

Ўзбекистон Республикасы Илимлар Академияси  
Қарақалпақстан бөлімінің

# **ХАБАРШЫСЫ**

Журнал 1960-жылдан баслап шығып атыр

Ўзбекистон Республикаси Фанлар Академияси  
Қарақалпоғистон бўлимінің

# **АХБОРОТНОМАСИ**

Журнал 1960 йилдан нашр қилинмоқда

# **ВЕСТНИК**

Қарақалпақского отделения  
Академии наук Республики Узбекистан  
Журнал издается с 1960 года

№ 3  
(272)

Нукус - «Илим» - 2023

---

**Учредитель и издатель: Каракалпакское отделение Академии наук Республики Узбекистан**

Главный редактор академик **Н.К. АИМБЕТОВ**

**РЕДАКЦИОННАЯ КОЛЛЕГИЯ**

**НАРЫМБЕТОВ Б.**, кандидат физико-математических наук (заместитель главного редактора);  
**КАРАЖАНОВ С.Ж.**, доктор физико-математических наук, профессор (Норвегия);  
**КУДАЙБЕРГЕНОВ К.К.**, доктор физико-математических наук, профессор;  
**ТЛЕУМУРАТОВА Б.С.**, доктор физико-математических наук;  
**УТЕБАЕВ Д.**, доктор физико-математических наук;  
**РЕЙМОВ А.М.**, доктор технических наук, профессор;  
**РАФИКОВ В.А.**, доктор географических наук;  
**ЭРКАЕВ А.У.**, доктор технических наук, профессор;  
**АИМБЕТОВ И.К.**, доктор технических наук;  
**ШАМШЕТОВ С.Н.**, доктор технических наук, профессор;  
**ТУРЕМУРАТОВ Ш.Н.**, доктор химических наук, профессор;  
**ЗАКИРОВ Б.С.**, доктор химических наук, профессор;  
**ТОЖИБАЕВ К.Ш.**, доктор биологических наук, академик;  
**АБДУЛЛАЕВ И.И.**, доктор биологических наук, профессор;  
**МАМБЕТУЛЛАЕВА С.М.**, доктор биологических наук, профессор;  
**МАРКОВ М.В.**, доктор биологических наук, профессор (Россия);  
**КАБУЛОВ М.К.**, доктор медицинских наук, профессор;  
**ЗИЯДУЛЛАЕВ Н.С.**, доктор экономических наук, профессор (Россия);  
**ТРОСТЯНСКИЙ Д.В.**, доктор экономических наук;  
**ДЖУМАШЕВ А.М.**, доктор исторических наук, профессор;  
**БЕКНАЗАРОВ Р.А.**, доктор исторических наук (Казахстан);  
**КАРЛЫБАЕВ М.**, доктор исторических наук;  
**КУРБАНОВА З.И.**, доктор исторических наук;  
**НУРЖАНОВ С.У.**, доктор исторических наук;  
**ИСКАНДЕРОВА А.**, кандидат исторических наук;  
**НИЯЗИМБЕТОВ М.К.**, доктор философских наук;  
**АЛЬНИЯЗОВ А.И.**, доктор филологических наук, профессор;  
**БЕКБЕРГЕНОВА З.У.**, доктор филологических наук, профессор;  
**НАЖИМОВ П.А.**, доктор филологических наук;  
**ПАЛЫМБЕТОВ К.С.**, доктор филологических наук.

**Адрес редакции:** 230100, г. Нукус, проспект Бердаха, 41, тел.: **(61) 222-98-94**  
web-сайт <http://aknuk.uz/vestnik.html>  
Зав. редакцией **Г. Тлеуниязова**  
Корректурa: **В. Султангулова, Г.Тлеуниязова**  
Компьютерная верстка: **В. Султангулова**

---

Сдано в набор 25.06.2023. Подписано к печати 26.09.23. Формат бумаги 60x84 <sup>1</sup>/<sub>8</sub>. Печ. л. 10.  
Тираж 100 экз. Заказ 3. Цена договорная. Каракалпакское отделение Академии наук Республики  
Узбекистан. Регистрационный номер 01-040.

---

*Отпечатано в отделе печати журнала «Вестник». Реестр №10-3560.*

© **Вестник Каракалпакского отделения Академии наук Республики Узбекистан**

## С о д е р ж а н и е

### ЕСТЕСТВЕННЫЕ НАУКИ

#### *Физика*

- Ерназаров У.К., Атаджанов Б.Х., Нарымбетов Б.Ж.** – Структура переходной области гетероструктурной системы GaAs/ZnSe..... 5

#### *Техника*

- Хазиев С.А., Умаров Ш.Г.** – Создание прочной кормовой базы Республики Узбекистан путем применения механизированной уборки пустынных кормовых растений..... 11
- Аимбетов И.К., Искендеров Б.К.** – Инженерно-геологические и гидрогеологические условия Нукусского района..... 15
- Аимбетов И.К., Доспанов Р.Р.** – Инженерно-геологические и гидрогеологические условия Ходжейлийского района..... 20
- Рамазанов Б.Б.** – Органик ўғитларни локал солувчи курилма дискли эгачоқкичнинг ўрнатилиш бурчагини асослаш ..... 25

#### *Химия и химическая технология*

- Ismailov B.M., Tanatarov O.R., Allamuratova A.S., Sharipova A.I., Abdikamalova A.B., Akhmedov U.K.** – Development of a method for chemical sand reclamation based on suspensions of bentonite and an organic additive ..... 28

#### *Биоэкология и сельское хозяйство*

- Атаджанов Х.Л., Мамбетуллаева С.М., Утемуратова Г.Н.** – Об одном методе исследования динамики численности и структуры популяции ондатры (*Ondatra Zibetnica*: Mammalia)..... 33
- Мусаев А.К., Темирбеков Р.О., Исраилова И.О., Жанабаев К.Ш., Тажетдинова М.М.** – Изучение современного состояния популяции артемии западной части Большого Аральского моря в период 2021-2023 гг. .... 40
- Темирбеков Р.О., Мусаев А.К., Исраилова И.О., Мырзамбетов Н.А., Шакибаев С.М.** – Современное состояние водных биоценозов озера Сайкуль ..... 44
- Ельмуратова А.А., Алимжанова Х.А.** – Численность и биомасса синезелёных водорослей Междуречьянского водохранилища ..... 49

### ОБЩЕСТВЕННЫЕ НАУКИ

#### *Экономика*

- Аимбетов Н.К., Курёзов Д.И.** – Институциональные основы эколого-экономического развития промышленности в Южном Приаралье ..... 53
- Холов А.** – Минтақавий иқтисодиётнинг инновацион ривожланиши ва минтақавий иқтисодиёт тизимининг ижтимоий барқарорлигини таъминлаш шартлари ..... 57

#### *История, философия, правоведение, религия, социология и политология*

- Турсунметов А.А.** – Политико-административное устройство Туркестанского генерал-губернаторства в оценках англоязычных исследователей второй половины XX-XXI вв. .... 61
- Махмудов О.А.** – Православный храм на «Крыше Мира»..... 65
- Пуговкина О.Г.** – Первая мировая война в дневниковых записях сестры милосердия О.Н.Маллицкой..... 68
- Джумашев А.М.** – Структура государственного управления Каракалпакстана в 1950-1960-е годы ..... 73
- Миралиева Ш.** – Туркиядаги Темурийлар даври меросининг Ўзбекистонда ўрганилиши..... 76
- Сейдаметова Г.У., Таджиева Р.С.** – Состояние сельского хозяйства Каракалпакстана на рубеже 1970-1980-х годов ..... 81
- Хамраев С.А.** – Бухоро Амирлиги ва Россия империяси ўртасидаги элчилик алоқаларига доир

рус манбалари таснифи.....	85
<b>Адилов Ж.Х.</b> – Пётр I нинг «Шарқий сиёсати» ва унинг VIII аср бошида Марказий Осиёдаги геосиёсий жараёнларга таъсири .....	89
<b>Xudayberganova A.Q.</b> – Yangi O‘zbekiston: yangi ma’naviy makonni yaratishdagi islohotlar .....	92
<b>Идрисов А.</b> – Ҳафизуддин Кердерийдин «Манақиб Ал-Имам Ал-Аъзам Өбиў Ҳанифа» мийнегини қолжазба ҳам тасбаспа нусқалари.....	96
<b>Мамедов А.Г.</b> – История изучения средневековых караванных путей Южного Приаралья ....	100
<b>Мырзабаев К.Б.</b> – Хорижий давлатларда давлат хизматчиларини тайёрлашнинг замонавий технологиялари: қиёсий таҳлил.....	107
<b>Ниязимбетов М.Қ.</b> – Нассим Талейнинг “Қора оққуш” назарияси ижтимоий-иқтисодий жараёнларни тадқиқ этишда методологик стратегия сифатида .....	113

#### *Филология*

<b>Палымбетов К.</b> – Ёрым-тўйымлардың мәнилик-структуралық өзгешелиги.....	117
<b>Бекбаулиев Қ.О.</b> – Қарақалпақ халық дәстаны «Ер Қосай» ҳам оның изертлениў мәселелери .....	120
<b>Бекбергенова З.У., Сарсенбаева А.К.</b> – Тәжетдин Сейтжановтың «Өбиў Райхан Беруний» тарийхий драмасы ҳақында.....	124
<b>Дабылов П.А.</b> – Лирикалық субъекттиң жасалыўында лирикалық объекттиң роли .....	127
<b>Утемуратова Х.</b> – Тарийхий романларда көркем ўақыт.....	131
<b>Нуржанов П.</b> – Кеңесбай Каримов лирикасында көркем шеберлик мәселеси .....	135
<b>Тлеуниязова Г.Б.</b> – Дөретиўши образының феноменологиялық талқыны .....	139
<b>Файзуллаева С.У.</b> – Оразбай Сәтбаевтың муҳаббат лирикасында ишки кеширмениң сәўлелениўи.....	142
<b>Оразымбетова Э.Ш.</b> – Қарақалпақ фольклорында «адамның ишки дүньясы» концептосферасының этномәдений өзгешелиги.....	145

#### *Юбилей*

<b>Қабулов М.</b> – Академик Шавкат Каримов 80 ёшда .....	151
---	-----

# ЕСТЕСТВЕННЫЕ НАУКИ

**ФИЗИКА**

## СТРУКТУРА ПЕРЕХОДНОЙ ОБЛАСТИ ГЕТЕРОСТРУКТУРНОЙ СИСТЕМЫ GaAs/ZnSe

**Ерназаров У.К., Атаджанов Б.Х., Нарымбетов Б.Ж.**

*Каракалпакский научно-исследовательский институт естественных наук  
Каракалпакского отделения Академии наук Республики Узбекистан, г. Нукус*

### **Введение**

Дефектность гетеропереходов  $A^3B^5/A^2B^6$  связывается с различием параметров их кристаллических решеток, физико-химическим состоянием поверхности роста и плохой управляемостью потока поступающих на эту поверхность химических элементов. Возникшие под влиянием указанных факторов дефекты ограничиваются толщиной нескольких мономолекулярных слоев и выделяются как переходные области. При оптимизированных параметрах эпитаксиального процесса (температуры выращивания, скорости осаждения и т.д.) высокотехнологические установки позволяют получить сложные гетероструктуры с шероховатостями границ раздела толщиной монослоя атомов [1]. Однако в реальных условиях процесс создания гетеропереходных систем из-за активизации взаимодиффузии и химических взаимодействий компонентов гетероперехода, поверхностные структурные дефекты предыдущей компоненты, мигрируя от слоя к слою, частично аккумулируются в вышележащих слоях, оказывая существенное влияние на структурное совершенство нескольких мономолекулярных слоев [2]. Атомы, вырывающиеся из поверхности роста одной компоненты, включаются в виде фоновой примеси в слой другой компоненты или накапливаются как „невстроенные“ элементы, тем самым существенно увеличивают толщины этой области [3, 4].

Наиболее идеальной парой по совместимости кристаллической структуры (симметрия атомной структуры, постоянные решетки, термическое расширение) являются соединения GaAs и ZnSe [1-4]. Однако получение тонких эпитаксиальных слоев ZnSe на подложки GaAs требует решения ряда проблем, связанных с подавлением диффузии компонентов подложки в растущий слой и с определением соотно-

шения потоков компонент при использовании отдельных источников Zn и Se. В настоящее время подавление диффузии Ga в растущую пленку осуществляется предэпитаксиальной обработкой поверхности подложки в парах Se или выращиванием относительно толстых буферных слоев из твердых растворов [5]. Стехиометрия химического состава наращиваемых слоев наиболее надежно обеспечивается использованием в качестве испаряемого материала калиброванных по объему монокристаллических кусков и учетом конгруэнтности их испарения [6].

Возникает целый ряд задач, связанных с «выглаживанием» исходной поверхности подложки и последующим улучшением ее морфологии в процессе эпитаксиального роста. Решая подобные задачи, необходимо учитывать не только термодинамические параметры системы (температуру и давление паров компонентов), но и кинетику проходящих при этом на поверхности процессов. Сглаживание морфологии и модифицирование химической активности поверхности (001) GaAs осуществляется отжигом кристалла близких к термодинамическому равновесию или существенно отклоненных от равновесных (заметное испарение мышьяка или дрейф атомов вдоль поверхности) условиях [7, 8]. При этом необходимо учитывать, что плоскость (001)GaAs не является плоскостью легкого скола, и поверхность пластин, изготовленная механическим срезаем из монокристаллических слитков может иметь отклонения от базисной плоскости в сторону одной из направлений [110] до некоторых угловых градусов. Такая поверхность должна содержать системы ступеней в несколько моноатомных высот, разделенных атомно-гладкими поверхностями (террасами). В литературах указывается, что термовакуумная обработка описанной поверхности сглажи-

вает ступени до высоты моноатомных слоев (для данной ориентации монослой равен 2,83 Å) и прохождение структурной реконструкции поверхностных атомных слоев террас [7-9].

В работе [10] исследовалась гетероструктурная система GaAs/ZnSe, выращенная методом дискретного испарения на предварительно обработанные пластины GaAs (001) ориентации с использованием в качестве источников испаряемого вещества мелких кусков монокристалла GaAs и ZnSe. Определено, что на границах чередующихся пакетов из GaAs и ZnSe образуются сверхструктурно-упорядоченные области с периодом идентичности  $T_{cp} = 1,405$  нм, сопряженный с направлением [001] подложки. По уширению спутанных максимумов сделан вывод относительно толщины переходной области с упорядоченной структурой (порядке  $(2-3)T_{cp}$ ). Настоящая работа является продолжением [9], направленная на более глубокое изучение структуры переходных областей многослойной гетероструктуры GaAs/ZnSe методом рентгенограмм качания.

### 1. Методики получения гетероструктур и их исследования

Методика изготовления и предварительной обработки пластины (001)GaAs и получение многослойной гетероструктуры GaAs/ZnSe подробно описана в работах [10, 11].

Выбор метода рентгенструктурного анализа основывался на особенностях изучаемого объекта, на упрощенности осуществления экспериментов и доступности качественного анализа получаемых результатов. Изучаемая гетероструктурная система состоит из имеющих примерно одинаковые толщины чередующихся пакетов слоев GaAs и ZnSe, образующих между собой границы типа GaAs/ZnSe и ZnSe/GaAs, один из GaAs/ZnSe образуется между подложкой и эпитаксиальным слоем, толщины которых сильно отличаются. На границах раздела пакетов образуются переходные области толщиной в несколько моноатомных слоев, где возможно сверхструктурное упорядочение атомов соседствующих пакетов соединений. При рентгендифракционном анализе изучаемый объект может быть рассмотрен как составленный из гетероструктуры GaAs (подложка)/ZnSe, многослойной сверхрешетки с GaAs/ZnSe гетеропереходами и переходных областей. Наиболее общедоступной и подходящей поставленным задачам является метод качания с фотографической регистрацией ди-

фракционной картины на рентгеновские пленки [12-14]. Полученные рентгенограммы качания позволяют одновременно оценить относительные интенсивности и формы как симметричных, так и асимметричных узлов обратной решетки, определить периоды идентичности и качественно оценить протяженность сверхструктурно-упорядоченных областей для нескольких направлений. Рентгенограммы качания получали камерой РКВ-86 с использованием  $CuK\alpha$ -излучения,  $\lambda = 0.15418$  нм.

### 2. Результаты исследований

Рентгенограммы качания получали со стороны многослойной гетероструктуры GaAs/ZnSe (10 пар слоев) при совмещении оси качания с одним из направлений [110] подложки в нескольких угловых интервалах: первичный пучок образует небольшой угол с поверхностью пластины и при углах  $\theta > 45^\circ$ . На рис. 1а приведен фрагмент рентгенограммы, полученный в угловом интервале, когда первичный пучок образует небольшой угол с поверхностью подложки. Отметим, что во всех интервалах качания на разных частях рентгенограммы возникают аналогичные дифракционные картины. Видно, что слоевые линии содержат отличающиеся по интенсивности и формы два вида рефлексов. В одном из них рефлекс имеет вытянутые вдоль слоевым линиям формы и размытые границы, а в другом отсутствует вытянутость, но границы слегка размыты. Интенсивности нормальных по форме рефлексов намного выше вытянутых. Выявлено, что рефлекс с вытянутой формой имеют полосатую структуру (вставка на рис. 1а). Размытие границ рефлексов, соответствующих рассеянию подложки, связано с наложением рассеяния эпитаксиальных слоев GaAs и ZnSe. Период идентичности с параллельной осью качания направлений, определенной из расстояния между верхними и нижними слоевыми линиями рефлексов составляет  $T_a = 0,41$  нм.

В отдельных угловых интервалах качания на рентгенограммах, полученных совмещением оси качания с другим направлением  $[\bar{1}10]$  подложки возникают рефлекс со слабыми интенсивностями, образующие собственные слоевые линии (рис. 1в). Эти рефлекс, как и рефлекс подложки, в перпендикулярной к осям качания направлениях имеют нормальное расширение. Дифракционные эффекты, связанные с протяженностью сверхструктурно-

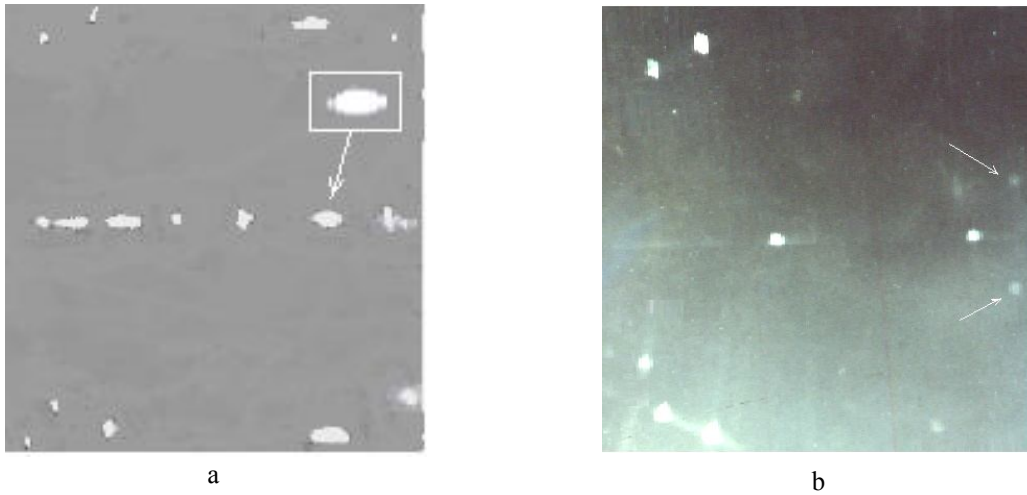

**Рис. 1.** Фрагменты рентгенограмм качания образца многослойных GaAs/ZnSe со стороны МПС, когда ось качания соответствовала направлениям  $[110]$  (a) и  $[\bar{1}10]$  подложки (b).

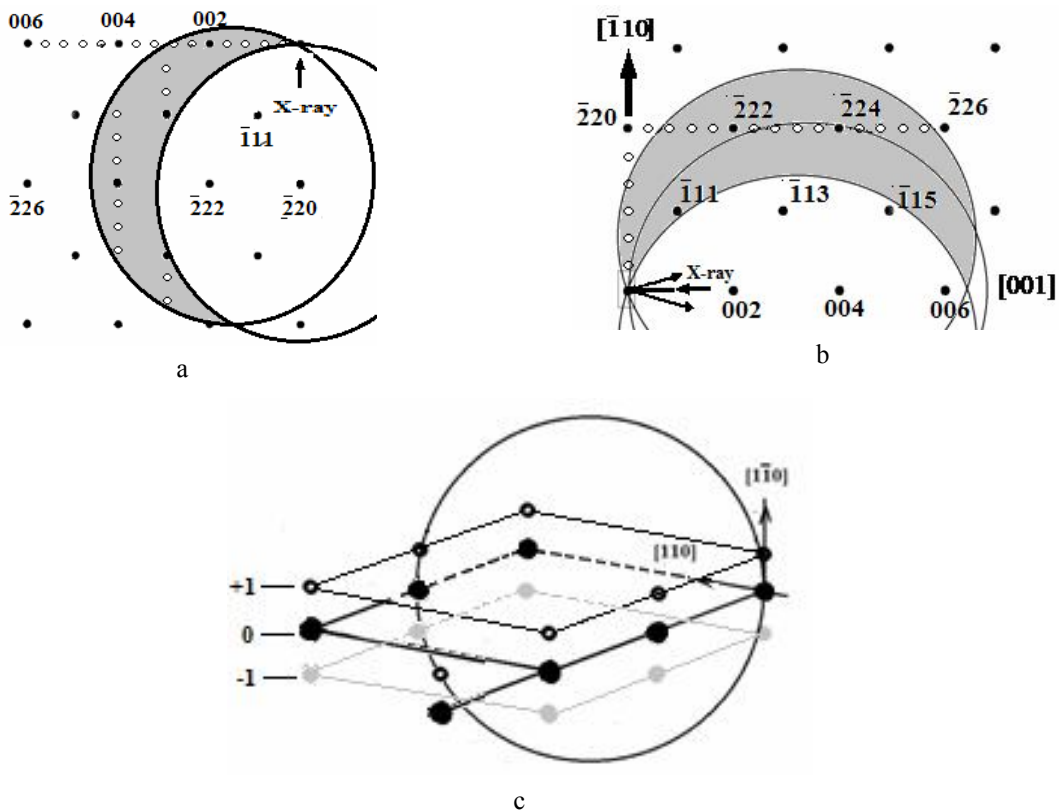

**Рис. 2.** Схематическое представление метода качания с помощью сферы Эвальда.

упорядоченных областей, проявляются только вдоль нулевой слоевой линии в виде сплошной полосы с незначительной вариацией интенсивности. Определенный по сверхструктурным рефлексам период идентичности в направлении оси качания оказался равным  $T_b = 1,21$  нм.

Наблюдаемые на рентгенограммах дифракционные эффекты легко объясняются построением обратной решетки (рис. 2). Сверх узло-

вой сетки обратной решетки подложки накладываем узловую сетку сверхструктурно-упорядоченных областей с периодами идентичности  $T_a$ ,  $T_b$  и  $T_c$  [11-13] во взаимно перпендикулярных  $[110]$ ,  $[\bar{1}10]$  и  $[001]$  направлениях. Совмещая диагональную плоскость сферы Эвальда с началом координат векторов обратной решетки и узловой сеткой перпенди-

кулярной одному из направлений  $[110]$ , вращаем сферы Эвальда при угловых интервалах, наблюдаемые на рентгенограммах рефлексы легко интерпретируются (рис. 2а и б). На рис. 2 приведены только те узлы обратной решетки сверхструктурной области, которые пересекает сфера Эвальда на конкретном интервале углов качания, соответствующих нулевой слоевой линии рентгенограммы.

Таким образом, результаты рентгендифракционных исследований показали, что пакеты слоев GaAs и ZnSe образуют упруго-напряженные структуры сопряженных между собой и подложкой с плоскостями (001). На границах между этими пакетами возникают переходные области, в которых за счёт взаимодействия атомов соединений растущего слоя с атомами поверхностных слоев предыдущего компонента образуется сверхструктурно упорядоченная структура. Периоды идентичности в  $[110]$  и  $[\bar{1}10]$  направлениях подложки равны  $T_a = 0,41 \text{ nm}$  и  $T_b = 1,21 \text{ nm}$ .

### 3. Обсуждение

Результаты предыдущего раздела настоящей работы и работы [10] свидетельствуют об образовании переходной зоны с упорядоченной структурой атомов соседствующих соединений. Векторы трансляции, соответствующие периодам идентичности сверхструктурно упорядоченной структуры сопряжены с подложкой в следующих соотношениях: в  $[110]$  направлении подложки период идентичности соответствует на  $1/2$ , в  $[\bar{1}10]$  - на  $3/2$  длину плоскостных диагоналей ( $d_{110} \sim 0,8 \text{ nm}$ ) элементарной ячейки подложки, а в направлении  $[001]$  подложки - на  $(5/2)$  высоту элементарной

ячейки GaAs или ZnSe (рис. 3). Форма и ширина дифракционных пиков указывает на различные протяжённости сверхструктурно упорядоченной структуры в указанных направлениях.

Известно, что элементарная ячейка соединений GaAs и ZnSe с постоянной решетки  $a_{\text{GaAs}} \approx a_{\text{ZnSe}} \approx 0,56 \text{ nm}$  содержит 4 молекулы, расположенные в направлении  $[001]$  в двух мономолекулярных слоях толщиной примерно  $0,283 \text{ nm}$ . На основе этих данных можно сказать, что термовакуумная обработка поверхности GaAs(001) не только удаляет естественные оксиды GaAs, но и приводит к образованию на них вдоль одной из направлений  $[110]$  ступени высотой кратных  $0,28 \text{ nm}$  и (001) террас, заканчивающихся либо атомами мышьяка, либо атомами галлия [15-17]. Атомы и молекулы осаждаемого материала занимают наиболее энергетически выгодные позиции, такими местами на поверхности являются ступени, к которым примыкают атомы и постепенно достраивают ступени. В начальном промежутке времени осаждения ZnSe из-за взаимодействия селена с арсенидом галлия увеличивается количество свободного галлия, постепенно растворяемое в пленку ZnSe [18-21].

Вследствие рассогласования параметров решетки каждый верхний легированный слой ZnSe пространственно смещается относительно подложки. Из литературы известно, что на террасах (001) GaAs в случае, когда поверхностный слой составляют атомы мышьяка, мышьяк присутствует в виде димеров [22], наличие которых предопределяет сверхструктуру на поверхностях, отклоненных от (001). При определенной критической толщине подавляется диффузия компонент арсенида гал-



Рис. 3. Схематическое изображение сопряжения периодов идентичности слоев МПС и сверхструктурно упорядоченной области в плоскости подложки (а) и в перпендикулярных к нему плоскостях (б и с).



лия, далее происходит двумерный рост чистого ZnSe. Отметим, что миграция и растворение атомов подложки в плоскости роста ограничивается также со стенками ступенков и кинетическими ограничениями [23-25]. В результате формируется упорядоченная структура переходной области между подложкой и первым слоем ZnSe, особенности рельефа которого смещены на некоторые расстояния от ступеней поверхности подложки.

#### 4. Заключение

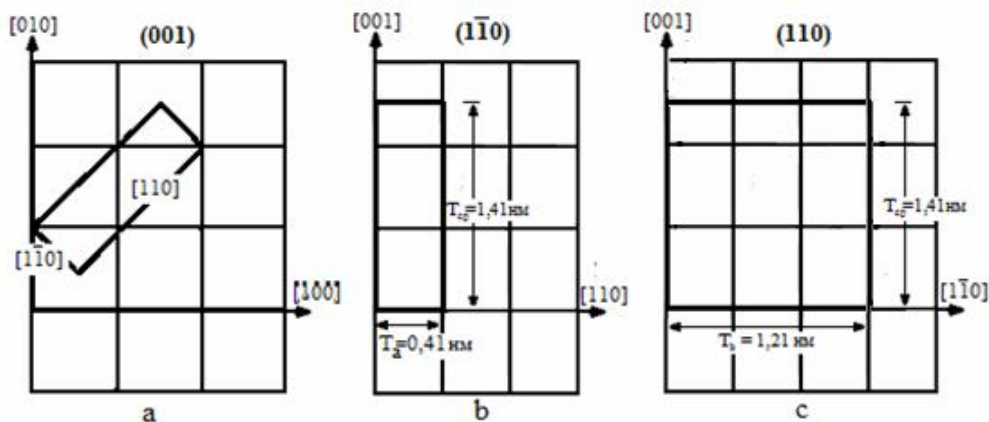
Таким образом, результаты рентгенодифракционных исследований показали, что пакеты слоев GaAs и ZnSe образуют сопряженных между собой и подложкой с плоскостями (001)

упругонапряженные структуры.

На границах между компонентами гетеропереходов возникают переходные области, в которых из-за взаимодействия атомов соединений растущего слоя с атомами поверхностных слоев предыдущего компонента образуется сверхструктурно-упорядоченная структура, обусловленная особенностями поверхности подложки.

Периоды идентичности упорядоченной структуры во взаимно перпендикулярных

[110],  $\bar{1}10$  и [001] направлениях имеют значения  $T_a = 0,41$  nm,  $T_b = 1,21$  nm и  $T_c = 1,405$  nm.

#### ЛИТЕРАТУРА

1. Шик А.Я., Бакуева Л.Г., Мусихин С.Ф., Рыков С.А. Физика низкоразмерных систем. - СПб.: Наука, 2001.
2. Данилина Т.И., Смирнова К.И. Технологические процессы микроэлектроники. / Учебное пособие. -Томск. 2005. -223 с.
3. Minoru Yoneta, Hiroshi Saito, Masakazu Ohishi. Auto-doping of Ga in ZnSe/GaAs layers grown at low temperatures by post-heated molecular beam epitaxy. // Journal of Crystal Growth 138 (1994) 110-113.
4. Gard F.S., Riley J.D., Dowsett M.G., Prince K. The effect of Se and Zn pre-deposition on thermal diffusion of elements across the ZnSe/GaAs interface studied by SIMS. Appl. Surface Science, 2003, Vol.203-204, P.490-494.
5. Mendez-García V.H., López-López M., Lastras-Martínez L., Vidal M.A., Luyo-Alvarado J., Meléndez-Lira M., Momose K., Yonezu H. (2001). Study of the crystal quality and Ga-segregation in ZnSe films grown by molecular beam epitaxy on AlxGa1-xAs and InxGa1-xAs buffer layers on GaAs substrates. Journal of Crystal Growth. 227-228. 639-644.
6. Супрун С.П., Шерстякова В.Н., Федосенко Е.В. Эпитаксия ZnSe на GaAs при использовании в качестве источника соединения ZnSe. // Физика и техника полупроводников, 2009, том 43, вып. 11. - с.1570-1575.
7. Байзер М.В., Витухин В.Ю., Закурдаев И.В., Руденко А.И. Фасетирование поверхности арсенида галлия, близкого по ориентации к (100) в условиях неравновесного массопереноса. // Физика и техника полупроводников. 1998. Т. 32, № 5. -с. 527-530.
8. Васев В., Путьято М.А., Семягин Б.Р., Селезнев В.А., Преображенский В.В. Роль реконструкционных состояний в формировании рельефа поверхности арсенида галлия при молекулярно-лучевой эпитаксии и вакуумном отжиге. // Вестник НГУ. Серия Физика, 2008. Т. 3, вып. 4. - с. 9-19.
9. Галицын Ю.Г., Мансуров В.Г., Пошевнев В.И. Сверхструктурные перестройки на гранях (111)А и (001) InAs. Поверхность – 1992. – № 7. – с. 59-67.
10. Ерназаров У.К., Атаджанов Б.Х., Нарымбетов Б.Ж. Особенности структуры многослойной гетероструктуры GaAs/ZnSe. // Вестник ККО АН РУз. 2023. №1, -С. 11-14.
11. Дуйсенбаев М., Кан М.А., Аuezов С.А. О свойствах nZnSe-pGaAs многослойных полупроводниковых структур. УФЖ, 2002, Т. 4, №1, - С. 69-71.
12. Кривоглаз М.А. Дифракция рентгеновских лучей и нейтронов в неидеальных кристаллах. - Киев: Наук. думка, 1983. -408 с.
13. Дифрактометрия наноразмерных дефектов и гетерослоев кристаллов. Научные редакторы: академик НАНУ Шпак А.П., член-корр. НАНУ Молодкин В.Б., член-корр. НАНУ Мачулин В.Ф. – Киев: Академперіодика, 2005. – 361 с.
14. Физические методы диагностики в микро- и нанoeлектронике. Под общей редакцией член-корр. НАНУ проф. А.Е.Беляева и проф. Р.В.Конаковой. -Харьков: ИСМА 2011. -284 с.
15. Apostolopoulos G., Herfort J., Daweritz L. et al. Reentrant mound formation in GaAs(001) homoepitaxy observed by ex situ atomic force microscopy. Phys. Rev. Lett. 2000. Vol. 84. P. 3358–3361.
16. Ohta K., Kojima T., Nakagawa T. Anisotropic surface migration of Ga atoms on GaAs(001). J. Crystal Growth. 1989. Vol. 95. P. 71–74.
17. Tereshchenko O.E., Terekhov A.S., Paget D., Chiaradia P., Bonnet J.E., Belkhou R., Taleb-Ibrahimi A. Local structure of chemically prepared well-ordered GaAs(100) surface. Surf. Sci. – 2002. – Vol. 507-510. – p. 411-416.
18. Ohtake A. Surface reconstructions on GaAs(001). Surface Science Reports – 2008. – Vol. 63. – p. 295-327.
19. Tereshchenko O.E., Chikichev S.I., Terekhov A.S. Atomic structure and electronic properties of HCl-isopropanol treated and vacuum annealed GaAs(100) surface. Appl. Surf. Sci. – 1999. – Vol. 142. – p. 75-80.
20. Tereshchenko O.E. Atomic structure and electronic properties of HCl-isopropanol treated and vacuum annealed GaAs(100) surface. O.E.Tereshchenko, S.I.Chikichev, A.S.Terekhov. Appl. Surf. Sci. – 1999. – Vol. 142. – p. 75-80.
21. Nannarone S. Hydrogen chemisorption on III-V semiconductor surfaces. S.Nannarone, M.Pedio. Sur-

- face Science Reports – 2003. – Vol. 51. p. 1-149.
22. Schmid W.G., Bechsted F. Atomic structures of GaAs(100)-(2x4) reconstructions. - Surf. Sci. 1996, V.360, P.L473–L477.
23. Ohtake A. Surface reconstructions on GaAs (001). A.Ohtake. Surface Science Reports. 2008. Vol. 63. p. 295-327.
24. Веденеев А.А., Ельцов К.Н. Атомная

- структура поверхности GaAs(001)-с(8x2) и места адсорбции атомов йода при малой степени покрытия. Письма в ЖЭТФ – 2005. – том 82. – с. 46–51.
25. Бахтизин Р.З., Щуе К.-К., Хашицуме Т., Сакурай Т. Атомные структуры обогащенных галлием поверхностей GaAs(OO1)-4x6 и -4x2. ЖЭТФ. 1997, Том 111, Вып. 5, с. 1858-1868.

**GaAs/ZnSe гетероструктурали тизимнинг ўтиш области тузилиши**  
**Ernazarov U.K., Atajanov B.H., Narymbetov B.J.**

*Ўзбекистон Республикаси Фанлар академияси Қорақалпоғистон бўлими Қорақалпоқ табиий фанлар илмий-тадқиқот институти, Нукус*

Термовакuumли қайта ишлов берилган GaAs (001) пластинасига дискрет буғлантириш методи ёрдамида пайдо этилган GaAs/ZnSe гетероструктурали тизим тебратиш рентгенограммасы методи ёрдамида тадқиқ қилинган. Буғланиш материали сифатида GaAs ва ZnSe монокристали кичик бўлакчалари фойдаланилган. Тадқиқотларда олинган натижалар асосида GaAs ва ZnSe қатламлари орасида юқори тартибланган структурали ўтиш областлари пайдо бўлиши, GaAs ва ZnSe қатламлари эса эластик тарангланган (001) қатламларни ҳосил қилиши аниқланган. Тартибланган структура даврлиги монокристалл асос юзаси хусусиятлари билан белгиланади.

**Структура переходной области гетероструктурной системы GaAs/ZnSe**  
**Ernazarov U.K., Atajanov B.H., Narymbetov B.J.**

*Қарақалпақский научно-исследовательский институт естественных наук Қарақалпақского отделения Академии наук Республики Узбекистан, Нукус*

Методом рентгенограмм качания исследована гетероструктурная система GaAs/ZnSe, выращенная методом дискретного испарения на предварительно прошедшей термовакuumной обработке пластины GaAs (001) ориентации с использованием в качестве источников испаряемого вещества монокристаллических мелких кусков GaAs ZnSe. На основе результатов рентгендифракционных исследований показано, что пакеты слоев GaAs и ZnSe образуют сопряженные между собой и подложкой с плоскостями (001) упругонапряженные структуры, между которыми возникают переходные области со сверхструктурно-упорядоченной структурой. Периоды идентичности упорядоченной структуры обусловлены особенностями поверхности подложки.

**The structure of the transition region of the GaAs/ZnSe heterostructural system**  
**Ernazarov U.K., Atajanov B.H., Narymbetov B.J.**

*Karakalpak Research Institute of Natural Sciences of the Karakalpak Branch of the Academy of Sciences of the Republic of Uzbekistan, Nukus*

A GaAs/ZnSe heterostructural system grown by discrete evaporation on a GaAs (001) orientation plate that has previously undergone thermal vacuum treatment using monocrystalline small pieces of GaAs ZnSe as sources of the evaporated substance was investigated by the method of swing radiographs. Based on the results of X-ray diffraction studies, it is shown that packages of GaAs and ZnSe layers form elastic-stressed structures conjugated with each other and a substrate with planes (001), between which transition regions with a superstructurally ordered structure arise. The period of identity of the ordered structure is due to the peculiarities of the substrate surface.

УДК 631.963.2/631.352

**СОЗДАНИЕ ПРОЧНОЙ КОРМОВОЙ БАЗЫ РЕСПУБЛИКИ УЗБЕКИСТАН  
ПУТЕМ ПРИМЕНЕНИЯ МЕХАНИЗИРОВАННОЙ УБОРКИ ПУСТЫННЫХ  
КОРМОВЫХ РАСТЕНИЙ****Хазиев С.А., Умаров Ш.Г.***Научно-исследовательский институт механизации сельского хозяйства,  
Ташкентская область*

Занимая значительную территорию, аридные пастбища республики весьма сильно отличаются резко континентальностью климата и специфическим ритмом природных явлений, а также определенным уровнем и климатическими показателями пустыни, поэтому пастбищный период изменяется по продолжительности.

Засушливые и сухие степи с отличительным многообразием почв занимают наибольшую территорию республики.

В пустынной зоне республики выделяют шесть типов почв, характеризующихся крайне незначительным количеством гумуса. Серобурые почвы малокарбонатный тип почвы с низким содержанием гумуса 0,3-0,5 %; такырные почвы в подгорных покатых равнинах пустынной зоны с изреженной растительностью, с гумусом менее 1,0 %, пустынно-песчаные почвы, крайне бедные гумусом, обладающие высокими водно-физическими свойствами и лучше других использующие атмосферные осадки; луговые почвы развиты в речных долинах с сомкнутым покровом злаками и разнотравьем с большим количеством органических осадков, содержанием гумуса 1,0-2,0%, лишь в подтипе болотно-луговых почв 5,0-6,0%; солончаки - растительность представлена солянками, распространёнными в пустынной зоне; сероземы - в предгорьях и низких горах, где содержание гумуса в светлых сероземах 1,0-1,5%, в типичных 1,5-2,5 % и темных до 3,0-4,0 % [1].

Анализ качества сельскохозяйственных земель показывает, что на территории республики повсеместно усиливается деградация почв, уменьшается саморегулирование способности природных комплексов, усиливаются эрозия в пустынных и полупустынных зонах. Особенно сильной деградации подвержены пастбища с большой нагрузкой, характеризующейся тем, что пустынные кормовые растения не успевают обсемениться и содержанием каракульских овец целый год [2].

Не все типы пустынь пригодны для возделывания кормовых растений. В некоторых пустынях природные условия настолько суровы, что растительный покров почти совершенно отсутствует. К таким пустыням относятся такыры, каменистые и солончаковые почвы. Имеются также пустыни с разреженным растительным и слабо развитым почвенным покровом,

непригодные к возделыванию кормовых растений - такыровидные, щелбнистые, солонцовые почвы.

Для возделывания кормовых растений подходят полынно-эфемерные пустыни. При выборе улучшенных пастбищ и сенокосов под кормовые растения следует руководствоваться степенью развития природного растительного покрова, так как их урожайность является показателем плодородия почвы. Желательно, чтобы почвы выбранного пастбища были мощными, отличались влагопроницаемостью, влагоемкостью и где гипсоносный слой залегает на глубине не менее 1,0 м.

Представленные типы пастбищ располагают определенным фондом растений. Хорошая естественность кормов полукустарниковых пастбищ колеблется от ранней весны до поздней осени в пределах 1,5-1,85 ц/га. Поедаемость и ценность пустынно-пастбищных кормовых растений на разнообразных типах пастбищ резко отличается. В зависимости от вида растений и фазы развития содержание в них сырого протеина составляет 16,85%, белка - 15,95%, жира - 4,49%, безазотистых экстрактивных веществ (БЭВ) - 39,06% и зольных веществ 12,68%.

Неоднородность флористического покрова и растительного состава насчитывает более 250 видов пустынных растений [3].

Жизненные формы распределяются следующим образом: однолетних трав, преимущественно эфемеров 115, многолетних трав - 68, полукустарников - 25, кустарников и древовидных кустарников 45 видов [1].

Приведены краткие характеристики пустынных растений (табл. 1).

В результате засоления почвы и засоренности вредными несъедобными сорными растениями в условиях аридной зоны, а также сильной степени деградации из-за высокой концентрации животных, отсутствия самоосеменения кормовых растений и трансформации в результате воздействия антропогенного воздействия (распашка земель, вырубка кустарников, пожаров и других разработок) пустынные кормовые растения в значительной степени утрачивают свои природные свойства и постепенно исчезают.

В условиях сухостепных пустынных пастбищ для улучшения кормовой базы в пустын-

## Наиболее перспективные растения для улучшения пастбищ

<b>Черный сакаул</b> ( <i>Haloxylon aphullini</i> )	Крупный древовидный кустарник. Поедаемая часть побеги и плоды. Урожай кормовой массы в естественных условиях до 10 ц/га, в условиях культуры до 16 ц/га
<b>Чогон</b> ( <i>Aellenia Subaphylla</i> )	Кустарник высотой 75-150 см. Высокопродуктивное растение. Vegetирует 180-220 дней в году, отличный корм для каракульских овец и верблюдов. Формирует до 23,2-27,5 ц/га сухой массы
<b>Кандым</b> ( <i>Calligonum L.</i> )	Кустарник высотой 40-300 см. Произрастает на песках. Овцы хорошо поедают весной и летом как сочный корм
<b>Терескен</b> ( <i>Kraschennikovia eversmanniana</i> )	Полукустарник высотой до 50-55 см. Хорошее всесезонное кормовое растение. Продолжительность вегетационного периода 200-220 дней. Урожай кормовой массы на 3-6 годы достигает 4,5-6,0 ц/га воздушно-сухой кормовой массы
<b>Изень</b> (прутняк) ( <i>Kochia prostrata</i> )	Полукустарник высотой 35-75 см, ценное кормовое растение во все сезоны года. Вегетационный период составляет 220-280 дней. Урожай достигает 15-22 ц/га воздушно-сухой массы
<b>Кейреук</b> ( <i>Salsola areintalis</i> )	Полукустарник высотой до 50-70 см. Высокоценный корм для овец и верблюдов во все сезоны года. Урожайность до 19 ц/га. Перспективное растение для создания долголетних пастбищ
<b>Полынь</b> ( <i>Artemisiaturanica</i> )	Полукустарники высотой 30-40 см. Полынь является хорошим подножным кормом для каракульских овец, особенно в осенне-зимнее время. Продолжительность вегетации 230-240 дней. Урожайность полыни на естественных пастбищах колеблется в пределах 1,0-7,0 ц/га воздушно-сухой массы
<b>Камфоросма</b> ( <i>Camphorosma lessingii</i> )	Полукустарник высотой 25-80 см. Произрастает на солончаках и среднезасоленных почвах. Высокопитательное кормовое растение для овец и верблюдов. Продолжительность вегетации 235 дней. Урожайность составляет 2,0-3,0 ц/га
<b>Астрагалы</b> ( <i>Astragalus h</i> )	Семейство бобовых. Являются наиболее перспективными для улучшения пастбищ. Высота растений 60-80 см. Урожай 16,0-22,0 ц/га воздушно-сухой массы
<b>Житняк</b> ( <i>Agropyro dezertotum</i> )	Вегетационный период 170-180 дней. Высота растений достигает до 80 см. Урожайность до 15 ц/га воздушно-сухой массы. Особая ценность - крайняя устойчивость к выпасу
<b>Мятлик луковичный</b> ( <i>Poa bulboza L.</i> )	Многолетний, дернообразующий эфемероид из семейства злаковых. Вегетационный период 118-124 дней. Урожай сена 5-6 ц/га. Высокопитательный корм для всех видов животных

ных и полупустынных зонах республики перспективными кормовыми культурами, обладающими высокой урожайностью, кормовые достоинства - солеустойчивость и долговечность, где основными пустынно-пастбищными кормовыми растениями являются полынь и верблюжья колючка. Полынь (*Artemisiaturanica*) (рис. 1). Полукустарник из семейства сложноцветных, высота 20-40 см с многочисленными тонкими побегами. Цветки закладываются с середины июля, в конце сентября - начале октября полынь цветет. Цветение длится 4-12 дней. Полынь относится к перекрестно-ветроопыляемым растениям. Полынь произрастает на глинисто-щебнистых, песчаных, супесчаных и суглинистых почвах. Корень толстый, стержневой, у старых экземпляров расчленяется вертикально на несколько отростков, углубляется в почву от 0,8 до 2,5 м. Сильно разветвлен в верхнем слое почвы до 40 см. Полынь засухоустойчивое растение, хорошо приспособленное к жизни в засушливых условиях. Начинает вегетировать ранней весной - в феврале - начале марта, до середины

июня идет интенсивный рост побегов, со второй половины июня и до сентября процессы роста и развития минимальные. Вторичная вегетация начинается осенью после снижения дневных температур. Продуктивное долголетие полыни 20 лет.

Полынь развесистая - ажусан, шувах (*Artemisiadiffusa*) с крепкими у основания, толстыми ветвистыми стеблями с сероваточным опушением.

Является перспективным растением для создания долголетних осенне-зимних пастбищ в аридной зоне. Урожай воздушно-сухой массы подвержен значительным колебаниям в зависимости от складывающихся метеорологических условий года и колеблется в пределах от 1,6 до 5,6 ц/га, а семян 10-15 кг/га.

Полынь развесистая - очень ценный пастбищный корм для овец, коз, верблюдов. Кормовую ценность представляют побеги, корзинки, листья. В 100 кг воздушно-сухого корма содержится 26,8-61,9 корм. ед. [1].

Верблюжья колючка (*Alhagi*) джантак, янтак (рис. 2). Род растений семейства бобовых,



**Рис. 1.** Полынь - перспективное пустынное кормовое растение.



**Рис. 2.** Верблюжья колючка - одно из главных пастбищных растений в пустынной зоне.

произрастающих в пустынях. Расти верблюжьей колючке помогает уходящая вглубь на 15-20 м корневая система. Верблюжья колючка является одним из главных пастбищных растений в пустынной зоне.

Она богата сахарами, которые в теплую погоду выделяются у нее на стеблях в виде манны, используемой в качестве средства и пищевого продукта. Растения 30-110 см высотой. Стебли ветвистые, в нижней части одревесневающие. Колючки направлены вверх под острым углом длиной 2-3 см. Растение цветет до глубокой осени [4].

Представленные виды полукустарников наиболее пригодны для создания прочной кормовой базы, для подкормки каракульских овец в наиболее тяжелый зимний и невыпасный период. Важность данной кормовой базы страховочного запаса кормов определяется тем, что от наличия запаса в основном зависит сохранность поголовья скота.

Видовой состав кормовых угодий определяется агротехническими и зоотехническими требованиями для каждой определенной аридной зоны республики.

В комплекс агротехнических приемов уборки пастбищных долголетних агрофитоценозов входят следующие основные элементы: оптимальные сроки укоса растений, степень их измельчения и уборка скошенной массы (табл. 2).

Программа улучшения кормовой базы пастбищными угодьями может быть успешно реализована только при наличии специфики высокой урожайности трав.

Укреплением кормовой базы, прежде всего, является необходимость перехода к механизированной уборке кормовых растений и избавление от бытующей практики кетменной вырубки кустарниковой и полукустарниковой растительности на топливо и подкормку скоту, провоцирующее снижение урожайности подножных кормов и приводящее к полной деградации пастбищ. Для механизированной заготовки сена предлагается экспериментальная пустынная косилка-копнитель КПП-3,0 (рис. 3) [5], предназначенная для скашивания пустынных кормовых растений на сено. Режущие ножи роторного барабана косилки-копнителя КПП-3,0 способны работать в абразивной среде пустынных и полупустынных пастбищ.

Пустынная косилка-копнитель КПП-3,0 состоит из роторного режущего аппарата 1, наиболее приспособленного для работы в абразивной среде, дефлектора 2, бункера 3 и сетчатой задней стенки 4, сквозь которую выдувается абразивная пыль из скошенной массы при срезе растений и частичном их измельчении. Ножи роторного режущего аппарата горизонтальной оси вращения за счет сильного скоростного удара срезают, измельчают и создаваемым воздушным потоком швырковым эффектом подают в бункер скошенную измельченную массу.

За счет качественного среза экспериментального ножа роторного режущего аппарата пустынной косилки-копнителя КПП-3,0 дополнительно создается препятствие очагу распространения различных заболеваний пустынных кормовых растений.

Таблица 2

**Агротехнические приемы уборки пустынных кормовых растений**

Виды растения	Степень измельчения	Оптимальные сроки уборки
Полынь ( <i>Artemisiadiffusa</i> )	менее 1,5 см	август - сентябрь
Верблюжья колючка ( <i>Alhagi</i> )		сентябрь - октябрь

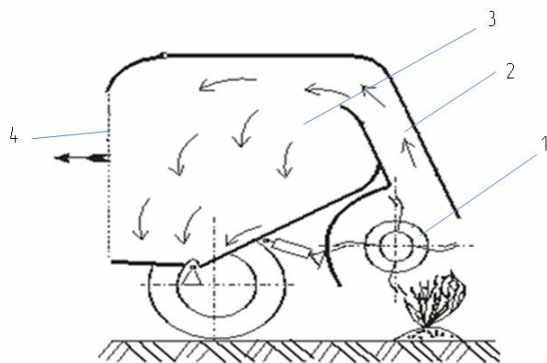

**Рис. 3.** Схема предлагаемой пустынной косилки-копнителя КПП-3,0: 1 - роторный режущий аппарат, 2 - дефлектор, 3 - бункер, 4 - сетчатая задняя стенка бункера.

В результате всестороннего изучения состояния кормовой базы и эколого-биологических свойств кормовых растений в аридных пастбищах Научно-исследовательским институтом механизации сельского хозяйства (НИИМСХ), Акционерным обществом Головного специализированного конструкторского бюро по сельскохозяйственным машинам (АО «ВМКВ-Аггомаш») и Узбекским научно-исследовательским институтом каракулеводства и экологии пустынь (УзНИИКЭП) выделены основные перспективные виды и их экотипы из природной флоры для создания прочной кормовой базы республики, а также разработаны научные основы и эффективные методы улучшения состояния кормовой базы и задачи механизированной уборки кормовых растений с аридных земель.

#### ЛИТЕРАТУРА

1. Шаймарданов Б. П. и др. Сельскохозяйственные машины для улучшения аридных пастбищ. - Монография. 1-ая часть, Янгиюль: IQTISODIYOT, 2018. - С. 16-23.
2. Хазиев С. А. Исследование динамики деградации пастбищ // Техническое обеспечение инновационных технологий в сельском хозяйстве. Международная научно-практическая конференция. - Минск: БГАТУ, 2022. - С. 78-80.
3. Толибаев А. Е., Тошкуллов А. Т., Хазиев С. А. Перспективный трактор и агрегируемые к нему сельскохозяйственные машины для производства кормов и семян пустынных растений в условиях Узбекистана // Создание ресурсосбере-

- гающей технологии и технических средств в сельском хозяйстве и ее перспективы, эффективное использование. / Республиканская научно-техническая конференция. Каршинский инженерно-экономический институт. - Карши: 2019. - С. 75-78.
4. <http://www.encyclopedia.ru/cat/online/detail/38236/>
  5. Тошболтаев М. Т., Хазиев С. А. Обоснование необходимости разработки косилки для пустынных зон // Международная научно-практическая конференция, посвященная памяти академика РАН Зволинского В. П. и 30-летию создания ФГБНУ «ПАФНЦ РАН». - Россия, с. Соленое Займище: 2021. - С. 1290-1293.

#### Чўл ем-хашак ўсимликларини механизациялашган ҳолда йиғиб олиш йўли билан Ўзбекистон Республикасининг ем-хашак базасини яратиш Хазиев С. А., Умаров Ш. Г.

*Қишлоқ хўжалигини механизациялаш илмий-тадқиқот институти, Тошкент вилояти*

Мақолада Республикамиз чўл ва чала чўл яйловлари тупроқ-иклим шароитлари, у ерда ўсадиган озуқа ўсимликлари турлари уларнинг тавсифлари, экиш меъёрлари ҳамда вегетация даври, ҳосилдорлиги ҳақидаги маълумотлар, шу билан бирга ўсимликларни етиштириш ва йиғиштиришнинг механизациялашган технологиялари, уларни амалга оширувчи техника воситаларининг қўлланилиши бўйича олиб борилган тадқиқот ишлари ёритилган. Яйловлар мамлакатимиз чўл чорвачилигининг асосий озуқа манбаи бўлиб, улардан йил давомида фойдаланиш имконияти мавжуд. Аммо, яйловлар ҳосилдорлиги жуда паст - куруқ модда ҳисобида гектарига 1,5-3,0 центнердан ортмайди. Чўл яйловлари ҳосилдорлиги об-ҳаво шароитлари билан бевосита боғлиқ ва йил мавсумлари давомида кескин ўзгариб туради. Ёгин-сочин миқдори кўп йилларда чўл яйловларининг ҳар гектари ўртача йилга қараганда икки маротаба кўп озуқа берса, курғоқчил йилларда бу кўрсаткич 3-5 маротабагача пасайиб кетади. Мамлакатимизда яйлов чорвачилигини барқарор ривожлантириш озик-овқат хавфсизлигини таъминлашда муҳим аҳамиятга эга. Бу эса ўз навбатида кам ҳосилли яйловларни яхшилаш орқали соҳа озуқа заҳираларини мустаҳкамлашни тақозо этади. Шуларни ҳисобга олган ҳолда чўл яйловларни яхшилаш учун ўсимликларни етиштириш ва озуқа сифатида йиғиштириб олиш ишларини механизациялаш бўйича тадқиқотлар қўлдан олиб борилмоқда.

#### Создание прочной кормовой базы Республики Узбекистан путем применения механизированной уборки пустынных кормовых растений Хазиев С. А., Умаров Ш. Г.

*Научно-исследовательский институт механизации сельского хозяйства, Ташкентская область*

В статье приведены почвенно-климатические условия пустынных и полупустынных пастбищ нашей республики, произрастающие там виды пустынно-кормовых растений, их описания, нормы посадки, сведения о вегетационном периоде и продуктивности, а также механизированная уборка. Представлены технологии выращивания и уборки пустынно-кормовых растений, а также использование техники, выделены научно-исследовательские работы. Пастбища являются основным источником корма для пустынного скота нашей республики, использовать их можно в течение всего года. Однако продуктивность пастбищ очень низкая, не превышает 1,5-3,0 ц/га в пересчете на сухое вещество. Продуктивность пустынных пастбищ напрямую связана с погодными условиями и резко меняется по сезонам года. Количество осадков в многолетние годы дает в два раза больше корма с гектара пустынных пастбищ, чем в среднем за год, а в засушливые годы этот показатель снижается до 3-5 раз. Устойчивое развитие пастбищного животноводства в нашей республике имеет важное значение для обеспечения продовольственной безопасности. Это, в свою очередь, требует укрепления кормо-



вой базы каракулеводства за счет улучшения малопродуктивных пастбищ. С учетом этого в НИИМСХ проводятся исследования по механизации возделывания и уборки пустынно-кормовых растений для улучшения кормовой базы и пустынных пастбищ республики.

### **Creation of a solid forage base of the Republic of Uzbekistan through the use of mechanized harvesting of desert fodder plants**

**Khaziev S.A., Umarov Sh.G.**

*Research Institute of Agricultural Mechanization, Tashkent region*

The article presents the soil and climatic conditions of desert and semi-desert pastures of our Republic, the species of desert fodder plants growing there, their descriptions, planting rates, information about the growing season and productivity, as well as mechanized harvesting. The technologies for growing and harvesting desert fodder plants, as well as the use of technology, are presented, and research work is highlighted. Pastures are the main source of fodder for the desert cattle of our republic, and they can be used throughout the year. However, the productivity of pastures is very low - it does not exceed 1,5-3,0 c/ha in terms of dry matter. The productivity of desert pastures is directly related to weather conditions and varies dramatically with the seasons of the year. The amount of precipitation in perennial years provides twice as much fodder per hectare of desert pastures than the average for a year, and in dry years this figure drops to 3-5 times. The sustainable development of pastoral animal husbandry in our republic is important for ensuring food security. This, in turn, requires strengthening the forage base of astrakhan breeding by improving unproductive pastures. With this in mind, research is being carried out at Research Institute of Agricultural Mechanization (RIAM) on the mechanization of cultivation and harvesting of desert fodder plants in order to improve the fodder base and desert pastures of the republic.

---

## **ИНЖЕНЕРНО-ГЕОЛОГИЧЕСКИЕ И ГИДРОГЕОЛОГИЧЕСКИЕ УСЛОВИЯ НУКУССКОГО РАЙОНА**

**Аимбетов И.К., Искендеров Б.К.**

*Каракалпакский научно-исследовательский институт естественных наук  
Каракалпакского отделения Академии наук Республики Узбекистан, г. Нукус*

**Нукусский район** – административная единица в центральной части Каракалпакстана, территория которой охватывает земли вокруг столицы республики города Нукуса. Район образован в 1968 году. Центром района является посёлок Акмангит. Нукусский район – транспортный центр региона, связывающий автодорогами север, запад и восток Узбекистана. Также здесь пролегает ветка железной дороги Ургенч—Бейнеу. На рис. 1 показана карта района. Площадь – 287,52 км<sup>2</sup>, население – 51883 чел. (2022).

Территория района лежит у самого начала дельты Амударьи, воды которой интенсивно используются для оросительных каналов. Река служит естественной границей края с юга, а на востоке раскинулись пески «Таскудык». Несмотря на экологические проблемы, связанные с обмелением Амударьи, сельское хозяйство доминирует в экономике района.

Рельеф территории равнинный, абсолютные отметки изменяются от 67,02 м на северо-западе до 67,30 м на юго-востоке. Средняя величина уклона составляет 0,002 и направлена с юго-востока на северо-запад.

Климат описываемого района характеризуется по данным метеостанции «Нукус». Использованы материалы метеорологических ежемесячников вып. 19, часть 2 и КМК 2.01.01 – 94. Район работ характеризуется резко континентальным климатом, выраженным в больших перепадах суточных и сезонных темпера-

тур, малом количестве осадков при неравномерном распределении их по сезонам года. Лето жаркое, зима холодная. Температура воздуха имеет значительные сезонные и суточные амплитуды. Наиболее жаркие месяцы июль-август, холодные — декабрь-январь. Среднегодовая температура воздуха составляет 11,6°. Максимальная температура приходится на июль, абсолютный максимум температур 44,6°. Наиболее низкая температура отмечается в январе, абсолютный минимум (-34,2°). Максимальная глубина сезонного промерзания грунтов согласно КМК 2.01.01.-94 составляет 1,38 м с повторяемостью 1 раз в 50 лет и 1,17 м с повторяемостью 1 раз в 10 лет (по Республике Каракалпакстан). На рис. 2 представлена динамика изменения годовой температуры района.

Гидрографическая сеть представлена каналами Дуслик и Подпитывающий. Канал Дуслик проходит в центральной части города в направлении с юга на север шириной поверху 60-70 м при глубине 2,8 м имеет протяженность в пределах города 8,0 км с расходом воды 166 м<sup>3</sup>/сек. Канал Подпитывающий проходит по западной части территории, протяженность в пределах города 6,0 км, расход воды до 200 м<sup>3</sup>/сек. Помимо основной водной артерии в пределах района развита также арычная и коллекторно-дренажная сеть.

На рис. 3 представлены минимальные и максимальные уровни подземных вод за пери-



Рис. 1. Карта Нукусского района.



Рис. 2. Изменение максимальной и минимальной температур по месяцам.

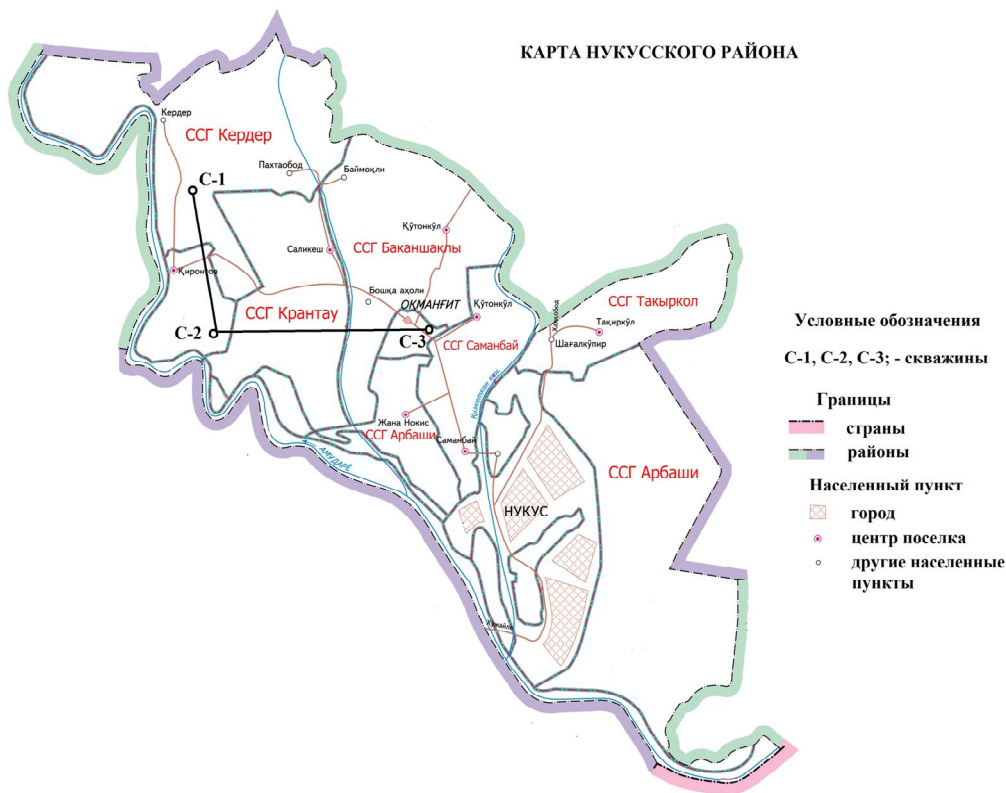

Рис. 3. Максимальный и минимальный уровень подземных вод Нукусского района.

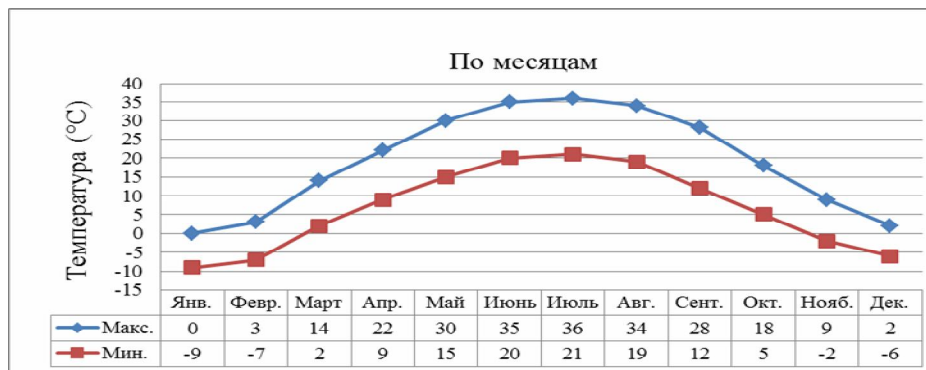

од 1990-2018 гг. Подземные воды формируются из-за фильтрации вод из оросительных каналов и полива сельхозкультур. Это подтверждается графиками, представленными на рис. 3, анализ которых показывает, что наиболее низкий уровень подземных вод наблюдался в маловодный 2001 год.

**В геоморфологическом отношении** участок расположен в центральной части Республики Каракалпакстан и северо-западной части Республики Узбекистан на современной аллювиально-дельтовой равнине реки Амударья на правом её берегу. Территория исследований формировалась в результате новейших тектонических движений и экзогенных рельефообразующих процессов. В пределах площади работ выделяются три возрастные поверхности. Наиболее высокая, самая древняя поверхность имеет абсолютные отметки, достигающие 88,4 м и развита на отложениях верхнего мела; следующая с отметками 73-76 м на апшеронских отложениях, самая низкая, наиболее молодая, с отметками 69-72 м на аллювиально-дельтовых отложениях Амударьинского комплекса.

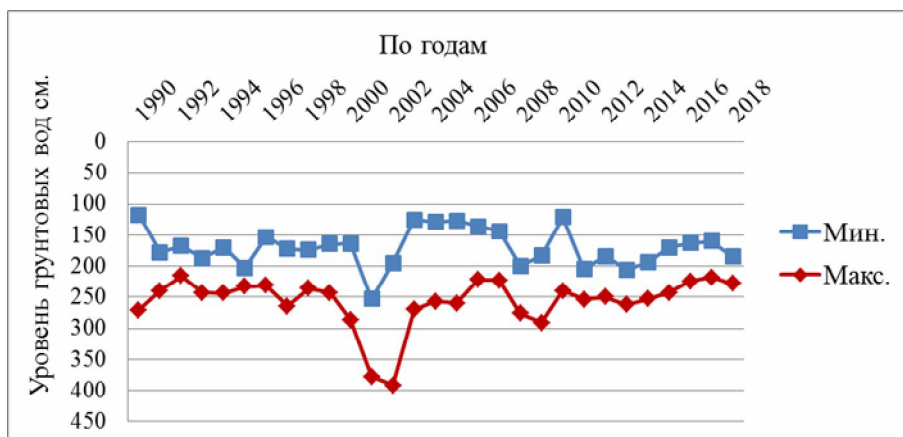
**Главной водной артерией** является река Амударья — самая крупная река Средней Азии. Наиболее крупный магистральный оросительный канал на территории Октябрь арна.

Гидрографическая сеть существенно влияет на гидрогеологическую и инженерно-геологическую обстановку территории исследований и на формирование подземных вод первого от поверхности водоносного горизонта.

**В геологическом строении принимают участие** все возрастные подразделения, вплоть до четвертичного, т.е. отложения палеозоя, юры, мела, палеогена и неогена на исследуемой территории заимствованы из опубликованной и фондовой литературы.

**Гидрогеологические условия.** Мощные образования осадочного чехла территории исследований содержат ряд водоносных горизонтов и комплексов, различных по мощности, условиям залегания, фациальному составу, характеру гидравлической связи, водообильности, гидрохимическим особенностям и формированию содержащихся в них подземных вод - неоген-четвертичных, юрско-палеогенового и палеозойского.

Исходя из целевого задания и поскольку непосредственным объектом исследований являлись неоген-четвертичные и частично верхнемеловые водоносные горизонты и комплексы, описание отложений дается только по ним до 500 м.

1. Водоносный комплекс современных морских отложений ( $mQ_{IV}$ ).

2. Водоносный горизонт верхне-

четвертичных и современных аллювиальных отложений ( $aQ_{III-IV}$ ).

3. Водоупорный палеогеновый карбонатно-терригенный горизонт (Pg).

4. Водоносный турон-сенонский карбонатно-терригенный комплекс ( $K_2t-sn$ ).

К тому:

1) Водоносный горизонт морских отложений развит в довольно широкой полосе (50-70 км), примыкающей с юга и северо-востока к акватории Аральского моря.

На карте Нукусского района (рис. 1) представлены результаты инженерно-геологических и гидрогеологических изысканий в поселках Актерек, Кердер, Акмангит. Скважины С-1, С-2, С-3 размещены на карте Нукусского района.

### **Геологическое строение района**

#### ***Стратиграфия***

Низовья Амударья являются областью развития четвертичных отложений, коренным ложем которых служит сложный комплекс мезокайнозойских и палеозойских пород. На возвышенности Крантау, Бештюбе и Токтау отложения верхнемелового возраста выходят на дневную поверхность. В восточной части района работ на дневной поверхности имеются отложения палеогена.

#### **Меловая система (К)**

##### *Верхний мел ( $K_2$ )*

Отложения верхнего мела занимают большую площадь исследованного района. Выходы на поверхность отмечены на возвышенностях Бештюбе, Токтау, Крантау и кладбище Кушхана, в остальной части территории исследования мел перекрыт отложениями палеогенового, неогенового и четвертичного возрастов. По комплексу встреченных фораминифер отложения разделены на сеноманский, туранский и сантонский ярусы.

Сеноманский ярус ( $K_2sm$ ). Из всех вскрытых скважинами II-Ащикюльской ИГП отложений сеноманские отложения являются древними и представлены переслаиванием голубовато-зеленой глины и песчаников желтого, зеленовато-желтого цвета, мелкозернистого на глинистом цементе. Мощность глин достигает 10 м, песков и песчаников — 5-7 м.

Туронский ярус ( $K_2t$ ). Отложения туранского яруса залегают на отложениях сеномана. Туранские отложения обнажаются на дневной поверхности в районе кладбища Кушхана, Крантау и Бештюбе. Литологически этот ярус представлен песчаниками, алевролитами и глинами. Вся толща окрашена в желтовато- и зеленовато-серые тона.

Сантонский ярус ( $K_2st$ ) — отложения сантона с размывом ложатся в виде наклонен на поверхности останцев и представлены бурыми, железистыми, полимиктовыми песчаниками

(Бештубе, Крантау). Структура песчаников алевролитовая с цементом выполнения. Песчаник состоит из угловато-скатанных классических зерен, связанных темно-бурыми гидроокислами железа. Последние связывают песчаники, покрывая их тонким слоем и заполняя промежутки между ними. Мощность таких песчаников достигает 2,5-3,0 м.

### **Палеогеновая система (P)**

#### **Палеоцен (P<sub>1</sub>)**

Палеоцен ложится на размытую поверхность верхнемеловых пород до турана включительно. Породы P<sub>1</sub> на Табакумском плато представлены известняками, песчаниками-ракушечниками, мергелями, глинами. Мощность палеоцена изменяется от 1,5 до 18 м.

#### **Эоцен (P<sub>2</sub>)**

Отложения нижнего эоцена (P<sub>2</sub>) залегают несогласно на размытой поверхности верхнего мела. Представлены они светло-серыми песчаниками, известняками и известковистыми песчаниками мощностью 1-3 м. В пределах района работ выделенные отложения Барышев Г.Н. и Меренков А.М. относят к верхнему эоцену и нижнему олигоцену, общая мощность которых ими определяется от 6 до 100 м.

### **Неогеновая система (N)**

В пределах площади неоген распространен в западной, центральной и северо-восточной части района работ. В южной части, где современная Тахиаташская дельта берет свое начало, он размыт. Представлен он только верхним плиоценом. В разрезе верхнего плиоцена выделяются фаунистически обоснованные акчагыльский и апшеронский ярусы, которые, в свою очередь, подразделяются на подъярусы и свиты.

#### **Апшеронский (N<sub>2</sub><sup>3</sup> ap)**

Отложения апшерона развиты повсеместно и отсутствуют лишь в пределах южной и восточной части площади, где палеогеновые и меловые отложения залегают близко к дневной поверхности. В восточной части площади (пески Табакум) апшеронские отложения выходят. Мощность апшеронской толщи в зависимости от рельефа изменяется от 6 до 26 м.

### **Четвертичная система (Q)**

Четвертичные отложения практически сплошным чехлом покрывают площадь исследований. По времени и условиям формирования среди них выделяются следующие возрастные и генетические типы: нерасчлененные элювиальные, элювиально-делювиальные и эоловые, современные эоловые и современные аллювиально-дельтовые отложения амударьинского комплекса.

На рис. 4 представлен характерный литологический разрез Нукусского района, который показывает, что на разведанную глубину грунты территории представлены четвертичными, палеогеновыми и неогеновыми породами.

Результаты существующих инженерно-геологических изысканий показывают, что строительство различных объектов осуществлялось в аллювиальных грунтах. В связи с этим нами были систематизированы результаты инженерно-геологических изысканий, проведенные в аллювиальных грунтах (табл. 1). В табл. 1 представлены минимальные и максимальные значения физических свойств грунтов Нукусского района. Эти данные получены в результате обобщения результатов, приведенных в заключениях инженерно-геологических изысканий и собственных исследований.

### **Выводы**

1. По данным режимных наблюдений, амплитуда колебания уровня подземных вод по наблюдательным скважинам, расположенным на территории Нукусского района за период с 1990 г. до 2018 г. составила до 1,18 м. В наиболее пониженных местах вблизи канала Дуслик отдельные участки могут быть подтоплены.
2. Анализ существующих данных Гидрометеорологической экспедиции Каракалпакстана по изучению уровня грунтовых вод Нукусского района показывает, что наиболее высокий уровень грунтовых вод наблюдается в июле.
3. Следует отметить высокую засоленность грунтов некоторых территорий изысканий. Возможно подтопление территории после за-

от	до	Мощность	Геологич. возраст	Литологическое описание скважины	Категория пород
0,0	4,0	4,0	Q	Песок серый, полимиктовый	II
4,0	60,0	56,0	N <sub>2</sub> <sup>3</sup> ap	Глина серая, неплотная с прослойками песка серовато-желтого цвета	III
60,0	80,0	20,0	K <sub>2</sub>	Мергель серый, плотный	IV
80,0	174,0	94,0	-//-	Песчаник серый, плотный	IV
174,0	210,0	36	-//-	Глина серая, плотная	IV
210,0	232,0	22	-//-	Песчаник серый, плотный	IV
232,0	252,0	20	-//-	Глина серая, плотная	IV
252,0	316,0	64	-//-	Песчаник серый, слабо прочный	IV
316,0	330,0	14	-//-	Глина серая, плотная	IV
330,0	364,0	34	-//-	Песчаник серый, плотный	IV
364,0	375,0	11	-//-	Глина серая, плотная	IV

Минимальные и максимальные значения физических свойств

Грунты	Природная влажность, %	Плотность, г/см <sup>3</sup>	Плотность частиц, г/см <sup>3</sup>	Коэффициент пористости	Число пластичности
Песок	14,2-29,8	1,81-1,97	2,64-2,66	0,607-0,889	-
Супесь	16,8-29,52	1,8-1,95	2,67-2,68	0,608-0,928	4,8-6,6
Суглинок	16,6-28,2	1,92-1,99	2,69-2,71	0,628-0,790	7,9-12,6

## Геолого-литологический разрез по линии I-I

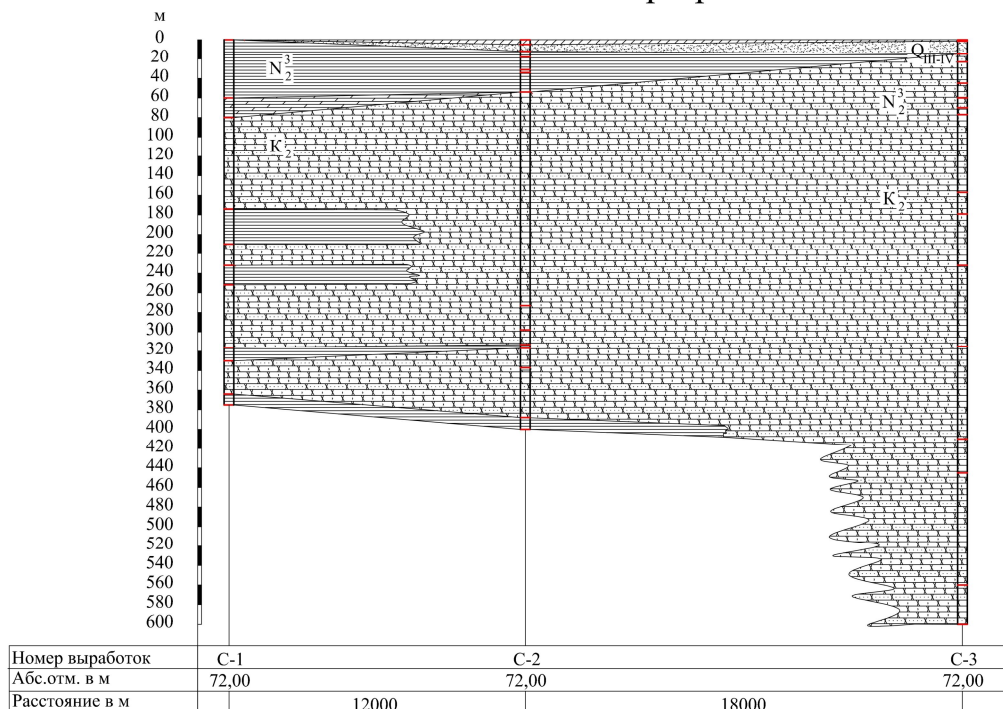

## Условные обозначения



Рис. 4. Характерный литологический разрез Нукусского района.

селения домов, связанное с орошением сельскохозяйственных культур.

4. Необходимо предусмотреть дренаж для отвода атмосферных осадков и грунтовых вод,

которые будут появляться после орошения приусадебных участков новых жилых домов.

## ЛИТЕРАТУРА

1. Ананьев В. П., Потапов А. Д. Инженерная геология. — М.: «Высшая школа» 2002, - 479 с.
2. Аимбетов И. К. Строительство сооружений на засоленных грунтах Республики Каракалпакстан. Нукус: Изд-во «Илим» - 115 с.
3. КМК 2.02.01-98 «Основания зданий и сооружений».
4. КМК 2.01.01-94 «Климатические и физико-

5. КМК 2.03.11-96 «Защита строительных конструкций от коррозии».
6. Заключение об инженерно-геологических условиях участка строительства объекта «строительство одноэтажных 3-х комнатных жилых домов ООО «Некис балык» в Нукусском районе».

**Nukus tumanining muhandislik-geologik va gidrogeologik sharoitlari**

**Aimbetov I.K., Iskenderov B.K.**

*O'zbekiston Respublikasi Fanlar akademiyasi Qoraqalpog' iston bo'limi Qoraqalpog' tabiiy fanlar ilmiy-tadqiqot instituti, Nukus*

Maqolada Qoraqalpog'iston Respublikasi Nukus tumanidagi muhandislik-geologik va gidrogeologik tadqiqotlar natijalari keltirilgan. Tadqiqotlar mahalliy tadqiqot tashkilotlarining fond materiallaridan foydalangan. Nukus tumani hududining 600 metr chuqurlikkacha bo'lgan litologik qirqim ko'rsatilgan. Allyuvial gruntlarning fizik xususiyatlarining maksimal va minimal qiymatlari keltirilgan. 1990 yildan 2018 yilgacha bo'lgan davrda Nukus tumani hududida joylashgan kuzatuv skvajinlari orqali er osti suvi sathining tebranish amplitudasi 1,18 m. gacha bo'lganligi aniqlandi. Er osti suvlarining eng yuqori darajasi iyul oyida kuzatiladi. Ba'zi tadqiqot hududlari gruntlarining yuqori darajada sho'rlanishi kuzatilgan. Qishloq xo'jaligi ekinlarini sug'orish bilan bog'liq aholi punktlari joylashtirgandan keyin hududni suv bosishi mumkin. Yangi turar-joy binolarining tomorqalarini sug'orishdan keyin paydo bo'ladigan, yog'ingarchilik va er osti suvlarini qochirish uchun drenajni ta'minlash kerak. Hududning 600 metr chuqurlikkacha bo'lgan litologik kesimi qurildi, bu esa hududning gruntlari to'rtlamchi, paleogen va neogen jinslar bilan ifodalanganligini ko'rsatdi. Geomorfologik nuqtai nazardan hududning eng baland nuqtasi 88,4 m. ga etadi, eng past 69-72 m. Amudaryo kompleksining allyuvial-Delta cho'kindilarida joylashgan.

**Инженерно-геологические и гидрогеологические условия Нукусского района  
Аимбетов И.К., Искендеров Б.К.**

*Каракалпакский научно-исследовательский институт естественных наук Каракалпакского отделения Академии наук  
Республики Узбекистан, Нукус*

В статье представлены результаты исследований инженерно-геологических и гидрогеологических исследований Нукусского района Республики Каракалпакстан. В исследованиях были использованы фондовые материалы изыскательских местных организаций. Построен литологический разрез территории Нукусского района до глубины 600 метров. Представлены максимальные и минимальные значения физических свойств аллювиальных грунтов. Установлено, что амплитуда колебания уровня подземных вод по наблюдательным скважинам, расположенным на территории Нукусского района за период с 1990 г. до 2018 г. составила до 1,18 м. Наиболее высокий уровень грунтовых вод наблюдается в июле. Следует отметить высокую засоленность грунтов некоторых территорий изысканий. Возможно подтопление территории после заселения домов, связанное с орошением сельхозкультур. Необходимо предусмотреть дренаж для отвода атмосферных осадков и грунтовых вод, которые будут появляться после орошения приусадебных участков новых жилых домов. Построенный литологический разрез до глубины 600 м показал, что на разведанную глубину грунты территории представлены четвертичными, палеогеновыми и неогеновыми породами. В геоморфологическом отношении наиболее высокая поверхность имеет абсолютные отметки, достигающие 88,4 м, самая низкая с отметками 69-72 м на аллювиально-дельтовых отложениях Амударьинского комплекса.

**Engineering-geological and hydrogeological conditions of the Nukus district  
Aimbetov I.K., Iskenderov B.K.**

*Karakalpak Scientific Research Institute of Natural Sciences of the Karakalpak Branch of the Academy of Sciences of the  
Republic of Uzbekistan, Nukus*

The article presents the results of engineering-geological and hydrogeological studies of the Nukus district of the Republic of Karakalpakstan. Stock materials of local survey organizations were used in the research. Lithological sections of the territory of the Nukus district were built to a depth of 600 meters. The maximum and minimum values of the physical properties of alluvial soils are presented. It was found that the amplitude of the fluctuation of the groundwater level by observation wells located on the territory of the Nukus district for the period from 1990 to 2018 amounted to 1.18 m. The highest groundwater level is observed in the month of July. It should be noted the high salinity of the soils of some survey areas. Possible flooding of the territory after the settlement of houses associated with irrigation of agricultural crops. It is necessary to provide drainage for the removal of precipitation and groundwater that will appear after irrigation of the homesteads of new residential buildings. Lithological sections of the territory up to a depth of 600 m were constructed, which showed that to the explored depth the soils of the territory are represented by Quaternary, Paleogene and Neogene rocks. Geomorphologically, the highest surface has absolute marks, reaching 88.4 m, the lowest with marks of 69-72 m on the alluvial-deltaic deposits of the Amudarya complex.

---

**ИНЖЕНЕРНО-ГЕОЛОГИЧЕСКИЕ И ГИДРОГЕОЛОГИЧЕСКИЕ  
УСЛОВИЯ ХОДЖЕЙЛИЙСКОГО РАЙОНА**

**Аимбетов И.К., Доспанов Р.Р.**

*Каракалпакский научно-исследовательский институт естественных наук  
Каракалпакского отделения Академии наук Республики Узбекистан, г. Нукус*

В Республике Каракалпакстан отсутствие рационального использования водных ресурсов приводит к засолению почвогрунтов, что наносит существенный вред экономике, поскольку засоление грунтов и грунтовых вод приводит к преждевременному износу фундаментов [1, 2, 7]. В настоящее время во всех районах Каракалпакстана, в том числе в Ходжейлийском районе происходит расширение объемов строительства различных объектов. Для надежного строительства этих объектов необходимо осуществлять работы с учетом

особенностей инженерно-геологических условий.

Территория Ходжейлийского района расположена в центрально-западной части Республики Каракалпакстан и северо-западной части Республики Узбекистан.

Город Ходжейли – центр Ходжейлийского района, расположен на современной аллювиально-дельтовой равнине реки Амударья на левом её берегу. На востоке и северо-востоке перспективная граница ограничена рекой Амударьей. С юго-запада и запада Туркмениста-

ном, а на север и северо-запад от города простирается аллювиально-дельтовая равнина реки Амударьи. Площадь 550 км<sup>2</sup>, в районе есть 26 поселковых и 10 аульных сходов граждан. По состоянию на 1 июля 2019 года численность населения района составляла 121,8 тыс. человек.

Рельеф территории исследований формировался в результате новейших тектонических движений и экзогенных рельефообразующих процессов. В пределах площади работ выделяются три возрастные поверхности. Наиболее высокая, самая древняя поверхность имеет абсолютные отметки, достигающие 104,6 м возвышенности кладбища Назлумхан и развития на отложениях верхнего мела; следующая с отметками 73-76 м на апшеронских отложениях, самая низкая, наиболее молодая с отметками 71-73 м на аллювиально-дельтовых отложениях Амударьинского комплекса.

Климат территории исследований аридный, резко континентальный, с большими суточными и сезонными колебаниями температуры. Среднегодовая температура воздуха, по данным метеостанции г. Нукуса, 12,4<sup>0</sup>С, средне-многолетняя температура самого холодного месяца января 7-12<sup>0</sup> ниже нуля. Абсолютный минимум температуры в январе -22<sup>0</sup>-30<sup>0</sup>С. Зима длится с ноября по март и сопровождается постоянно дующими ветрами северного и северо-восточного направления, преобладающая скорость ветра 2-3 м/с, иногда достигает 10 м/с [3].

Лето засушливое и жаркое с высокими температурами. Среднемесячная температура 24-30<sup>0</sup>С, максимальная 43-45<sup>0</sup>С. Влажность воздуха низкая (35-70%), редко более 70%, годовое количество осадков составляет 20-200 мм, в среднем 90-120 мм, причем большая часть осадков выпадает в весенне-осенний период. Испаряемость на много превышает годовое количество осадков и составляет 1900-2000 мм/год. Резкая изменчивость климатических факторов, постоянно дующие ветра (300-320 дней в году) способствуют развитию физического выветривания, засоления грунтов, эоловых процессов [3].

**Гидрография.** Главной водной артерией, питающей ирригационные системы и озера, является река Амударья, самая крупная река Средней Азии, это транзитная река ледниково-снегового питания, образующаяся при слиянии рек Пяндж и Вахш. Начало Амударья берет в ледниках северных склонов восточных отрогов Гиндукуша на абсолютной высоте до 7000 м и разветвляется на множество протоков. Протяженность реки 2394 км. Ширина основного русла от 0,3 до 2,3 км, средняя глубина 3-5 м, скорость течения 1,5-2,5 м/с.

После зарегулирования стока реки Тахияташским гидроузлом вода реки Амударья почти полностью разбирается на орошение, за исключением санитарных пропусков в летнее время. Кроме того, со снижением уровня Аральского моря происходит углубление русла реки, это приводит к тому, что в настоящее время река Амударья постоянно дренирует грунтовые воды. Вода в реке очень мутная, во время паводка река несет до 12 кг/м<sup>3</sup> наносов, в меженный период 1 кг/м<sup>3</sup>. Вся ирригационная система питается за счет реки Амударья и полностью зависит от её водообильности и режима. Наиболее крупными магистральными оросительными каналами на территории исследований является канал Суенли с максимальным расходом в июле до 60,5 м<sup>3</sup>/сек. Ширина канала 50-60 м, глубина — 2-5 м. Вдоль канала имеются отвалы высотой 1,5-3,0 м. Расходы воды в ирригационной сети начинают возрастать с середины марта с начала вегетационного периода, снижение происходит в вневегетационные месяцы.

Кроме того, на территории имеется густая сеть оросительных каналов (арыков) шириной 1-3 м, глубиной 1-2 м. Гидрографическая сеть существенно влияет на гидрогеологическую и инженерно-геологическую обстановку территории исследования.

Результаты исследований показали, что в Ходжейлийском районе происходит рост уровня подземных вод. На рис. 1 представлена динамика изменения минимальных и максимальных уровней подземных вод за период 1990-2018 гг. Рост уровня грунтовых вод связан,



Рис. 1. Динамика изменения глубины залегания подземных вод Ходжейлийского района по годам.



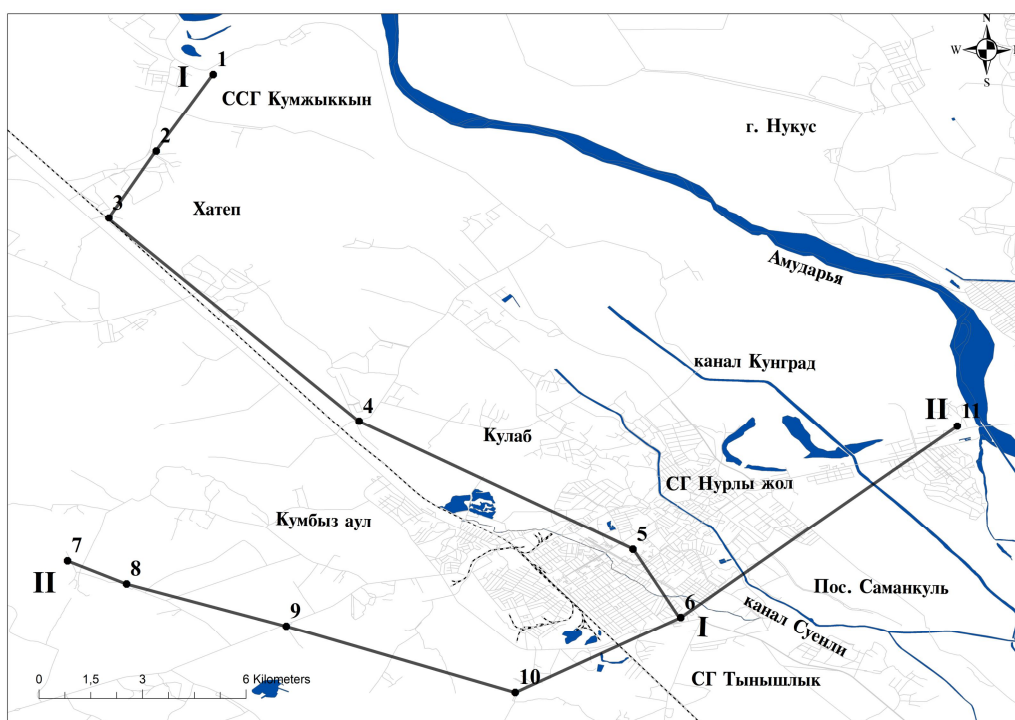

**Рис. 2.** План места исследований и расположения скважин.  
Условные обозначения: ● - скважины; I-I линия литологического разреза.

прежде всего, с орошением этой территории и фильтрацией воды из оросительной системы, магистральных каналов, протекающих через район, а также недостаточностью дренажной системы района.

В целях оценки литологического строения Ходжейлийского района были систематизированы результаты существующих изысканий местных геологических изыскательских организаций. На рис. 2 представлена карта места исследований в масштабе 1:50 000 и схема расположения скважин по Ходжейлийскому району. По результатам этих исследований были построены литологические разрезы Ходжейлийского района (рис. 2). При этом были использованы материалы одиннадцати скважин глубиной 25-86 метров. Через данные скважины дана литологическая отсечка в промежутке между скважинами 1-6 от Кумжыккынского ССГ в сторону районного центра и скважинами 7-11 от западной части района в сторону Амударьи. Исследованиями было охвачено 400 км<sup>2</sup> территории Ходжейлийского района [3].

В литологическом отношении территория с поверхности до глубины 0,20-0,30 м повсеместно покрыта серо-бурым почвенно-растительным слоем, в пределах глубины до 25,0 м слагают аллювиальные отложения (аQ<sub>4</sub>). Аллювиально-озерные отложения (аQ<sub>4</sub>) развиты на севере и северо-востоке рассматриваемой территории. Водосодержащие серые пески мощностью до 30-40 м в свою очередь

подстилаются песчаниками и глинами верхнего плиоцена. Наибольшая глубина залегания грунтовых вод 7-8 м.

Детальный анализ показал, что аллювиальные отложения приурочены к амударьинскому циклу, залегают первыми от поверхности и представлены русловыми песками с прослоями суглинков и супесей. Верхняя часть литологического разреза представляет собой зону аэрации, сложенную песками, супесями и суглинками. Пески мелкие и тонкозернистые, полимиктовые. По данным гранулометрического анализа в них преобладают фракции: 0,5-0,25 мм (до 10%), 0,25-0,05 мм (80%) и 0,5-0,005 мм (менее 10%). Мощность зоны аэрации изменяется от 0,3 до 5 м. Коэффициент фильтрации песков 7-12 м/сут., супесей — 1-1,12 м/сут., суглинков менее 0,0512 м/сут. По степени засоленности породы зоны аэрации от слабозасоленных до чрезвычайно сильнозасоленных (солончаков), по типу засоления от хлоридно-сульфатного до хлоридного и от сульфатно-хлоридного до сульфатного.

Отложения аллювиального яруса представлены слоистой толщей, состоящей из пород различного литологического состава. Согласно архивным данным, в толще при документации выработок выделяются относительно выдержанные слои светло-серой, легкой, пылеватой супеси мощностью 0,5-2,5 м в виде 1-2 слоя, светло-бурой, слоистого суглинка в интервале 3-16,5 м в виде 1-3 слоя, желтовато-серого, мелкозернистого песка 16,5-30 м в виде 1-3



Рис. 3. Литологический разрез по линии скв. 1-6 (а) и скв. 7-11 (б).

слоя, коричневой, пластичной глины на глубине 16,5-42 м в виде 1-3 слоя и песчаника в интервале 25-76 м в виде 1-4 слоя. Общая мощность отложений аллювиального яруса оценивается по архивным данным около 86,0 м.

Для оценки физико-механических показателей были систематизированы результаты исследований местных инженерно-геологических организаций. Определение физико-механических показателей грунтов было осуществлено стандартными лабораторными методами [5, 6]. Исследования показали, что грунты, залегающие до глубины 6,0 м, представлены эоловыми песками и аллювиальными супесями, суглинками. В табл. 1 представлены

средние значения физико-механических показателей грунтов.

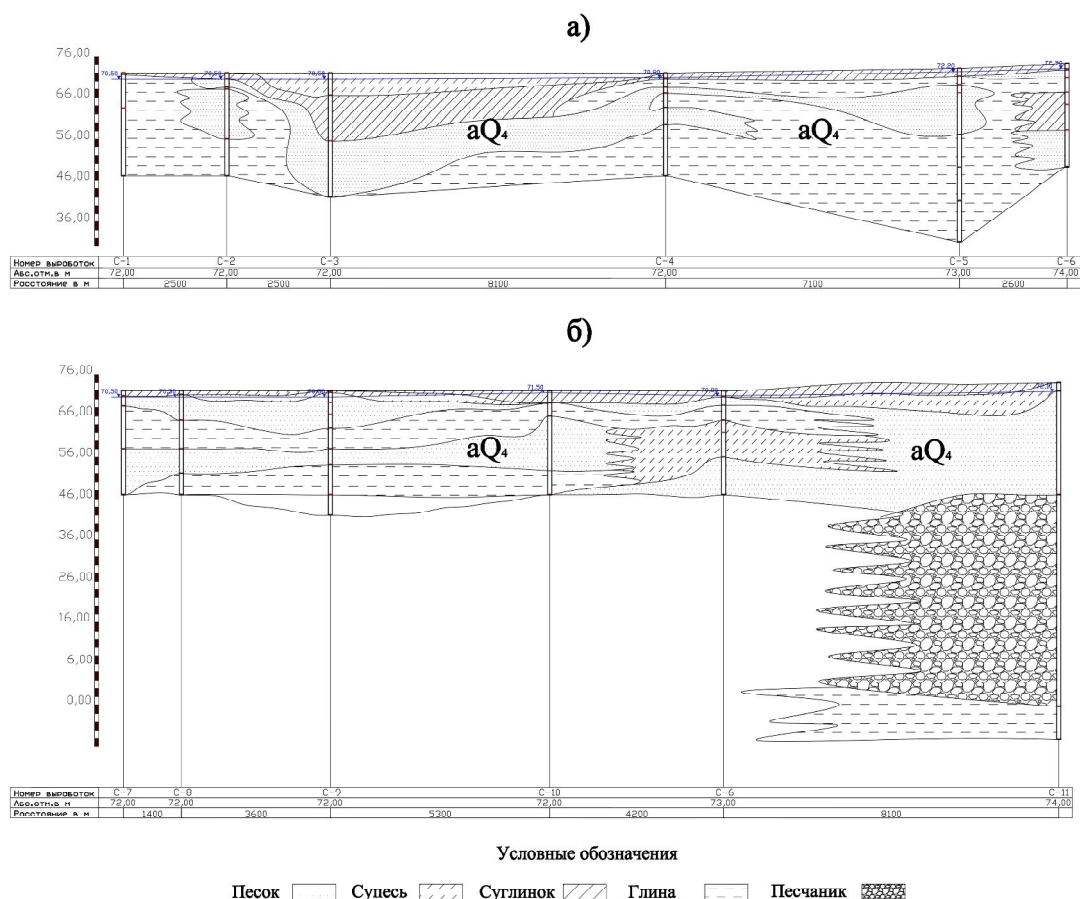
Анализ средних значений показателей физико-механических свойств грунтов показывает, что грунты, залегающие до глубины 6 м, обладают относительно высоким значением коэффициента пористости. В связи с этим при строительстве зданий и сооружений необходимо провести инженерные мероприятия по уплотнению оснований [5, 6]. Это позволит принимать более экономичные решения при проектировании фундаментов.

### ВЫВОДЫ

1. Результаты исследований показывают, что в Ходжейлийском районе происходит рост

Таблица 1

Максимальные, минимальные и средние значения физико-механических показателей грунтов

Вид грунта	Коэфф. пористости	Модуль деформаций Мпа на ступени давления	Угол внутреннего трения, град.	Сцепление, МПа
Песок	0,637-0,802	6,5-12,6	30-35	0,0001-0,0036
	0,748 (35)	8,53 (27)	32,5 (27)	0,0025 (27)
Супесь	0,625-0,821	3,8-15,6	22-30	0,005-0,0231
	0,77 (22)	8,71 (22)	25 (22)	0,0108 (22)
Суглинок	0,615-0,98	3,5-11,2	22-27	0,0132 (62)
	0,76 (62)	6,42 (58)	24 (58)	

Примечание: В знаменателе минимальные и максимальные значения, в числителе – средние значения, в скобках количество испытаний.

уровня грунтовых вод, который связан, прежде всего, с орошением этой территории и фильтрацией воды из оросительной системы, магистральных каналов, протекающих через район, а также недостаточностью дренажной системы.

2. Наиболее низкий уровень грунтовых вод района приходится на маловодный год реки Амударья.
3. При строительстве зданий и сооружений необходимо провести инженерные меро-

приятия по уплотнению оснований, поскольку исследованные грунты до глубины 6,0 м представлены рыхлыми грунтами. Это позволит принимать более надежные решения при проектировании фундаментов.

4. Для предотвращения засоления города Ходжейлы и снижения уровня грунтовых вод необходимо проектировать дренажную систему.

#### ЛИТЕРАТУРА

1. Аимбетов И.К. Инженерно-геологические основы строительства зданий и сооружений на засоленных грунтах Каракалпакстана.— Нукус: Илим—2020. — 287 с.
2. Аимбетов И.К., Бекимбетов Р.Т. Инженерно-геологическая оценка засоления грунтов г.Нукуса с применением ГИС-технологий. // Геология и минеральные ресурсы. Узбекистан. №2. — 2022. — С. 64-67.
3. КМК 2.01.01-94 «Климатические и физико-геологические данные для проектирования».
4. Ананьев В.П., Потапов А.Д. Инженерная геология. — М.: Высшая школа, 2002, — 479 с.
5. Справочник проектировщика. Основания, фундаменты и подземные сооружения. — М.: Стройиздат. 1985 — 479 с.
6. КМК 2.02.01-98 «Основания зданий и сооружений».
7. Aimbetov I.K., Bekimbetov R.T. Ecological and hydrogeological conditions of the city of Nukus. // International journal of Geology, Earth & Environmental Sciences ISSN: 2277-2081 <http://www.cibtech.org/jgee.htm> 2022 Vol.12, p. 92-98.

#### **Xo'jayli tumanining muhandislik-geologik va gidrogeologik sharoitlari** **Aimbetov I.K., Dospanov R.R.**

*O'zbekiston Respublikasi Fanlar akademiyasi Qoraqalpog'iston bo'limi Qoraqalpog' tabiiy fanlar ilmiy-tadqiqot instituti, Nukus*

Maqolada Qoraqalpog'iston Respublikasi Xo'jayli tumanining muhandislik-geologik va gidrogeologik sharoitlari natijalari keltirilgan. Tadqiqotlar muhandislik-geologik va gidrogeologik mahalliy qidiruv tashkilotlari natijalarini tizimlashtirish asosida olib borildi. Hududning gidrografik tarmog'i va iqlimi tasvirlangan. Tuman hududining litologik kesimlari qurilgan. Tadqiqotlar davomida 400 km<sup>2</sup> hudud qamrab olingan. Tadqiqotlar shuni ko'rsatdiki, supes, suglinok, mayda zarrali qum, plastik gлина va qumtoshlarning nisbatan eski qatlamlar ajralib turadi. Allyuvial qatlam konlarining umumiy qalinligi taxminan 86,0 m. ni tashkil qiladi, tuproqlarning fizik-mexanik xususiyatlari ko'rsatkichlarining o'rtacha qiymatlarini tahlil qilish shuni ko'rsatdiki, 6 m. chuqurlikka yotqizilgan tuproqlar g'ovaklilik ko'effitsientining nisbatan yuqori qiymatiga ega ekanligini ko'rsatdi. Shu munosabat bilan bino va inshootlarni qurishda poydevor asosini zichlash bo'yicha muhandislik tadbirlarini o'tkazish kerak. Xo'jayli tumanida yer osti suvlari darajasi ko'tarilayotgani aniqlandi. Er osti suvlari sathining ko'tarilishi, birinchi navbatda, ushbu hududni sug'orish va sug'orish tizimidan suvni filtrlash, tuman orqali oqib o'tadigan magistral kanallar va tuman drenaj tizimining etishmasligi bilan bog'liq.

#### **Инженерно-геологические и гидрогеологические условия Ходжейлийского района** **Аимбетов И.К., Доспанов Р.Р.**

*Каракалпакский научно-исследовательский институт естественных наук Каракалпакского отделения Академии наук Республики Узбекистан, Нукус*

В статье представлены результаты инженерно-геологических и гидрогеологических условий Ходжейлийского района Республики Каракалпакстан. Исследования проведены на основе систематизации результатов инженерно-геологических и гидрогеологических местных изыскательских организаций. Описана гидрографическая сеть и климат района. Построены литологические разрезы территории района. При исследованиях было охвачено 400 кв. км территории. Исследования показали, что выделяют относительно выдержанные слои супесей, суглинка, мелкозернистого песка, пластичной глины и песчаник. Общая мощность отложений аллювиального яруса оценивается около 86,0 м. Анализ средних значений показателей физико-механических свойств грунтов показывает, что грунты, залегающие до глубины 6 м, обладают относительно высоким значением коэффициента пористости. В связи с этим при строительстве зданий и сооружений необходимо провести инженерные мероприятия по уплотнению оснований. Установлено, что в Ходжейлийском районе происходит рост уровня подземных вод, что связано, прежде всего, с орошением этой территории и фильтрацией воды из оросительной системы, магистральных каналов, протекающих через район, а также недостаточностью дренажной системы района.

#### **Engineering-geological and hydrogeological conditions of the Xojeli district** **Aimbetov I.K., Dospanov R.R.**

*Karakalpak Scientific Research Institute of Natural Sciences of the Karakalpak Branch of the Academy of Sciences of the Republic of Uzbekistan, Nukus*

The article presents the results of engineering-geological and hydrogeological conditions of the Xojeli district of the Republic of Karakalpakstan. The research was carried out on the basis of systematization of the results of engineering-geological and hydrogeological local survey organizations. The hydrographic network and climate of the area are described. Lithological sections of the district territory were constructed. During the research, 400 sq. km of the territory was covered. Studies have shown that relatively aged layers of sandy loam, loam, fine-grained sand, plastic clay and sandstone are distinguished. The total thickness of the alluvial layer deposits is estimated at about 86.0 m. Analysis of average values of indicators of physical and mechanical properties of soils shows that soils lying down to a depth of 6 m showed that they have a relatively high value of the porosity coeffi-



cient. In this regard, during the construction of buildings and structures, it is necessary to carry out engineering measures to seal the bases. It is established that in the Xojeli district there is an increase in the level of groundwater. The increase in the groundwater level is primarily associated with the irrigation of this territory and the filtration of water from the irrigation system, the main channels flowing through the district, as well as the insufficiency of the drainage system of the district.

УЎТ 631.333.356.46

## ОРГАНИК ЎҒИТЛАРНИ ЛОКАЛ СОЛУВЧИ ҚУРИЛМА ДИСКЛИ ЭГАТОЧКИЧНИНГ ЎРНАТИЛИШ БУРЧАГИНИ АСОСЛАШ

**Рамазанов Б.Б.**

*Қишлоқ хўжалигини механизациялаш илмий-тадқиқот институти, Тошкент вилояти*

Органик ўғитларнинг афзаллиги шундаки, улар таркибида ўсимликларнинг ривожланиши учун зарур бўлган озуқа моддалари (азот, фосфор, калий, кальций, магний, темир, кобальт) ва бошқалар мавжуд. Шунинг учун органик ўғитлар қўлланилганда тупроқдаги озуқа моддаларнинг захираси тўлдирилиб борилади. Бу тупроқ – ўсимлик тизимидаги макро ва микроэлементларнинг айланишини яхшилаш учун муҳим омил бўлиб хизмат қилади [1].

Шундан келиб чиқиб қишлоқ хўжалигини механизациялаш илмий-тадқиқот институти олимлари томонидан кузда даладан бир ўтишда органик ўғитларни локал усулда соладиган қурилма ишлаб чиқилган. Қурилма даладан бир ўтишда полиз экинлари экиладиган майдонларга органик ўғитларни локал усулда солиб, уларни кўмиш жараёнида бир йўла суғориш эгатини очиб ва экиш пушталарини ҳосил қилиб кетади [2, 3].

Ушбу мақолада қурилманинг ўғитлаш эгатларни очадиган [4] дискли эгаточкичларининг тикка нисбатан ўрнатилиш бурчагини асослаш бўйича ўтказилган экспериментал тадқиқотларининг натижалари келтирилган.

Тажрибаларда баҳолаш меъзони сифатида органик ўғит солинадиган эгат чуқурлиги ва унинг ўртача квадратик четланиши ҳамда тортишга кўрсатадиган қаршилиги қабул қилинди. Бунда дискли эгаточкичнинг тикка нисбатан ўрнатилиш бурчаги 5° интервал билан 0° дан 20° гача ўзгартирилди, унинг диаметри 610 mm ва ҳаракат йўналишига нисбатан ўрнатилиш бурчаги 35° ўзгармас, юриш чуқурлиги 20 sm ва агрегат ҳаракат тезлиги эса

5,2 ва 7,6 km/h бўлди.

Тажрибаларни ўтказишдан олдин дала тупроғининг намлиги, қаттиқлиги, зичлиги аниқланди. Олинган натижалар 1-жадвалда келтирилган.

Тажрибаларда дискли эгаточкичларнинг параметрлари ва ҳаракат тезлигини, ўғит солинадиган эгат чуқурлиги ва унинг ўртача квадратик четланиши ҳамда тортишга кўрсатадиган қаршилигига таъсири O‘z DSt 3412:2019, O‘z DSt 3193:2017 меъёрий ҳужжатлар асосида ўтказилди [5, 6].

Олинган натижалар 2-жадвалда келтирилган. Улардан кўришиб турибдики, эгат чуқурлиги дискли эгаточкичнинг тикка нисбатан ўрнатилиш бурчаги 0° дан 20° гача ўзгарганда 5,2 km/h тезликда 20,5 дан 17,3 sm гача, 7,6 km/h бўлганда эса 21,0 дан 18,5 sm гача камайган. Яъни дискли эгаточкичларнинг тикка нисбатан ўрнатилиш бурчаги 0° дан 20° гача ортиши эгат чуқурлигининг камайишига олиб келган.

Чунки дискнинг тикка нисбатан ўрнатилиш бурчаги  $\alpha > 15^\circ$  бўлганда унинг орқа томони тупроққа тегиб қолади ва бу унинг тупроққа ботишини ёмонлаштиради.

Тажрибаларда дискли эгаточкич томонидан очилган эгат чуқурлигининг ўртача квадратик четланишини эгаточкичнинг тикка нисбатан ўрнатилиш бурчагига боғлиқ равишда бирор бир қонуният билан ўзгариши кузатилмади.

Агрегатнинг ҳаракат тезлиги 5,2 дан 7,6 km/h гача ортганда эгат чуқурлиги 3,2 sm дан 2,5 sm гача, тортишга қаршилик эса 0,96 kN дан 1,1 kN гача камайган.

Буни диск томонидан тупроқни ён

*1-жадвал*

**Органик ўғитлар солинадиган дала тупроғининг намлиги, зичлиги ва қаттиқлиги**

Тупроқ қатлами, sm	Тупроқнинг		
	намлиги, %	зичлиги, g/sm <sup>3</sup>	қаттиқлиги, МПа
0-5	11,23	1,09	0,42
5-10	13,35	1,13	0,67
10-15	15,27	1,17	0,73
15-20	16,03	1,19	0,84
20-25	17,43	1,23	0,92
25-30	18,02	1,27	1,03

**Дискли эгаточкичларнинг тикка нисбатан ўрнатилиш бурчагини унинг сифат ва энергетик кўрсаткичларига таъсири**

Дискли эгаточкичнинг тикка нисбатан ўрнатилиш бурчаги, град	Ҳаракат тезлиги, km/h	Эгат чуқурлиги, sm		Тортишга бўлган қаршилиқ, kN
		$M_{\text{yp}}$	$\pm\sigma$	
0	5,2	20,5	1,06	3,26
	7,6	21,0	1,04	3,78
5	5,2	20,0	1,36	3,05
	7,6	21,0	0,87	3,45
10	5,2	19,6	0,63	2,58
	7,6	20,4	1,03	2,95
15	5,2	19,0	0,92	2,34
	7,6	19,8	1,17	2,87
20	5,2	17,3	0,73	2,30
	7,6	18,5	1,21	2,68

томонга улоқтириш масофаси ва унга сарфланадиган энергия миқдорини камайиши билан изохлаш мумкин.

Агрегатнинг 5,2 ва 7,6 km/ht ҳаракат тезликларида эгаточкичнинг тортишга қаршилиги унинг тикка нисбатан ўрнатилиш бурчаги 0° дан 20° гача ошиши билан мос равишда 3,26 kN дан 2,30 kN гача ва 3,78 kN дан 2,68 kN гача жадал суратда камайган. Бунга сабаб дискнинг тикка нисбатан ўрнатилиш бурчаги ортиши билан тупроқнинг диск бўйлаб кўтарилиш баландлиги камайганда унинг тупроққа таъсирини

пасайишидадир.

Дискли эгаточкичнинг тикка нисбатан ўрнатилиш бурчаги 10-15° бўлганда органик ўғитларни солиш учун очиладиган эгатнинг чуқурлиги ва унинг ўртача квадратик четланиши белгиланган агротехник талаблар даражасида бўлди.

Демак, ўтказилган тадқиқотлар натижаларига кўра, кам энергия сарфлаган ҳолда талаб даражасидаги эгатни шакллантириш учун эгаточкичларнинг тикка нисбатан ўрнатилиш бурчаги 10-15° бўлиши лозим.

#### АДАБИЁТЛАР

1. Рамазанов Б.Б. Полиэкинлари экиладиган майдонларга органик ўғитларни локал соладиган ўғитлагич қурилмани такомиллаштириш йўллари // “Машинасозликда инновациялар, энергиятежамкор технологиялар ва ресурслардан фойдаланиш самарадорлигини ошириш” мавзусидаги Халқаро миқёсдаги илмий-амалаий конференция материаллари тўплами. – Наманган: 2021 йил. – Б. 219-221.
2. Абдурахманов А., Утениязов П. Устройство для локального внесения органических удобрений под бахчевые культуры // Агро илм. – Тошкент, 2018. – №4 (54). – Б.84-85.
3. Қорахонов А., Абдурахманов А., Утениязов П. Полиэкинлари остига органик ўғитларни локал соладиган ўғитлагич қурилма // Агро илм.– Тошкент, 2019. – № 3 (59). –Б. 99.
4. Рамазанов Б.Б. Органик ўғитларни локал соладиган қурилманинг ўғитлаш ва суғориш эгатларини очадиган иш органларининг турини танлаш бўйича таққослов синовларининг натижалари // Республика кўп тармоқли илмий саммит материаллари тўплами. – Тошкент: 2022. – Б. 605-609.
5. O‘z DSt 3412:2019 “Қишлоқ хўжалиги техникасини синаш. Тупроққа юза ишлов берувчи машиналар ва қуроллар. Синов дастури ва усуллари” – Тошкент, 2019. – С. 52.
6. O‘z DSt 3193:2017. Қишлоқ хўжалик техникасини синаш. Машиналарни энергетик баҳолаш усули. // Узбекистон стандартлаштириш, метрология ва сертификатлаштириш агентлиги. – Тошкент, 2017. – Б.17.

**Органик ўғитларни локал соловчи қурилма дискли эгаточкичнинг ўрнатилиш бурчагини асослаш  
Рамазанов Б.Б.**

*Қишлоқ хўжалигини механизациялаш илмий-тадқиқот институти, Тошкент вилояти*

Қишлоқ хўжалигини механизациялаш илмий-тадқиқот институти олимлари томонидан полиэкинлари экиладиган майдонларга кузда органик ўғитларни локал усулда соладиган қурилма ишлаб чиқилган. Қурилма куйидагича ишлайди: ҳаракат давомида олдинги иккита дискли эгаточкич маълум чуқурликда ўғитлаш ариғини очиб кетади. Бункерга солинган ўғит миқдорлагичлар ёрдамида меъёрланиб, ўғит йўналтиригичлар орқали ушбу эгатларига ташлаб берилади. Марказда жойлашган эгаточкич ўғитлаш эгатини кўмиб, суғориш эгатини ҳосил қилиб кетади. Ушбу мақолада ўғитлаш эгатини очадиган дискли эгаточкичнинг тикка нисбатан ўрнатилиш бурчагининг унинг иш кўрсаткичларига таъсирини ўрганиш бўйича ўтказилган экспериментал тадқиқотларнинг натижалари келтирилган. Тажрибаларда дискли эгаточкичнинг тикка нисбатан ўрнатилиш бурчаги 10-15° бўлганда органик ўғитларни солиш учун очиладиган эгатнинг чуқурлиги ва унинг ўртача квадратик четланиши белгиланган агротехник талаблар даражасида бўлган.

**Обоснование угла установки дискового бороздореза, устройства для локального внесения органических**

удобрений  
Рамазанов Б.Б.

*Научно-исследовательский институт механизации сельского хозяйства, Ташкентская область*

Учеными Научно-исследовательского института механизации сельского хозяйства разработано устройство для локального внесения органических удобрений осенью на площади, где высаживаются бахчевые культуры. Устройство работает следующим образом: при движении агрегата два дисковых бороздореза нарезают удобрительные борозды на определенной глубине. Удобрения, размещенные в бункере, дозируются с помощью дозаторов и отбрасываются через направляющие на эти борозды. После этого бороздорез, размещенный в центре, одновременно закрывая удобрительные борозды, нарезает поливные борозды. В данной статье приведены результаты экспертных исследований по изучению влияния угла установки дисковых бороздорезов относительно вертикали нарезающих удобрительных борозд на показатели его работы. Установлено, что при угле установки относительно к вертикали 10-15° дискового бороздореза глубина удобрительных борозд и его среднее квадратное отклонение находятся на уровне установленных агротехнических требований.

**Justification of the installation angle of the disc furrow cutter of the device for local introduction of organic fertilizers**  
**Ramazanov B.B.**

*Research Institute of Agricultural Mechanization, Tashkent region*

Scientists of the Research Institute of Agricultural Mechanization have developed a device for the local application of organic fertilizers in the fall on the area where gourds are planted. The device works as follows: when the unit is moving, two disc furrow cutters cut fertilizer furrows at a certain depth. Fertilizers placed in the bunker are dosed using dispensers and thrown through the guides to these furrows. After that, the furrow cutter, located in the center, simultaneously closing the fertilizer furrows, cut irrigation furrows. This article presents the results of expert studies on the influence of the installation angle of disk furrow cutters relative to the vertical, cutting fertilizer furrows, on its performance. It has been established that at an installation angle relative to the vertical of 10-15° of the disc furrow cutter, the depth of the fertilizer furrows and its standard deviation are at the level of the established agrotechnical requirements.

---

**DEVELOPMENT OF A METHOD FOR CHEMICAL SAND RECLAMATION  
BASED ON SUSPENSIONS OF BENTONITE AND AN ORGANIC ADDITIVE**

**Ismailov B.M.<sup>1</sup>, Tanatarov O.R.<sup>2</sup>, Allamuratova A.S.<sup>3</sup>, Sharipova A.I.<sup>3</sup>,  
Abdikamalova A.B.<sup>2</sup>, Akhmedov U.K.<sup>2</sup>**

<sup>1</sup>*Karakalpak Research Institute of Natural Sciences of the Karakalpak Branch of the Academy of Sciences of the Republic of Uzbekistan, Nukus city*

<sup>2</sup>*Institute of General and Inorganic Chemistry of the Academy of Sciences of the Republic of Uzbekistan, Tashkent city*

<sup>3</sup>*Karakalpak State University named after Berdakh, Nukus city*

**INTRODUCTION**

Chemical reclamation is one of the methods of dealing with shifting sands. The relevance of this method lies in the fact that moving sands can cause serious environmental problems such as desertification, soil erosion, air and water pollution. In addition, moving sands can create problems for people's lives, such as littering the ground and buildings, filling up roads and disrupting public transport [1-3].

However, it should be noted that chemical reclamation can have some negative consequences for the environment, including soil and water pollution with chemical compounds. Therefore, when applying this method, it is necessary to take into account all possible consequences and take measures to prevent them. Also, in order to achieve maximum efficiency, chemical reclamation should be part of a comprehensive program to combat shifting sands, which includes other reclamation methods and control over human impact on nature [4-7].

In this context, natural mineral dispersions, including bentonite and other clays, can be used to fix shifting sands. However, available scientific studies [8] show that bentonite suspension does not provide the necessary mechanical strength and cannot restore its properties after mechanical destruction of the surface crust under the influence of water, such as rain.

The combination of bentonite clay and organic surfactants (surfactants) is an important direction in the field of fixing moving sands. The relevance of this approach is due to several factors. Organic surfactants have surface-active properties and the ability to form stable colloidal solutions in water. When organic surfactants are combined with bentonite clay, its dispersion and adsorption characteristics are improved, which contributes to the formation of stronger and more stable structural bonds between sand particles and clay [9-13].

Thus, the combination of bentonite clay and organic surfactants is a promising solution for fixing shifting sands. This approach can significantly improve the mechanical and waterproofing properties of soils, ensuring the stability and durability of geotechnical structures and preventing

destruction and dangerous geological processes.

The possibility of using soapstock as an additive to a sand fixing mix is an interesting and promising area of research in the field of geotechnics and the environment. Soap stock is a waste that is formed during the production of soap and contains residues of fats and oils, as well as metal salts and other elements. These components contribute to the formation of stable colloidal solutions in water and can improve the adsorption properties of the mixture, allowing the fixing material to more effectively interact with sand particles and form stronger structures [14-16].

The presence of soapstock in the mixture can contribute to the formation of waterproofing barriers, improving the mechanical properties of the sandy soil and increasing its resistance to destruction. This is especially important for securing shifting sands and preventing landslides and slope failures.

Using soapstock instead of traditional additives may be a more cost effective solution, especially in regions where soapstock is a common waste and reduces the cost of fixing materials.

soapstock residues obtained after the extraction of unsaponified oil were analyzed with a view to their use as an ameliorant.

**Experimental Part**

With this in mind, soapstock was chosen as an additive (Khodzheliy oil and fat plant, sample from 01/20/2020). The choice of an aqueous suspension of bentonite clays (Muynak deposit) and soap stock as an ameliorant is also due to their economic prospects.

The composition of the soap stock contains unsaponified oil, protein substances - the remains of the cottonseed kernel, lipid residues and soap, i.e. salts of higher fatty acids precipitated together with soap stock [17].

contained in the soap stock can be isolated in several ways: by salting out, by dissolving in organic solvents, and finally by centrifugation [18-20].

To extract the unsaponified oil from the soapstock, the salting out method was used, in which table salt (8% by weight of the soapstock) was used to separate the oil from the rest of the com-

ponents. The defatted portion of the soapstock was used to make an ameliorant, and the remainder of the soapstock, bentonite, and water were mixed in varying proportions to create slurries that were applied to pre-prepared sand surfaces. A day after the application of the suspension, various characteristics of the obtained meliorations were studied, including the depth of sand impregnation, crust strength, plasticity, water absorption and structuredness. In the second variant, the remainder of the defatted soap stock, obtained by extracting the oil with toluene, was added to create a slurry while maintaining a constant content of components for comparison of results. In the third variant, the original soapstock was used without additional processing.

To explain the strength and water resistance of crusts, the method of determining the number of water-resistant aggregates, which is commonly used to analyze the water-resistance of soil, was used. For the experiment, 8 Petri dishes were used, in each of which 20 grams of sand sifted through a sieve (0.25 mm) was placed. Then the compositions were prepared, with which the sand was treated to form a crust. From each composition, 20 ml of solution was taken, which was used to process sand in bowls and left for a day. In parallel, a control experiment was carried out with water. The next day, the samples were transferred to beakers and filled with water to a volume of 1000 ml, after which they were washed and sieved through a sieve (0.25 mm). The aggregates remaining on the sieve were dried and weighed, and then the water resistance was determined from the difference in the mass of the initial mixture and the mass of the aggregates. The results showed that the compositions that were selected as the best options showed the greatest water resistance. The formation of water stable aggregates is an additional confirmation that the resulting aggregates have a structure based on condensation and coagulation.

Of soapstock or its residue (1-9 g) and bentonite (also 1-9 g) were used, which were placed in a container (glass) and then water was added to a level of 100 ml. The amount of soapstock and clay was varied to obtain a suspension with different content of components. The stability of the suspension was determined by the time required for its separation after mixing (usually 1.5-2 minutes). The resulting suspension was then applied to a sand surface 5 cm thick and 100 cm in area, or spread over it. The flow rate of the suspension was determined by the time of the beginning of the spreading of the liquid on the surface of the sand. The mechanical strength of the crust was checked in a day and after complete drying, the moisture capacity, water-resistant aggregates, and the resistance of the crust to repeated washings with water were determined.

#### **Results and its discussion**

When applying materials that create a crust on

the surface of the sand, it is very important to ensure the stability of the resulting suspension, since the rapid settling of particles can lead to an uneven distribution of components over the surface. If the slurry is unstable, this can be a problem for mechanized application, requiring constant agitation of the solution to prevent the clay from settling. The study of the stability of various compositions showed that the solutions selected as the options used show the best stability.

Suspensions of bentonite clays have a binding capacity, but the layer that is formed is not mechanically strong and can be easily destroyed by wind or water, which leads to a rapid disappearance of the effect. In order to increase the strength of the skin, it is necessary to use other substances that will give the layer sufficient mechanical properties to form molecular networks. Such materials may be surfactants, have relatively long molecules with active groups, be polyelectrolytes, adhesives, or others. Soapstock contains a certain amount of such substances.

The study of the crust in a wide range of soapstock concentrations at a constant content of bentonite and vice versa made it possible to find the optimal conditions for the formation of the crust, but this did not happen instantly, but after a thorough analysis of the data. For each of the three options, the optimal parameters were chosen, which provide a crust with the desired properties. At the beginning of the work, suspensions were obtained from bentonite, soap stock and water with different ratios of components in order to create an optimal ameliorant containing a minimum amount of soap stock while maintaining stability. The first experiments showed that in order to achieve suspension stability for up to 6 hours, a soapstock content of no more than two percent of the mixture weight is necessary.

The results obtained are given in table. 1-3. Tab. 1 contains information about the change in the properties of the formed crust when using different amounts of fat-free salting out soap stock in an aqueous suspension of bentonite with a total suspension volume of 1 l and a sand area of 1 m<sup>2</sup>.

The analysis of the results of the formation of a crust based on a suspension containing bentonite clay, water and defatted soap stock showed that the most effective option is the one in which the remainder of the soap stock is added after its degreasing by salting out in the amount of 4% of the total weight of the soap stock and 10% of bentonite. The remaining options also gave results close to optimal. However, it should be noted that the high content of food salt causes destabilization of the suspension, leading to its rapid coagulation and the formation of a coagulation structure. On the other hand, this salt content improves the penetration depth of the slurry into the sand.

The results of laboratory studies show that, at ratios of soapstock - bentonite 1:9 and 2:8, a fragile crust is obtained, which is unstable and easily

Table 1

**Characteristics of a sand crust treated with a suspension of bentonite and soapstock (1-option)**

Mass fractions %		Impregnation depth, cm	Peel strength	Water resistance	Peel thickness mm
soapstock	bentonite				
2	5	5	thick loose	washed out	30-35
2	10	4	top hard	washed out	18-20
2	20	2	above	washed out	12-15
4	5	4.5	large crusts on top	not washed for a long time	28-32
4	10	3.5	top hard	-----	16-20
4	20	2	the crust is peeling off	not washed for a long time	10-11
6	5	3	full top more	not washed	22-25
6	10	2.5	top elastic	not washed	12-16
6	20	1	peels off	not washed	5-8

Table 2

**Characteristics of a sand crust treated with a suspension of bentonite and soapstock (2nd option)**

Mass fractions, %		Impregnation depth, cm	Peel strength	Peel thickness mm	Water resistance
Soapstock	bentonite				
2	5	2.5	loose	20-25	washed out
2	10	2.0	plastic	15-16	washed out
2	20	1.2	peels off	3-5	washed out
4	5	2.4	loosely plastic	20-25	not washed for a long time
4	10	1.6	hard plastic	13-15	not washed for a long time
4	20	1.0	peels off	3-5	not washed for a long time
6	5	2.2	loose	18-20	not washed
6	10	1.5	hard	13-15	not washed
6	20	0.5	peels off	3-5	not washed

Table 3

**Characteristics of a sand crust treated with a suspension of bentonite and soapstock (3-option)**

Mass fractions, %		Impregnation depth, cm	Peel strength	Peel thickness mm	Water resistance
Soapstock	bentonite				
2	5	3.2	plastic	20	absorbs
2	10	2.6	plastic	15	absorbs
2	20	1.8	hard plastic	10	absorbs
4	5	3.8	plastic	25	weakly absorbs
4	10	3.0	plastic	20	weakly absorbs
4	20	2.1	hard plastic	25	weakly absorbs
6	5	3.5	plastic	20	weakly absorbs
6	5	3.5	plastic	20	weakly absorbs
6	5	3.5	plastic	20	weakly absorbs

washed. With further increases in the content of soapstock, the strength of the crust increases, and water resistance improves, however, the predominance of the amount of soapstock compared to bentonite leads to peeling of the formed crust. Suspension stability is also observed at 3-5% soapstock content.

The effect obtained during the surface treatment of moving sands, apparently, is associated with the interaction of clay components in the aquatic environment with the active groups that are then on the surface of the moving sand, as suggested by some scientists on the acid-base and redox mechanism. The role of the soap stock

should be to perform the functions of the skeleton formed as a result of surface-active interaction between its molecules and sand particles, the surface of which is in strong contact with the chemical active groups of clay.

During the experiments, it was found that stable suspensions can be obtained with a content of soap stock within two percent of the weight of the mixture. At soapstock -bentonite ratios of 1:9 and 2:8, a fragile crust is obtained, which is unstable and easily washed, and with a further increase in the content of soapstock, the strength of the crust increases, and water resistance improves. However, the predominance of the amount of soap-

stock compared to bentonite leads to peeling of the formed crust.

It follows from the results of the experiments that the optimal content of soapstock in the suspension is 3-5% by weight of the mixture, while achieving satisfactory stability of the suspension.

Crusts formed on the surface of the sand using such suspensions may be resistant to repeated washing with water, but at a soapstock content of more than 5%, the crusts become brittle and easily washed. This is explained by the fact that the predominance of the amount of soap stock leads to peeling of the formed crusts.

The interaction of clay components in the aquatic environment with active groups located on the surface of the sand can be associated with an acid-base and redox mechanism. The role of the soapstock is to perform the functions of the skeleton, which is formed as a result of surface-active interaction between its molecules and sand particles, the surface of which is in strong contact with the chemically active groups of clay.

### CONCLUSIONS

As a result of research on the use of soapstock as an additive to bentonite fixing mix for sand, it was found important to ensure the stability of the mix, as rapid settling of particles can lead to un-

even distribution of components on the surface of the sand. This provides the convenience of mechanized application of the mixture without the need for constant mixing.

Studies have shown that the optimal content of soap stock in suspension is 3-5% by weight of the mixture. With this content, a satisfactory stability of the mixture is achieved.

The use of soapstock in the mixture increases the strength of the formed crust on the surface of the sand. However, a high content of soapstock can lead to peeling of the crust. The interaction of clay components with active groups on the sand surface can be associated with an acid-base and redox mechanism. The role of the soap stock is to perform the functions of a framework formed by the surface-active interaction of its molecules with sand particles.

Thus, the use of suspensions based on bentonite and soapstock can be an effective way to form a stable ameliorant on moving sands at optimal ratios of components. However, it should be taken into account that at a soapstock content of more than 5%, the crusts become brittle and easily washed, which can reduce the effectiveness of such an ameliorant in practical use.

### LITERATURE

1. Homauoni, ZJ, & Yasrobi, S.S. (2011). Stabilization of Dune Sand with Poly (Methyl Methacrylate) and Polyvinyl Acetate Using Dry and Wet Processing. *geotechnical and Geological Engineering*, 29 (4), 571–579. doi:10.1007/s10706-011-9404-2
2. Awad AlKarni, & Sherif M. ElKholi. (2012). Improving Geotechnical Properties of Dune Sands through Cement Stabilization. *JOURNAL OF ENGINEERING AND COMPUTER SCIENCES*, 5 (1), 1–19. Retrieved from <https://jec.s.qu.edu.sa/index.php/jec/article/view/2038>
3. Herrmann, HJ, Durán, O., Parteli, ER, & Schatz, V. (2008). Vegetation and Induration as Sand Dunes Stabilizers.
4. Lemboye K, Almajed A. Effect of Varying Curing Conditions on the Strength of Biopolymer Modified Sand. *polymers*. 2023; 15(7):1678. <https://doi.org/10.3390/polym15071678>
5. Al-Homidy, A.A.; Al-Amoudi, O.; Maslehuddin, M.; Saleh, TA Stabilization of dune sand using electric arc furnace dust. *Int. J Pavement Eng.* 2017, 18, 513–520.
6. Al-Khafaji, R.; Dulaimi, A.; Jafer, H.; Mashaan, N.S.; Qaidi, S.; Obaid, ZS; Jwaida, Z. Stabilization of Soft Soil by a Sustainable Binder Comprises Ground Granulated Blast Slag (GGBS) and Cement Kiln Dust (CKD). *Recycling* 2023, 8, 10.
7. Chenari, RJ; Fatahi, B.; Ghorbani, A.; Alamoti, MN Evaluation of strength properties of cement stabilized sand mixed with EPS beads and fly ash. *geomech. Eng.* 2018, 14, 533–544.
8. Sharipova, AI; Akhmadjonov, I.L.; Abdikamalova, A. B.; Akbarov, Kh. I.; Kuldashaeva, Sh. A. Synthesis of New Fixings of Mobile Sands. *Alinteri Journal of Agriculture Sciences*. 2021 Vol. 36 Issue 1, p. 356-361.
9. Cristelo, N.; Cunha, V.M.; Gomes, A. T.; Araújo, N.; Miranda, T.; de Lourdes Lopes, M. Influence of fiber reinforcement on the post-cracking behavior of a cement-stabilised sandy-clay subjected to indirect tensile stress. *constr. build. mater.* 2017, 138, 163–173.
10. Bera, A., Kumar, T., Ojha, K., & Mandal, A. (2013). Adsorption of surfactants on sand surface in enhanced oil recovery: Isotherms, kinetics and thermodynamic studies. *Applied Surface Science*, 284, 87-99. <https://doi.org/10.1016/j.apsusc.2013.07.029>
11. Kwok, W., Hayes, RE, & Nasr-El-Din, HA (1995). Modeling dynamic adsorption of an anionic surfactant on Berea sandstone with radial flow. *Chemical Engineering Science*, 50(5), 769-783. [https://doi.org/10.1016/0009-2509\(94\)00450-6](https://doi.org/10.1016/0009-2509(94)00450-6)
12. Cristelo, N.; Glendinning, S.; Miranda, T.; Oliveira, D.; Silva, R. Soil stabilization using alkaline activation of fly ash for self compacting rammed earth construction. *constr. build. mater.* 2012, 36, 727–735.
13. Abbas, A. H., Pourafshary, P., Wan Sulaiman, W. R., Jaafar, M. Z., & Nyakuma, B. B. (2021). Toward reducing surfactant adsorption on clay minerals by lignin for enhanced oil recovery application. *ACS Omega*, 6(29), 18651–18662. <https://doi.org/10.1021/acsomega.1c01342>
14. Abdikamalova A.B., Sharipova A.I., Artikova G.N., Seitnazarova O.M., Ismailov B.M. Methods for isolating fatty acids from soap stocks // *Modern innovations*. 2016. №6.
15. Gharby S. Refining Vegetable Oils: Chemical and Physical Refining. *Scientific World Journal*. Jan

2022 11;2022:6627013. doi: 10.1155/2022/6627013. PMID: 35069038; PMCID: PMC8767382.

16. Dumont, M.J., Narine, S.S. (October 2007). Soapstock and deodorizer distillates from North American vegetable oils: Review on their characterization, extraction and utilization. *food*
17. Adhvaryu, A., Sung, C., & Erhan, S.Z. (2005). Fatty acids and antioxidant effects on grease microstructures. *Industrial Crops and Products*, 21, 285–291. *Research International*, 40(8), 957-974. <https://doi.org/10.1016/j.foodres.2007.06.006>

18. Obtaining zinc salts of fatty acids from a by-product of vegetable oil production // Scientific research of higher school in priority areas of science and technology: materials of the international. Conf., September 15-18, 2008 - M.: MSINH, 2008. - P. 104-105.
19. Grin, R.G. Concentration of soap stocks with common salt / R. G. Grin // *Oil and fat industry*. - 2005. - No. 4. - S. 31-32.
20. The use of waste oil and fat industry in animal husbandry // *Sat. Proceedings of TsNIITEI food industry*. - M., 1982. - Issue. 1. - S. 27-31.

#### **Бентонит суспензиялари ва органик қўшимларга асосланган қумни кимёвий мелiorация қилиш усулини ишлаб чиқиш**

**Исмаилов Б.М.<sup>1</sup>, Танатаров О.Р.<sup>2</sup>, Алламуратова А.С.<sup>3</sup>, Шарипова А.И.<sup>3</sup>, Абдикамалова А.Б.<sup>2</sup>, Ахмедов У.К.<sup>2</sup>**

<sup>1</sup>Ўзбекистон Республикаси Фанлар академияси Қорақалпоғистон бўлими Қорақалпоқ табиий фанлар илмий-тадқиқот институти, Нукус, <sup>2</sup>Ўзбекистон Республикаси Фанлар академияси Умумий ва ноорганик кимё институти, Тошкент, <sup>3</sup>Қорақалпоқ давлат университети, Нукус

Ушбу моқала соапстокни қумни маҳкамлаш суспензиясига қушимча сифатида ишлатиш имкониятини ўрганади. Тадқиқотлар бентонит гил ва органик полимерларни (сирт фаол моддалар) бирлаштириш орқали қум юзасида ҳосил бўлган қобикларнинг барқарорлиги ва механик хусусиятларини яхшилашга қаратилган. Амалга оширилган тажрибалар шуни кўрсатадики, соапстокнинг оптимал миқдори суспензиянинг оғирлиги бўйича 3-5% ни ташкил қилади, бунда суспензиянинг қоникарли барқарорлигига еришилади. Бентонит гил билан бирга соапстокдан фойдаланиш харакатланувчи қумларни мустаҳкамлаш ва уларнинг қулаш ва кўчкиларга чидамлилигини ошириш учун истиқболли бўлиши мумкин. Соапстокнинг қўшимча сифатида ишлатишнинг экологик истиқболи таъкидланган, чунки бу чиқиндиларни қайта ишлаш ва атропо-муҳитга таъсирини камайтиришга имкон беради.

#### **Разработка метода химической мелiorации песка, основанного на суспензиях бентонита и органических добавок**

**Исмаилов Б.М.<sup>1</sup>, Танатаров О.Р.<sup>2</sup>, Алламуратова А.С.<sup>3</sup>, Шарипова А.И.<sup>3</sup>, Абдикамалова А.Б.<sup>2</sup>, Ахмедов У.К.<sup>2</sup>**

<sup>1</sup>Қарақалпақский научно-исследовательский институт естественных наук Каракалпакского отделения Академии наук Республики Узбекистан, Нукус, <sup>2</sup>Институт общей и неорганической химии Академии наук Республики Узбекистан, Тошкент, <sup>3</sup>Қарақалпақский государственный университет, Нукус

В данной статье исследуется возможность использования соапстока как добавки к закрепляющей смеси для песка. Исследование фокусируется на улучшении стабильности и механических свойств образованных корок на поверхности песка при совмещении бентонитовой глины и органических полимеров (ПАВ). Проведенные эксперименты показывают, что оптимальное содержание соапстока составляет 3-5% от веса смеси, при котором достигается удовлетворительная устойчивость суспензии. Использование соапстока вместе с бентонитовой глиной может быть перспективным для укрепления подвижных песков и повышения их устойчивости к обрушениям и оползням. Экологическая перспектива использования соапстока в качестве добавки подчеркивается, так как это позволяет переработать отходы и снизить воздействие на окружающую среду.

#### **Development of a method for chemical sand reclamation based on suspensions of bentonite and an organic additive**

**Ismailov B.M.<sup>1</sup>, Tanatarov O.R.<sup>2</sup>, Allamuratova A.S.<sup>3</sup>, Sharipova A.I.<sup>3</sup>, Abdikamalova A.B.<sup>2</sup>, Akhmedov U.K.<sup>2</sup>**

<sup>1</sup>Karakalpak Research Institute of Natural Sciences of the Karakalpak Branch of the Academy of Sciences of the Republic of Uzbekistan, Nukus, <sup>2</sup>Institute of General and Inorganic Chemistry of the Academy of Sciences of the Republic of Uzbekistan, Tashkent, <sup>3</sup>Karakalpak State University, Nukus

This article explores the possibility of using soapstock as an additive to a sand fixing mix. The research focuses on improving the stability and mechanical properties of the formed crusts on the sand surface by combining bentonite clay and organic polymers (surfactants). The experiments performed show that the optimal content of soapstock is 3-5% by weight of the mixture, at which a satisfactory stability of the suspension is achieved. The use of soap stock along with bentonite clay can be promising for strengthening mobile sands and increasing their resistance to collapse and landslides. The environmental perspective of using soapstock as an additive is emphasized as it allows waste to be recycled and reduces the environmental impact.



**ОБ ОДНОМ МЕТОДЕ ИССЛЕДОВАНИЯ ДИНАМИКИ ЧИСЛЕННОСТИ  
И СТРУКТУРЫ ПОПУЛЯЦИИ ОНДАТРЫ (*ONDATRA ZIBETHICA*: MAMMALIA)**

**Атаджанов Х.Л., Мамбетуллаева С.М., Утемуратова Г.Н.**

*Каракалпакский научно-исследовательский институт естественных наук  
Каракалпакского отделения Академии наук Республики Узбекистан, г. Нукус*

Исследования в области популяционной экологии показывают, что популяция представляет собой не просто совокупность особей одного вида, населяющих определенную территорию, но является сложно организованной биологической системой, реагирующей на изменения внешней среды и своего внутреннего состояния [10, 11]. Среди значительного разнообразия экологических механизмов приспособления животных к специфическим условиям среды важное место принадлежит структурно-популяционным адаптациям, и прежде всего динамичной экологической структуре популяций.

Экологическая структура популяции играет важную роль в приспособлении животных к изменяющимся условиям среды [12]. Один из важнейших показателей ее состояния — динамика возрастного и полового составов. Сложная и лабильная возрастная структура придает популяции необходимую устойчивость, повышает ее сопротивляемость к воздействию неблагоприятных факторов и увеличивает приспособительные возможности [12, 13].

Популяционные реакции вида могут отражать динамику экосистемы в целом, поэтому популяционный подход в случае, когда биология вида изучена достаточно полно, может быть успешно использован для исследования состояния природных экосистем [10]. Этим критериям соответствует многочисленная группа мелких млекопитающих (грызунов) разных видов, являющихся традиционным модельным объектом исследований широкого спектра проблем теоретической и прикладной экологии. Грызуны, являясь важным компонентом естественных экосистем, широко используются в качестве модельных объектов в экологических исследованиях, в том числе и тех, которые затрагивают проблемы антропогенных трансформаций среды [4]. Это многочисленная группа животных, которая в силу своего положения в трофических цепях экосистем непосредственно воспринимает давление тех или иных негативных факторов среды на больших территориях и поэтому может использоваться для индикации трансформации среды.

Для разработки мероприятий по рациональному использованию и сохранению популяции ондатры важное место занимает прогноз динамики численности и экологической структуры популяции ондатры. При этом применение математического и компьютерного моделирования дает огромные знания. Иногда является причиной открытия скрытой закономерности популяции ондатры.

В работе [2] исследованы плотностно-зависимые механизмы регуляции численности промысловой популяции ондатры с помощью математической имитационной модели. Показывается схожесть поведения модельной и природной популяции. В работе [5] обсуждаются результаты построения и численного анализа достаточно простой математической модели динамики численности популяции рыжей полевки (*Myodes glareolus*). Исходя из среднего количества пометов весь период размножения был разбит на 5 интервалов, популяция представлена совокупностью четырех возрастных групп. Математическая модель определяет численность возрастных групп и количество рождения в каждой группе, зная численность предыдущего года.

В настоящей работе рассматривается и моделируется динамика численности ондатры в течение исследуемого года. Обычно популяцию ондатры разделяют на четыре функционально различные группы: детёныши, неполовозрелые, половозрелые, беременные и кормящие самки [1, 3, 6-8]. При математическом моделировании учитываются закономерности переходов из одной функциональной группы в другую. Но при таком разделении на группы закономерности перехода не известны. Поэтому для простоты некоторые группы объединим и предположим, что популяция ондатры разделена на три группы:

- 1) неполовозрелые (детёныши и неполовозрелые);

2) половозрелые (половозрелые, беременные и кормящие самки, рожавшие не более двух раз);

3) взрослые, которые уже не могут приносить потомство (рожавшие более двух раз).

Введем обозначения:

$X_i(t)$ ,  $i = 1, 2, 3$  - количество ондатры в  $i$ -группе в момент времени  $t$ ;

$V_i(t, \Delta t)$ ,  $i = 1, 2, 3$  - выживаемость ондатры в  $i$ -группе за время  $(t, t + \Delta t)$ .  $V_i(t, \Delta t)$  определяет долю выжившей ондатры в  $i$ -группе в конце временного интервала  $(t, t + \Delta t)$ .

$R_i(t, \Delta t)$ ,  $i = 1, 2, 3$  - рождаемость ондатры в  $i$ -группе за время  $(t, t + \Delta t)$ ;

$P_{ij}(t, \Delta t)$ ,  $i, j = 1, 2, 3$  - доля ондатры, переходившая из  $i$ -группы в  $j$  за время  $(t, t + \Delta t)$ . Ясно, что  $i < j$ .

Учитывая эти обозначения, зная численность популяции  $X_i(t)$  в момент времени  $t$ , можно вычислить численность популяции ондатры  $X_i(t + \Delta t)$  в момент времени  $t + \Delta t$  следующим образом:

$$\begin{cases} X_1(t + \Delta t) = X_1(t)V_1(t, \Delta t) - X_1(t)P_{12}(t, \Delta t) + X_2(t)R_2(t, \Delta t) \\ X_2(t + \Delta t) = X_2(t)V_2(t, \Delta t) + X_1(t)P_{12}(t, \Delta t) - X_2(t)P_{23}(t, \Delta t) \\ X_3(t + \Delta t) = X_3(t)V_3(t, \Delta t) + X_2(t)P_{23}(t, \Delta t) \end{cases} \quad (1)$$

Функции  $V_i(t, \Delta t)$ ,  $i = 1, 2, 3$  не отрицательны, ограничены и невозрастающие по второму аргументу функции:

$0 < V_i(t, \Delta t) < 1$  при  $\Delta t_1 < \Delta t_2$  выполняется неравенство  $V_i(t, \Delta t_1) \geq V_i(t, \Delta t_2)$ .

Таковыми свойствами обладает следующая функция:

$$V_i(t, \Delta t) = e^{-m_i(t)\Delta t} = 1 - m_i(t)\Delta t + o(\Delta t) \quad (2)$$

Здесь функция  $0 \leq m_i(t) < \frac{1}{\Delta t}$  определяет интенсивность гибели ондатры в  $i$ -группе в момент времени  $t$ . Тогда доля умерших ондатр за время  $(t, t + \Delta t)$  определяется произведением  $m_i(t)\Delta t$ .

Только половозрелые ондатры могут приносить потомство. Поэтому  $P_{11}(t, \Delta t) = R_3(t, \Delta t) = 0$ .

Функция рождаемости  $R_2(t, \Delta t)$  обладает следующими свойствами:

1) При любом интервале  $(t, t + \Delta t)$ :  $0 \leq R_2(t, \Delta t) \leq 1$ .

2) При любом  $t > 0$  и  $\Delta t_1 < \Delta t_2$ :  $R_2(t, \Delta t_1) \leq R_2(t, \Delta t_2)$ , т.е.  $R_2(t, \Delta t_1)$  не убывающая функция по второму аргументу.

Таковыми свойствами обладает следующая функция:

$$R_2(t, \Delta t) = 1 - e^{-r(t)\Delta t} = r(t)\Delta t + o(\Delta t) \quad (3)$$

Из свойства 1) следует, что при любом  $t > 0$   $0 \leq r(t) \leq \frac{1}{\Delta t}$ . Функция  $r(t)$  определяет интенсивность рождения в момент времени  $t$ . Тогда доля рожавших ондатр за время  $(t, t + \Delta t)$  определяется произведением  $r(t)\Delta t$ .

Аналогичные свойства имеют функции перехода  $P_{ij}(t, \Delta t)$ :

1)  $0 \leq P_{ij}(t, \Delta t) \leq 1$  при любом  $t$  и  $\Delta t > 0$ ;

2) при  $\Delta t_1 < \Delta t_2$  имеет место неравенство:  $P_{ij}(t, \Delta t_1) \leq P_{ij}(t, \Delta t_2)$ .

В качестве функции  $P_{ij}(t, \Delta t)$  можно выбрать функцию:

$$P_{ij}(t, \Delta t) = 1 - e^{-p_{ij}(t)\Delta t} = p_{ij}(t)\Delta t + o(\Delta t) \quad (4)$$

где  $p_{ij}(t)$  интенсивность перехода из группы  $i$  в  $j$  в момент времени  $t$ . Тогда произведения определяют долю ондатры, переходившей из  $i$ -группы в  $j$  за время  $(t, t + \Delta t)$ .

Учитывая (2)-(4), при  $\Delta t \rightarrow 0$  из (1) получим математическую модель динамики численности и структуры популяции ондатры в виде системы дифференциальных уравнений:

$$\begin{cases} X_1'(t) = -X_1(t)m_1(t) + X_2(t)r(t) \\ X_2'(t) = -X_2(t)m_2(t) + X_1(t)p_{12}(t) - X_2(t)p_{23}(t) \\ X_3'(t) = -X_3(t)m_3(t) + X_2(t)p_{23}(t) \end{cases} \quad (5)$$

Решения системы дифференциальных уравнений (5) зависят от функции интенсивности  $m_1(t)$ ,  $m_2(t)$ ,  $m_3(t)$ ,  $r(t)$ ,  $p_{12}(t)$ ,  $p_{23}(t)$ . Если они не зависят от времени  $t$ , т.е.  $m_1(t) = m_1$ ,  $m_2(t) = m_2$ ,  $m_3(t) = m_3$ ,  $r(t) = r$ ,  $p_{12}(t) = p_{12}$ ,  $p_{23}(t) = p_{23}$ , то получим линейную систему дифференциальных уравнений с постоянными коэффициентами:

$$\begin{cases} X_1'(t) = -m_1 X_1(t) + r X_2(t) \\ X_2'(t) = -(m_2 + p_{23}) X_2(t) + p_{12} X_1(t) \\ X_3'(t) = -m_3 X_3(t) + p_{23} X_2(t) \end{cases} \quad (6)$$

Из линейной системы можно исключить все неизвестные, кроме одной. Полученное уравнение будет содержать одну неизвестную функцию и ее производную первого и более высоких порядков. Если из первого уравнения исключим  $X_2(t)$  с помощью второго уравнения, то получим:

$$X_1''(t) + p X_1'(t) + q X_1(t) = 0 \quad (7)$$

где  $p = m_1 + m_2 + p_{23}$ ,  $q = -m_1(m_2 + p_{23} + r^{-1})$ .

Возможны три случая:

Случай 1.  $\left(\frac{p}{2}\right)^2 - q > 0$ . В этом случае имеем два линейно независимых решения:

$$X_1(t) = e^{r_1 t}, X_2(t) = e^{r_2 t}, \text{ где } r_{1,2} = -\frac{p}{2} \pm \sqrt{\left(\frac{p}{2}\right)^2 - q}. \text{ Общее решение будет: } X_1(t) = C_1 e^{r_1 t} + C_2 e^{r_2 t}$$

Случай 2.  $\left(\frac{p}{2}\right)^2 - q = 0$ . В этом случае  $r_1 = r_2 = -\frac{p}{2}$  и решения  $X_1(t) = e^{r_1 t}$ ,  $X_2(t) = e^{r_2 t}$  линейно за-

висимы (они совпадают). Но теперь наряду с решением  $X_1(t) = e^{-\frac{p}{2}t}$  есть линейно независимое решение  $X_1(t) = t e^{-\frac{p}{2}t}$ . Общее решение будет:  $X_1(t) = (C_1 + C_2 t) e^{-\frac{p}{2}t}$ .

Случай 3.  $\left(\frac{p}{2}\right)^2 - q < 0$ . В этом случае  $r_{1,2} = -\frac{p}{2} \pm \beta i$ , где  $\beta = \sqrt{q - \left(\frac{p}{2}\right)^2}$ . Имеем два линейно независимых решения:  $X_1(t) = e^{-\frac{p}{2}t} \cos \beta t$ ,  $X_2(t) = e^{-\frac{p}{2}t} \sin \beta t$ . Общее решение будет:  $X_1(t) = e^{-\frac{p}{2}t} (C_1 \cos \beta t + C_2 \sin \beta t)$ .

Подставляя найденные решения  $X_1(t)$  второму уравнению системы (6) получим линейное дифференциальное уравнение первого порядка с постоянными коэффициентами для определения  $X_2(t)$ . Решая, получим  $X_2(t)$ , затем из третьего уравнения системы (6) определим  $X_3(t)$ .

Но эти решения являются грубым приближением динамики численности популяции ондатры и могут не соответствовать реальным процессам изменения численности. Поэтому для более точного изучения процесса изменения численности и состава популяции ондатры рассмотрим дискретный аналог математической модели.

Половозрелые ондатры разделим на три группы:

- 1) еще не рожавшие особи;
- 2) один раз рожавшие особи;
- 3) два раза рожавшие особи.

Соответственно численность этих групп обозначим через  $X_{20}(t)$ ,  $X_{21}(t)$ ,  $X_{22}(t)$ . Хотим изучать каждодневное изменение численности ондатры. Поэтому в (1) предположим, что приращения  $\Delta t = 1$  день.

Тогда дискретная модель имеет вид:

$$\begin{cases} X_1(i+1) = X_1(i)V_1(i,1) - X_1(i)P_{12}(i,1) + X_2(i)R_2(i,1) \\ X_{20}(i+1) = X_{20}(i)V_{20}(i,1) + X_1(i)P_{12}(i,1) - X_{20}(i)R_2(i,1) \\ X_{21}(i+1) = X_{21}(i)V_{21}(i,1) + X_{20}(i)R_2(i,1) - X_{21}(i)R_2(i,1) \\ X_{22}(i+1) = X_{22}(i)V_{22}(i,1) + X_{21}(i)R_2(i,1) - X_{22}(i)R_2(i,1) \\ X_2(i+1) = X_{20}(i+1) + X_{21}(i+1) + X_{22}(i+1) \\ X_3(i+1) = X_3(i)V_3(i,1) + X_{22}(i)R_2(i,1) \end{cases}$$

На изменение численности и состав популяции ондатры воздействуют три фактора: выживаемость, рождаемость и переходы из одной группы в другую.

Обычно задаётся годовая выживаемость ондатры в группе. Когда говорят, что выживаемость половозрелых особей ондатры равна 70% (или 0,7), это означает, что в конце года только 70% (0,7 часть) половозрелых особей ондатры остаётся живыми. Для применения дискретной модели надо вычислить каждодневную выживаемость.

Пусть годовая выживаемость ондатры  $j + 1, 2, 3$  группы равны  $v_j$ . Предположим, что каждодневная выживаемость одинаковая и равна  $V_j(t, 1) = d_j$  для возрастной группы  $j$ . Тогда  $d_j^{365} = v_j$

или  $d_j = \sqrt[365]{v_j}$ . Эта формула справедлива для 2 и 3-возрастной групп. Для 1 группы вместо 365 дней надо взять 90 дней. Так как любой индивид 1 группы за 3 месяца станет половозрелым. Поэтому каждодневная выживаемость ондатры в группе равна:

$$d_1 = \sqrt[90]{v_1}, \quad d_j = \sqrt[365]{v_j}, \quad j = 2, 3 \quad (8)$$

Ондатры приносят два помета в год. Первый помет в марте-апреле, второй помет соответственно в августе-сентябре. Предположим, что все половозрелые ондатры рожают, но в каком именно из 61 дней (в марте 31, в апреле 30 дней или в августе 31, в сентябре 30 дней) трудно сказать. Количество рожавших в день особей с начала марта увеличивается до конца марта, затем с начала апреля уменьшается до конца апреля. Из этого можно предполагать, что распределение доли рожавших особей лежит в некоторой параболе (рис. 1).

Уравнение такой параболы имеет вид:  $y = ax(x - 62)$ . Поэтому распределение доли рожавших в день особей  $ak(k - 62)$ ,  $k = \overline{1, 61}$ , где параметр  $a$  определяется из условия. Так как

$$\begin{aligned} \sum_{k=1}^{61} k(k - 62) &= \sum_{k=1}^{61} k^2 - 62 \sum_{k=1}^{61} k = \frac{61(61+1)(2 \cdot 61+1)}{6} - 62 \cdot \frac{61+1}{2} \cdot 61 = \\ &= 77531 - 117242 = -39711 \end{aligned}$$

Отсюда имеем

$$a = \frac{1}{\sum_{k=1}^{61} k(k - 62)} = -\frac{1}{39711}$$

Таким образом, распределение доли рожавших ондатр в год имеет вид:



Рис. 1. График параболы.

$$DR_2(i,1) = \begin{cases} 0, \text{ если } i = \overline{1,59} \\ -\frac{(i-59)(i-121)}{39711}, \text{ если } i = \overline{60,120} \\ 0, \text{ если } i = \overline{121,212} \\ -\frac{(i-212)(i-274)}{39711}, \text{ если } i = \overline{213,273} \\ 0, \text{ если } i = \overline{274,365} \end{cases} \quad (9)$$

Если нам известно, что  $r$  - среднее число рождения половозрелых ондатр, то рождаемость изменяется по дням года следующим образом:

$$R_2(i,1) = DR_2(i,1) \cdot r, \quad i = \overline{1,365} \quad (10)$$

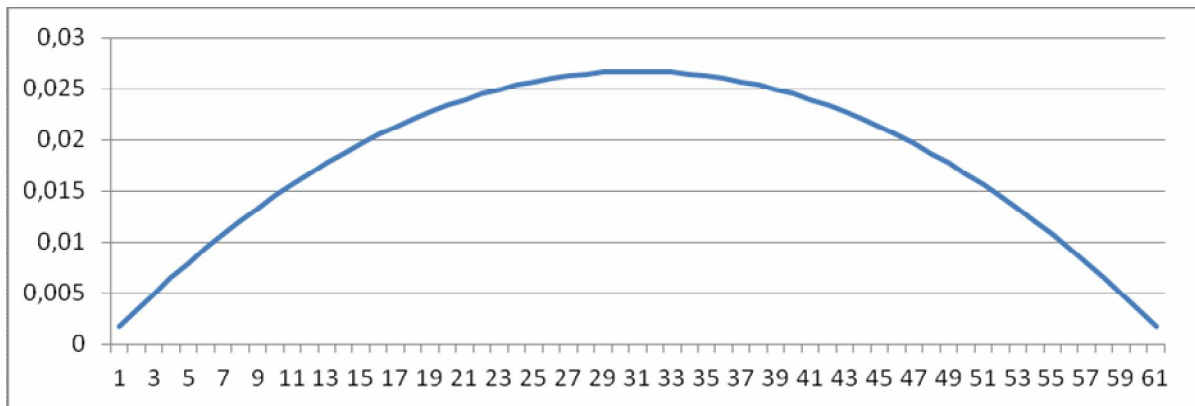
Если учитывать, что новорождённые особи ондатры через 3 месяца станут половозрелыми, то переход  $P_{12}(t, 1)$  определяется формулой:

$$P_{12}(i,1) = \begin{cases} 0, \text{ если } i = \overline{1,151} \\ -\frac{(i-151)(i-213)}{39711}, \text{ если } i = \overline{152,212} \\ 0, \text{ если } i = \overline{213,304} \\ -\frac{(i-304)(i-366)}{39711}, \text{ если } i = \overline{305,365} \end{cases} \quad (11)$$

Учитывая это, дискретную модель изменения состава ондатры можно записать в следующем виде, где квадратная скобка означает целую часть.

В январе и феврале на популяцию ондатры действует только один фактор - выживаемость.

Поэтому при  $i = \overline{1,59}$  имеют место соотношения:

$$\begin{cases} X_1(i+1) = [X_1(i)^{90}\sqrt{v_1}] \\ X_{20}(i+1) = [X_{20}(i)^{365}\sqrt{v_2}] \\ X_{21}(i+1) = [X_{21}(i)^{365}\sqrt{v_2}] \\ X_{22}(i+1) = [X_{22}(i)^{365}\sqrt{v_2}] \\ X_2(i+1) = X_{20}(i+1) + X_{21}(i+1) + X_{22}(i+1) \\ X_3(i+1) = [X_3(i)^{365}\sqrt{v_3}] \end{cases} \quad (12)$$

В марте и апреле на популяцию ондатры действуют факторы выживаемости и рождаемости.

Следовательно, при  $i = \overline{60,120}$  имеют место соотношения:

$$\begin{cases} X_1(i+1) = \left[ X_1(i)^{90}\sqrt{v_1} + X_2(i) \frac{(i-59)(121-i)}{39711} \cdot r \right] \\ X_{20}(i+1) = \left[ X_{20}(i)^{365}\sqrt{v_2} - X_{20}(i) \frac{(i-59)(121-i)}{39711} \right] \\ X_{21}(i+1) = \left[ X_{21}(i)^{365}\sqrt{v_2} + X_{20}(i) \frac{(i-59)(121-i)}{39711} - X_{21}(i) \frac{(i-59)(121-i)}{39711} \right] \\ X_{22}(i+1) = \left[ X_{22}(i)^{365}\sqrt{v_2} + X_{21}(i) \frac{(i-59)(121-i)}{39711} - X_{22}(i) \frac{(i-59)(121-i)}{39711} \right] \\ X_2(i+1) = X_{20}(i+1) + X_{21}(i+1) + X_{22}(i+1) \\ X_3(i+1) = \left[ X_3(i)^{365}\sqrt{v_3} + X_{22}(i) \frac{(i-59)(121-i)}{39711} \right] \end{cases} \quad (13)$$

В мае на популяцию ондатры действует только фактор выживаемости. Поэтому при  $i = \overline{121,151}$

имеют место соотношения (11). Рожденные в марте и апреле детеныши ондатры после трех месяцев в июне и июле становятся половозрелыми. Поэтому в период июня-июля на популяцию ондатры кроме выживаемости действует фактор перехода из младшей группы в половозрелую группу. Отсюда следует, что при  $i = \overline{152,212}$

$$\begin{cases}
X_1(i+1) = \left[ X_1(i)^{90}\sqrt[90]{v_1} - X_1(i) \frac{(i-151)(213-i)}{39711} \right] \\
X_{20}(i+1) = \left[ X_{20}(i)^{365}\sqrt[365]{v_2} + X_1(i) \frac{(i-151)(213-i)}{39711} \right] \\
X_{21}(i+1) = \left[ X_{21}(i)^{365}\sqrt[365]{v_2} \right] \\
X_{22}(i+1) = \left[ X_{22}(i)^{365}\sqrt[365]{v_2} \right] \\
X_2(i+1) = X_{20}(i+1) + X_{21}(i+1) + X_{22}(i+1) \\
X_3(i+1) = \left[ X_3(i)^{365}\sqrt[365]{v_3} \right]
\end{cases} \quad (14)$$

В начале августа в группе половозрелые особи ондатры начинают процесс размножения до конца сентября. В этот период на популяцию ондатры действуют факторы выживаемости и рождаемости. Поэтому при  $i = \overline{213,273}$

$$\begin{cases}
X_1(i+1) = \left[ X_1(i)^{90}\sqrt[90]{v_1} + X_2(i) \frac{(i-212)(274-i)}{39711} \cdot r \right] \\
X_{20}(i+1) = \left[ X_{20}(i)^{365}\sqrt[365]{v_2} - X_2(i) \frac{(i-212)(274-i)}{39711} \right] \\
X_{21}(i+1) = \left[ X_{21}(i)^{365}\sqrt[365]{v_2} + X_{20}(i) \frac{(i-212)(274-i)}{39711} - X_{21}(i) \frac{(i-212)(274-i)}{39711} \right] \\
X_{22}(i+1) = \left[ X_{22}(i)^{365}\sqrt[365]{v_2} + X_{21}(i) \frac{(i-212)(274-i)}{39711} - X_{22}(i) \frac{(i-212)(274-i)}{39711} \right] \\
X_2(i+1) = X_{20}(i+1) + X_{21}(i+1) + X_{22}(i+1) \\
X_3(i+1) = \left[ X_3(i)^{365}\sqrt[365]{v_3} + X_{22}(i) \frac{(i-212)(274-i)}{39711} \right]
\end{cases} \quad (15)$$

В октябре на популяцию ондатры действует только фактор выживаемости. Поэтому при  $i = \overline{274,304}$  имеет место соотношение (11). Рожденные в августе и сентябре детеныши ондатры после трех месяцев в ноябре и декабре становятся половозрелыми. Поэтому в период ноября и декабря на популяцию ондатры дополнительно выживаемости действует фактор перехода из младшей группы в половозрелую группу. Отсюда следует, что при  $i = \overline{305,365}$

$$\begin{cases}
X_1(i+1) = \left[ X_1(i)^{90}\sqrt[90]{v_1} - X_1(i) \frac{(i-304)(366-i)}{39711} \right] \\
X_{20}(i+1) = \left[ X_{20}(i)^{365}\sqrt[365]{v_2} + X_1(i) \frac{(i-304)(366-i)}{39711} \right] \\
X_{21}(i+1) = \left[ X_{21}(i)^{365}\sqrt[365]{v_2} \right] \\
X_{22}(i+1) = \left[ X_{22}(i)^{365}\sqrt[365]{v_2} \right] \\
X_2(i+1) = X_{20}(i+1) + X_{21}(i+1) + X_{22}(i+1) \\
X_3(i+1) = \left[ X_3(i)^{365}\sqrt[365]{v_3} \right]
\end{cases} \quad (16)$$

(11)-(15) является дискретной математической моделью изменения численности возрастной группы ондатры по дням года. Если нам известна численность возрастной группы ондатры в  $i$ -день, то зная выживаемость и среднее количество рождения с помощью (11)-(15) можно определить численность возрастной группы на любой следующий день  $i+1, \dots, 365$ .

Таким образом, проведенные исследования позволили выявить и оценить количественно фундаментальных демографических особенностей вида *Ondatra zibethicus*, что позволяет использовать их при имитационном моделировании динамики численности вида и внести коррективы в некоторые теоретические представления о прогнозировании ее численности. Количество выживших на следующий год представителей первых двух групп вполне достаточно для формирования родительского ядра популяции ондатры.

## ЛИТЕРАТУРА

1. Большаков В. Н. Пути приспособления мелких млекопитающих к горным условиям.—М.: Наука, 1972. 200 с.
2. Жигальский О. А., Мамбетуллаева С. М. Исследование динамики численности промысловой популяции ондатры (*ONDATRA ZIBETHICA: MAMMALIA*) на имитационной модели. // Журнал общей биологии. Т. 57. №3, 1996.- С. 368-374.
3. Ивантер Э. В., Жигальский О. А. Опыт популяционного анализа механизмов динамики численности рыжей полевки (*Clethrionomys glareolus*) на северном пределе ареала // Зоол. журн. 2000. Т. 79, № 8. С. 976-989.
4. Мамбетуллаева С. М. Характеристика пространственной структуры популяций мелких млекопитающих в низовьях Амударьи // «Аспирант и соискатель», - М., Россия, 2012, № 2, с. 47-48.
5. Неверова Г. П., Жигальский О. А., Фрисман У. Я. Моделирование динамики весенней численности популяции рыжей полевки (*Myodes glareolus*). // Региональные проблемы. 2013. Том 16, №1. С. 15-22.
6. Реймов Р. Грызуны Южного Приаралья.— Ташкент: ФАН. —1987. — 125 с.
7. Реймов Р. Опыт экологического и морфофизиологического анализа фауны млекопитающих Южного Приаралья – Нукус: Каракалпакстан.— 1972. – 412 с.
8. Реймов Р. Р. Приспособление млекопитающих к экстремальным условиям обитания в Южном Приаралье // Вестник ККО АН РУз.— Нукус.— 1995.— № 3.— С.13–19.
9. Риклефс Р. Основы общей экологии.- М.: Мир. - 1979. - 424 с.
10. Ручин А. Б. Экология популяций и сообществ. М., 2006.- 352 с.
11. Садыков О. Ф., Бененсон И. Е. Динамика численности мелких млекопитающих: концепции, гипотезы, модели.—М.: Наука, 1992. 191 с.
12. Шварц С. С. Экологические закономерности эволюции.- М.: Наука, 1980. - 288 с.
13. Шварц С. С. Пути приспособления наземных позвоночных животных к условиям существования в Субарктике. Т. 1. Млекопитающие.- Тр. Ин-та биологии УрФАН.-Свердловск, 1963.- Вып. 33.—131 с.

### **Ондатра популяциясининг сон ва тузилиши динамикасини ўрганишининг усулларида бири хақида (*Ondatra Zibethica: Mammalia*)**

**Атаджанов Х.Л., Мамбетуллаева С.М., Утемуратова Г.Н.**

*Ўзбекистон Республикаси Фанлар академияси Қорақалпоғистон бўлими Қорақалпоқ табиий фанлар илмий-тадқиқот институти, Нукус*

Мазкур мақолада *Ondatra Zibethica* популяция сони ва тузилишининг математик моделлари ишлаб чиқилган. Моделни тузишда популяциянинг ёш тузилиши, омон қолиш даражаси, туғилиш даражаси ва бир ёш тузилишидан иккинчисига ўтиш ҳолатлари ҳисобга олинган. Муайян ҳолатда математик моделни ечиш усуллари берилган. Умуман олганда, дискрет математик модел қурилган бўлиб, унинг ёрдамида дастлабки маълумотларга кўра йилнинг исталган кунда *Ondatra Zibethica* популяциясининг сони ва таркибининг прогноз қийматларини ҳисоблаш мумкин. Турларнинг популяцион реакциялари умуман экотизим динамикасини акс эттириши мумкин, Шунинг учун турларнинг биологияси етарлича тўлиқ ўрганилган тақдирда популяцион ёндашув табиий экотизимларнинг ҳолатини ўрганиш учун муваффақиятли ишлатилиши мумкин. Ондатра популяциясидан оқилона фойдаланиш ва уни сақлаб қолиш бўйича чора-тадбирларни ишлаб чиқиш учун ондатра популяциясининг сони ва экологик тузилиши динамикаси прогнози муҳим ўрин тутди. Шу билан бирга, математик ва компьютер симуляцияларидан фойдаланиш катта билим беради. Баъзида бу ондатра популяциясининг яширин қонунятларини кашф этишга сабаб бўлади. Тадқиқотлар *Ondatra Zibethica* турининг асосий демографик хусусиятларини аниқлашга имкон берди, Бу уларни турлар сонининг динамикасини симуляция қилишда ишлатишга имкон беради ва унинг сонини башорат қилиш бўйича баъзи назарий ғояларга тузатишлар киритади. Кейинги йили омон қолган биринчи икки гуруҳ вакиллари сони ондатра популяциясининг ота-она ядросини шакллантириш учун етарли бўлади.

### **Об одном методе исследования динамики численности и структуры популяции ондатры (*Ondatra Zibethica: Mammalia*)**

**Атаджанов Х.Л., Мамбетуллаева С.М., Утемуратова Г.Н.**

*Каракалпакский научно-исследовательский институт естественных наук Каракалпакского отделения Академии наук Республики Узбекистан, Нукус*

В работе построены математические модели численности и структуры популяции *Ondatra Zibethica*. При построении модели учитывались возрастная структура популяции, выживаемость, закономерность рождаемости и переходы из одной возрастной структуры в другую. В частном случае даны способы решения математической модели. В общем случае построена дискретная математическая модель, с помощью которой можно вычислить прогнозные значения численности и состава популяции *Ondatra Zibethica* в любой день года по исходным данным. Популяционные реакции вида могут отражать динамику экосистемы в целом, поэтому популяционный подход в случае, когда биология вида изучена достаточно полно, может быть успешно использована для исследования состояния природных экосистем. Для разработки мероприятий по рациональному использованию и сохранению популяции ондатры важное место занимает прогноз динамики численности и экологической структуры популяции. При этом применение математического и компьютерного моделирования дает огромные знания. Иногда является причиной открытия скрытой закономерности популяции. Проведенные исследования позволили выявить и оценить количественно фундаментальные демографические особенности вида *Ondatra Zibethica*, что позволяет использовать их при имитационном моделировании динамики численности вида и внести коррективы в некоторые теоретические представления о прогнозировании ее численности. Количество выживших на следующий год представителей первых двух групп вполне достаточно для формирования родительского ядра популяции ондатры.

### **About one method of studying the dynamics of the number and structure of the muskrat population (*Ondatra Zibethica: Mammalia*)**

**Atajanov H.L., Mambetullayeva S.M., Utemuratova G.N.**

*Karakalpak Research Institute of Natural Sciences of the Karakalpak Branch of the Academy of Sciences of the Republic of*

Mathematical models of the population size and structure of *Ondatra Zibethica* are constructed in the work. When constructing the model, the age structure of the population, survival, fertility patterns and transitions from one age structure to another were taken into account. In a particular case, the methods of solving the mathematical model are given. In general, a discrete mathematical model has been constructed, with the help of which it is possible to calculate the predicted values of the number and composition of the population of *Ondatra Zibethica* on any day of the year according to the initial data. The population reactions of a species can reflect the dynamics of the ecosystem as a whole, therefore, the population approach, when the biology of a species has been studied sufficiently fully, can be successfully used to study the state of natural ecosystems. To develop measures for the rational use and conservation of the muskrat population, an important place is occupied by the forecast of the dynamics of the number and ecological structure of the muskrat population. The conducted research allowed to identify and quantify the fundamental demographic features of the *Ondatra Zibethica* species, which allows them to be used in the simulation modeling of the dynamics of the species' population and to make adjustments to some theoretical ideas about the prediction of its population. The number of representatives of the first two groups who survived for the next year is quite enough to form the parent nucleus of the muskrat population.

УДК 597.2/5

## ИЗУЧЕНИЕ СОВРЕМЕННОГО СОСТОЯНИЯ ПОПУЛЯЦИИ АРТЕМИИ ЗАПАДНОЙ ЧАСТИ БОЛЬШОГО АРАЛЬСКОГО МОРЯ В ПЕРИОД 2021-2023 гг.

Мусаев А.К.<sup>1</sup>, Темирбеков Р.О.<sup>1</sup>, Исраилова И.О.<sup>1</sup>,  
Жанабаев К.Ш.<sup>2</sup>, Тажетдинова М.М.<sup>2</sup>

<sup>1</sup>Каракалпакский научно-исследовательский институт естественных наук  
Каракалпакского отделения Академии наук Республики Узбекистан, г. Нукус  
<sup>2</sup>Каракалпакский институт сельского хозяйства и агротехнологий, г. Нукус

Исследования за состоянием развития популяции артемии Аральского моря ведутся учеными Республики Каракалпакстан постоянно, так как жаброногий рачок артемия - это интереснейший объект как с биологической, так и с прикладной стороны.

Так, одним из перспективных направлений народного хозяйства является аквакультура, позволяющая в короткие сроки получать такие ценные продукты, как рыба, креветки, раки, моллюски и прочие. При этом важнейшей биотехнической проблемой при искусственном разведении водных объектов является обеспечение их полноценными кормами на начальной стадии развития. Однако на сегодня при выращивании молоди рыб чаще всего используется естественная кормовая база, тогда как существуют интенсивные методы развития отрасли.

Широко известно, что наиболее благоприятными для роста и развития рыб и ракообразных, культивируемых в искусственных условиях, являются такие живые корма, как одноклеточные водоросли, коловратки, а также науплии артемий.

Наиболее перспективным кормовым организмом является жаброногий рачок артемия. Благодаря малому размеру, мягкому и тонкому наружному скелету и высокой пищевой ценности его можно с успехом использовать для кормления молоди большинства видов рыб уже в первые дни жизни. Особенно ценность артемии заключается в том, что ее покоящиеся яйца остаются жизнеспособными в течение

длительного времени, и в любое время могут быть использованы для массового получения стартового живого корма в виде науплиусов или декапсулированных яиц [2].

### Объект и методы исследований на Аральском море

Основным материалом исследования послужили собственные сборы гидробиологических проб, собранные в период с 2021 по 2023 годы из западной части Большого Аральского моря. Пробы отбирались на участках Актумсук, Асфальткулау и Жидели с помощью экспедиционной спецтехники (вездеходные квадрациклы «Honda», моторной лодки «Caribe» и подвесным мотором «Yamaha 25») (рис. 1).

Координаты отбора проб определяли с помощью GPS Garmin Etrex Vista. Для измерения солёности применялся рефрактометр ATAGO. Температуру воды измеряли с помощью спиртового термометра. Прозрачность воды измерялась черно-белым диском Secchi диаметром 20 см. Количественный отбор проб зоопланктона производился вертикальным ловом с помощью конической планктонной сети из капронового газа с диаметром кольца 25 см.

**Обсуждение.** Галофильный рачок артемия распространен по всему миру от морских водоемов до ультрагалинных континентальных озер. Диапазон солёности среды обитания артемии широк и составляет от 10 до 340 г/л.

По географическому распределению естественные популяции артемий не обнаружены во влажном климате, и почти все биотопы распо-





Рис. 1. Места отбора проб зоопланктона на Большом Арале.



Рис. 2. Распространение известных видов артемии в мире [4].

ложены в областях, где ежегодное испарение превышает годовые осадки [3] (рис. 2).

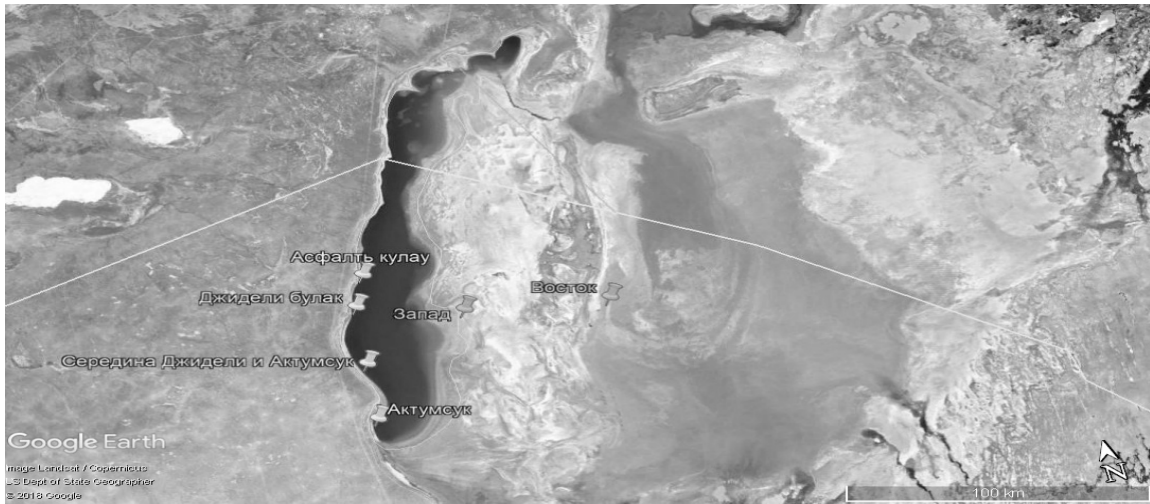
В Узбекистане мощная популяция артемии обитает в Аральском море. Эффективное освоение естественной популяции артемии Аральского моря, обнаруженной ещё в конце прошлого века, начато с 2010 года и является сравнительно новой отраслью народного хозяйства Узбекистана. Данному направлению в настоящее время уделяется особое внимание, учитывая необходимость разработки научных основ рационального использования и воспроизводства природного ресурса.

В связи с этим совершенно естественным является тот огромный интерес, который проявляют исследователи к современному состоянию популяции артемии Аральского моря и перспективам её рационального использования.

За период проведенных исследований в 2021-2023 гг. минерализация воды в Западном Арале непрерывно возрастала от 180 г/л до 190 г/л (табл. 1). Дальнейшее увеличение солёности воды в Западном бассейне Аральского моря вызывает тревогу, так как это приводит к тому, что артемия расходует свою энергию на выживание в таких критических условиях среды обитания. Увеличение солёности воды в Аральском море до 230 г/л и выше может привести к уменьшению запасов ресурсов цист артемии.

По результатам анализов в 2021 г. было выявлено состояние популяции артемии. В осенний период исследований численность популяции артемии в октябре 2021 года была высокой, пик численности артемии составлял С - 43,8, N - науплий 0,053, MN - метонауплий

Таблица 1

**Минерализация воды Западного бассейна Аральского моря в 2021-2023 гг.**

Годы	Соленость г/л
2021	180
2022	184
2023	190

Таблица 2

**Средняя численность популяции артемии в октябре 2021 года**

15.10.2021	C	N	MN	J	PA	A
Проба 1	31,4	0,006	0,01	0,02	0,02	0,36
Проба 7	27,9		0,01	0,01	0,006	0,27
Проба 6	72	0,12	0,08	0,13	0,02	0,87
	43,76667	0,063	0,033	0,053	0,015	0,5

0,033 (табл. 2). Это состояние популяции соответствует условиям (осенней) среды обитания (пищевые взаимоотношения, температура и т.п.).

В летний период исследований численность популяции артемии в июне 2022 года составляла C - 0,6, но в отличие от 2021 года наблюдалось большое количество N - науплий - 0,08 и MN - метонауплий - 0,36, у остальных представителей возрастных классов (старшие) наблюдалось меньшее количество, чем у представителей младших классов (табл. 3).

В июле 2023 года количество цист и эмбрионов наблюдалось на порядок выше, чем науплий и метонауплий. Численность артемии составляла C-1,856, а N - науплий и MN - метонауплий - 0,606 (табл. 4). Это объясняется тем, что они относятся к летним цистам.

Ресурсный потенциал артемии Аральского моря обеспечивает добычу её цист в объёмах, превышающих имеющиеся и перспективные потребности всех рыбоводных хозяйств Узбе-

кистана.

Увеличение потребительского спроса и высокий коммерческий потенциал цист стали причиной роста антропогенного пресса на запасы. В этих условиях особую актуальность приобретает проблема оценки величины общих запасов цист и обоснование величины допустимого изъятия, не приводящего к истощению и подрыву численности популяций артемии. При заниженной величине промысловых запасов не обеспечивается оптимальный сбор цист и происходит бесполезная их гибель, а при завышенной величине промыслового запаса происходит переизготовление и не обеспечивается восстановление ресурса на следующий год. Также требуется проведение контролирующими органами тщательных проверок документации на собранное сырьё, так как у коммерческих организаций создается стимул для занижения объемов собранного сырья [1].

Таблица 3

**Средняя численность популяции артемии в июне 2022 года**

25.06.2022	C	N	MN	J	PA	A
Проба 1	0,35	1,09	0,36	0,15	0,11	0,12
Проба 7	0,07	0,37	0,16	0,08	0,03	0,022
Проба 6	0,28	2,1	0,95	0,26	0,06	0,04
Проба 7	0,61	0,34	0,2	0,11	0,054	0,063
Проба 6	1,73	0,26	0,15	0,09	0,02	0,015
	0,6	0,8	0,36	0,13	0,054	0,052

Таблица 4

**Средняя численность популяции артемии в июле 2023 года**

23.07.2023	C	N+MN	J	PA	A
Проба 21	6,25	0,28	0,04	0,005	0,01
Проба 2	0,65	0,43	0,03	0,005	0,012
Проба 8	1,77	0,64	0,02	0,075	0,075
Проба 17	1,23	0,78	0,1	0,006	0,027
Проба 13	0,65	0,43	0,03	0,005	0,012
	1,856	0,606	0,051	0,0168	0,024

Таким образом, артемия представляет ценный натуральный ресурс, который в случае правильного управления и непрерывного использования может обеспечить население Приаралья постоянным источником дохода и

занятостью. Поэтому критически важно проводить программу экологического мониторинга для определения потенциальной пригодности Арала в качестве среды обитания популяции артемии и состояния ресурсов артемии.

#### ЛИТЕРАТУРА

1. Литвиненко А.И., Литвиненко Л.И., Соловов В.П. и др. Методические указания по определению общих допустимых уловов (ОДУ) цист жаброногого рачка *Artemia*. Сибирский научно-исследовательский и проектно-конструкторский институт рыбного хозяйства (СибрыбНИИпроект), 2002. – 25 с.
2. Lavens P., Sorgeloos P. The cryptobiotic state of *Artemia* cysts, its diapause deactivation and hatching: a review. In: Sorgeloos P., Bengtson D.A., Decler W., Jaspers E. (Eds). *Artemia* research and its applications. – 1987. – Vol. 3. Ecology, culturing, use in aquaculture. Universa Press, Wetteren, Belgium, P. – 27-63. 111, p. 27-63.
3. Vanhaecke P., Tackaert W., Sorgeloos P. The biogeography of *Artemia*: an updated review. In: Sorgeloos P., Bengtson D.A., Decler W., Jaspers E. (Eds). *Artemia* research and its applications. – Universa Press, Wetteren, Belgium, 1987. – Vol. 1. – P. 129-155.
4. Van Stappen, G. *Artemia* biodiversity in Central and Eastern Asia: PhD thesis. – Ghent University, Belgium. 2008. –16 p.

#### **Катта Орал денгизи ғарбий қисмидаги артемиянинг 2021-2023 йиллардаги популяциясини ўрганиш Мусаев А.К.<sup>1</sup>, Темирбеков Р.О.<sup>1</sup>, Исроилова И.О.<sup>1</sup>, Жанабаев К.Ш.<sup>2</sup>, Тажетдинова М.М.<sup>2</sup>**

<sup>1</sup>Ўзбекистон Республикаси Фанлар академияси Қорақалпоғистон бўлими Қорақалпоғистон Табиий фанлар илмий-тадқиқот институти, Нукус, <sup>2</sup>Қорақалпоғистон қишлоқ хўжалиги ва агротехнологиялар институти, Нукус

Қорақалпоғистон Республикаси олимлари томонидан Орал денгизи артемияси популяциясининг ҳолати бўйича илмий тадқиқотлар доимий равишда олиб борилмоқда, чунки артемия биологик ва амалий жиҳатдан қизиқарли объект ҳисобланади. Кичик ўлчамлари, юмшоқ ва ингичка ташқи скелетлари ва юқори озукавий қиймати туфайли у энг истиқболли озиқ-овқатдир. У ҳаётнинг биринчи кунларидаёқ кўпчилик балиқ турларининг личинкаларини озиқлантириш учун муваффақиятли ишлатилиши мумкин. Артемиянинг озукавий қиймати шундаки, унинг диапаузадаги цисталари узоқ вақт яшовчан бўлиб ва исталган вақтда науплии ёки декапсуляцияланган циста шаклида бошланғич жонли озуқа маҳсулотларини оммавий ишлаб чиқариш учун фойдаланиш мумкин. Орал денгизи артемиясининг ресурс салоҳиятини ўрганиш зарурлиги, истеъмол талабининг ортиб бораётганлигидан далолат беради. Бу цисталарнинг юқори тижорат салоҳиятига, захираларга антропоген босимнинг ошишига олиб келади. Бундай шароитда цисталарнинг умумий захира ҳажмини баҳолаш, Артемия популяциясининг камайиши ҳамда йўқ бўлишига олиб келмайдиган ва рухсат этилган миқдорини олиб ташлашни асослаш муаммоси алоҳида аҳамиятга эга. Шунингдек, Орал денгизи артемия популяцияси учун яшаш муҳити сифатида яроқлилигини ва артемия ресурсларининг ҳолатини аниқлаш учун атроф-муҳит мониторинги дастурини ўтказиш ҳам муҳимдир.

#### **Изучение современного состояния популяции артемии западной части Большого Аральского моря в период 2021-2023 гг.**

**Мусаев А.К.<sup>1</sup>, Темирбеков Р.О.<sup>1</sup>, Исроилова И.О.<sup>1</sup>, Жанабаев К.Ш.<sup>2</sup>, Тажетдинова М.М.<sup>2</sup>**

<sup>1</sup>Қарақалпақский научно-исследовательский институт естественных наук Карақалпақского отделения Академии наук Республики Узбекистан, Нукус, <sup>2</sup>Қарақалпақский институт сельского хозяйства и агротехнологий, Нукус

Исследования за состоянием развития популяции артемии Аральского моря ведутся учеными Республики Карақалпақстан постоянно, так как жаброногий рачок артемия - это интереснейший объект как с биологической, так и с прикладной стороны. Он является наиболее перспективным кормовым организмом благодаря малому размеру, мягкому и тонкому наружному скелету и высокой пищевой ценности, его можно с успехом использовать для кормления молоди большинства видов рыб уже в первые дни жизни. Ценность артемии заключается в том, что ее покоящиеся яйца остаются жизнеспособными в течение длительного времени и в любое время могут быть использованы для массового получения стартового живого корма в виде науплиусов или декапсулированных яиц. Исследования ресурсного потенциала артемии Аральского моря выявили увеличение потребительского спроса. Высокий коммерческий потенциал цист стал причиной роста антропогенного пресса на запасы. В этих условиях особую актуальность приобретает проблема оценки величины общих запасов цист и обоснование величины допустимого изъятия, не приводящего к истощению и подрыву численности популяций артемии. Также важно проводить программу экологического мониторинга для определения потенциальной пригодности Арала в качестве среды обитания популяции артемии и состояния ресурсов артемии.

#### **Studying of the current state of the artemia population in the western part of the great Aral Sea in the period 2021-2023**

**Musaev A.K.<sup>1</sup>, Temirbekov R.O.<sup>1</sup>, Israilova I.O.<sup>1</sup>, Zhanabaev K.Sh.<sup>2</sup>, Tazhetdinova M.M.<sup>2</sup>**

<sup>1</sup>Karakalpak Research Institute of Natural Sciences, Karakalpak Branch of the Academy of Sciences of the Republic of Uzbekistan, Nukus, <sup>2</sup>Karakalpak Institute of Agriculture and Agrotechnologies, Nukus

Research on the state of development of the *Artemia* population of the Aral Sea is carried out by scientists of the Republic of Karakalpakstan constantly, since the *Artemia* gill-legged crustacean is an interesting object, both from the biological and applied sides. It is the most promising food organism due to its small size, soft and thin external skeleton and high nutritional value; it can be successfully used for feeding juveniles of most fish species already in the first days of life. The value of brine shrimp lies in the fact that its resting eggs remain viable for a long time, and at any time can be used for mass production of starter live food in the form of nauplii or decapsulated eggs. Studies of the resource potential of *Artemia* of the Aral Sea revealed an increase in consumer demand. The high commercial potential of cysts has led to an increase in the anthropogenic pressure on reserves. Under these conditions, the problem of estimating the size of the total stocks of cysts and substantiating the amount of acceptable removal that does not lead to depletion and undermining the number of *Artemia* populations is of particular relevance. It is also

important to conduct an environmental monitoring program to determine the potential suitability of the Aral Sea as a habitat for brine shrimp population and the state of brine shrimp resources.

УДК 597.2/5

## СОВРЕМЕННОЕ СОСТОЯНИЕ ВОДНЫХ БИОЦЕНОЗОВ ОЗЕРА САЙКУЛЬ

Темирбеков Р.О.<sup>1</sup>, Мусаев А.К.<sup>1</sup>, Исраилова И.О.<sup>1</sup>,  
Мырзамбетов Н.А.<sup>1</sup>, Шакибаев С.М.<sup>2</sup>

<sup>1</sup>Каракалпакский научно-исследовательский институт естественных наук  
Каракалпакского отделения Академии наук Республики Узбекистан, г. Нукус  
<sup>2</sup>Каракалпакский институт сельского хозяйства и агротехнологий, г. Нукус

**Введение.** В последние десятилетия в экосистемах наблюдаются значительные изменения, которые происходят как под влиянием естественных факторов, так и под влиянием хозяйственной деятельности человека. В результате отмечаются изменения всех элементов структуры водных сообществ, в том числе и в структуре рыбного населения как одного из последних звеньев в трофической цепи водоемов [4], что диктует необходимость анализа состояния водных экосистем.

В данной статье приведены ихтиологические исследования, проведенные на озере Сайкуль для определения его современного состояния.

**Объект и методы исследований.** Ихтиологические исследования были проведены на озере Сайкуль (рис. 1). В результате исследований использованы стандартные методы ихтиологических исследований: натурные наблюдения, наблюдения за размножением ведущих промысловых видов, отлов рыб и биологический анализ. Проведен мониторинг и сбор ихтиологического материала рыбного населения для определения его современного рыбопромыслового состояния.

Отлов рыбы проводился разноячейными ставными сетями, бреднями, ловушками. Часть материала была получена из промысловых уловов рыбопромысловых хозяйств. Обра-

ботку собранного материала проводили по общепринятой методике [7].

### Обсуждение

Озеро Сайкуль расположено в Амударьинском районе. Ближайший населенный пункт: поселок ДФХ "Назархан" в 12 км. Питается озеро за счет излишков оросительных вод и из коллекторно-дренажного канала Эшмурад. Общая площадь водоема 50 га, длина — 3,5 км, ширина — 1,4 км, максимальная глубина 7 м, преобладающие глубины 2-2,5 м в зависимости от поступления воды.

Озеро представляет собой овальный водоем с двумя плесами со слабо изрезанными преимущественно пологими берегами. Питается сбросами из оросительной сети и сбросами с полей Амударьинского района.

Основные типы растительности на водоеме по прибрежью и в береговой зоне развиты джунгил, рогозовые и тростниковые ассоциации с преобладанием рогоза узколистного, но они располагаются узкой полосой вдоль берега.

Минерализация в озере Сайкуль допустимая: минимальная 4429,90 мг/л, максимальная - 6665,3 мг/л (рис. 2).

В озере Сайкуль встречаются всего 7 видов *Rotifera*, из них в октябре нами был обнаружен только один вид — *Brachionus quadridentatus*. Из представителей группы *Cladocera* нами об-



Рис. 1. Озеро Сайкуль.



Рис. 2. Минерализация воды озера Сайкуль.

наружен только фитофильный вид *Chydorus sphaericus*, а из группы *Copepoda* только один вид – *Thermocyclops taihokuensis*.

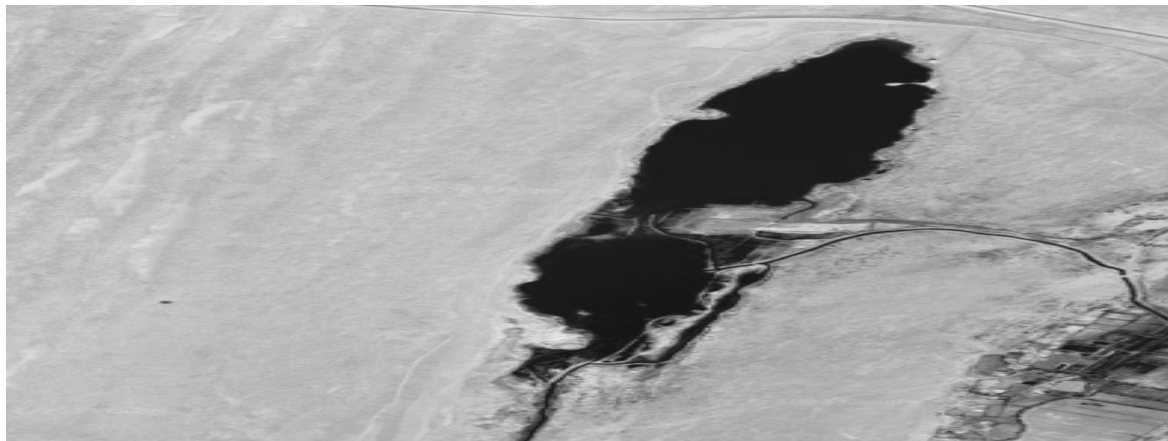
В озере Сайкуль численность зоопланктона за год составляла 8,0 тыс. экз./м<sup>3</sup>. Показатели биомассы зоопланктона в октябре в озере Сайкуль 5,3 мг/м<sup>3</sup>, в апреле биомасса группы *Rotifera* всего составляла 71%, а в октябре резко упала [3].

Ихтиофауна озера представлена аборигенами и акклиматизантами, общими в гидрографической сети низовьев Амударьи (табл. 1). Она состоит из 22 видов рыб, относящихся к 8 семействам. В видовом отношении наиболее богатым является семейство карповых, к которому относятся 15 видов (сазан, плотва, карась, лещ восточный, жерех, чехонь, шемая, белый амурский лещ, белый амур, белый и пестрый толстолобики, востробрюшка, амурский чебачок и речная абботина), что составляет 68,2% всей ихтиофауны. Затем идут окуневые (судак), сомовые (сом), змееголовые (змееголов), бычковые (китайский бычок), головешковые (китайский элеотрис), пецилиевые или гамбузиевые (гамбузия), адрианихтовые (медака) представлены по одному виду.

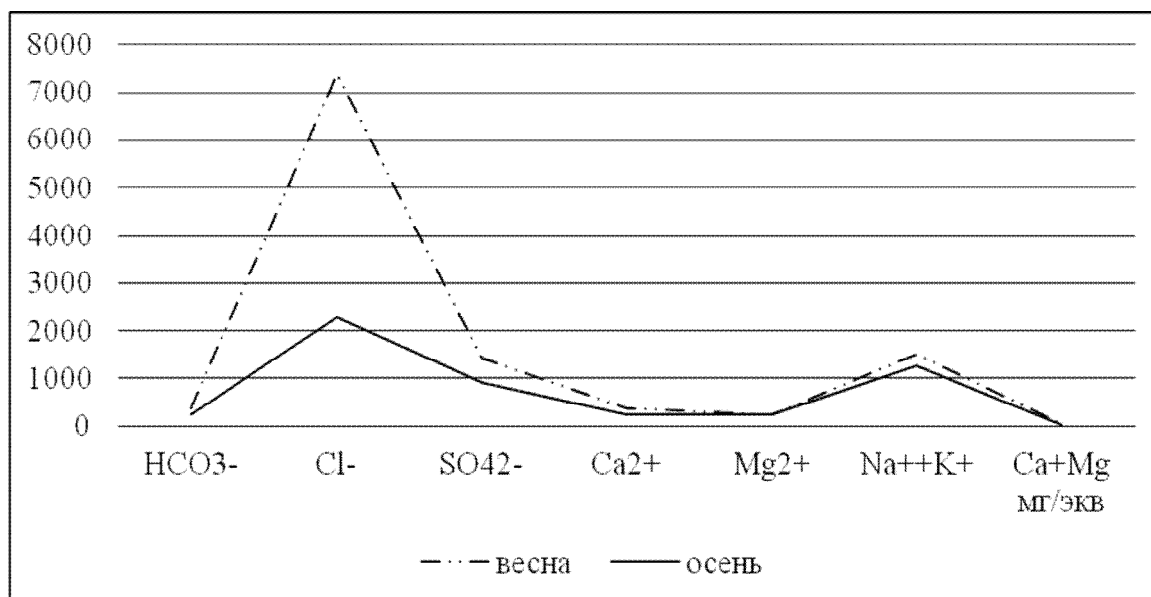
В настоящее время основные промысловые виды озера Сайкуль – сазан, серебряный карась, белый амурский лещ, белый амур, белый и пестрый толстолобики, судак, змееголов и др.

**Сазан или обыкновенный карп - *Cyprinus carpio* Linnaeus, 1758.**

В бассейне Амударьи обитает во всех реках, озерах, водохранилищах бассейна. Здесь постоянно держатся озерно-речные популяции вида, предпочитающие участки с более или менее медленным течением. Обитал сазан также и в солоноватых водах на Арале, образыва-

вая в дельтовых зонах аральских рек полупроходные формы. Жилой (туводный) сазан круглый год обитает в определенных местах водоема, не совершая больших миграций. Полупроходная форма сазана в низовьях аральских рек, в частности в низовье Амударьи, большую часть года жил и нагуливался в море и дважды в год подходил к берегу: весной для икротетания, а осенью для зимовки [9]. По темпу роста морской сазан, обитавший в прибрежной полосе Арала, характеризовался быстрым ростом (табл. 2) [5].

Сазан – быстрорастущая неприхотливая рыба. Длина доходит до 100 см, масса до 20000 г. Биологические показатели сазана в 2000–2022 гг. колеблются по водоемам и годам (табл. 3). Следует учесть, что в эти годы были сильные колебания гидрорежима региона и, соответственно, состояния водоемов. Так, в маловодные 2000–2001 и затем в 2007–2008 годах практически пересохла большая часть водоемов Приаралья. Рыбное население восстанавливалось с 2003 года за счет покатоного поголовья, поступившего с попуском воды из средней части Амударьи и Туямунонского водохранилища.

Размерно-весовые показатели сазана из озера Сайкуль близки к показателям рыб из озера Ахчакуль. Сазаны озер Судочье, Дауткуль и Сарыкамыш по размеру и массе крупнее, чем в других водоемах, но в уловах все еще преобладали трех-четырёхлетние рыбы.

**Серебряный карась *Carassius gibelio* (Bloch, 1782).** В современных условиях серебряный карась распространен почти во всех водоемах низовьев реки Амударьи. Увеличение численности карася в условиях зарегулированного стока рек и образовании многочисленных мелководных слабопроточных водоемов и раз-

Таблица 1

## Видовой состав рыб озера Сайкуль низовьев реки Амударьи

№	Виды рыб	Промысловые	Непромысловые	Аборигенные	Завезенные
1	<i>Cyprinus carpio</i>	+		+	
2	<i>Rutilus rutilus</i>	+		+	
3	<i>Carassius gibelio</i>	+		+	
4	<i>Abramis brama</i>	+		+	
5	<i>Aspius aspius iblioides</i>	+		+	
6	<i>Pelecus cultratus</i>	+		+	
7	<i>Chalcalburnus chalcoides aralensis</i>	+		+	
8	<i>Parabramis pekinensis</i>	+			+
9	<i>Ctenopharyngodon idella</i>	+			+
10	<i>Hypophthalmichthys molitrix</i>	+			+
11	<i>Hypophthalmichthys nobilis</i>	+			+
12	<i>Hemiculter leucisculus</i>		+		+
13	<i>Sander lucioperca</i>	+		+	
14	<i>Silurus glanis</i>	+		+	
15	<i>Channa argus</i>	+			+
16	<i>Rhinogobius cheni</i>		+		+
17	<i>Pseudorasbora parva</i>		+		+
18	<i>Oryzias latipes</i>		+		+
19	<i>Abbottina rivularis</i>		+		+
20	<i>Rhodeus ocellatus</i>		+		+
21	<i>Gambusia affinis</i>		+		+
22	<i>Micropercops cinctus</i>		+		+
	Всего	14	8	9	13

Таблица 2

## Линейный рост сазана (обратные расчисления, см)

Водо-ем	Возраст, лет										Автор
	1+	2+	3+	4+	5+	6+	7+	8+	9+	10+	
Аральское море	12,6	21,5	29,3	36	41,6	46,5					Никольский, 1940
Аральское море	12,3	20,9	28,7	34,4	39,4	44,6	49,6	53,2	59,5	63	Тлеуов, 1981
Низовья Амударьи	9,1	17,7	24,3	30,2	41,4						Гемирбеков, 2017
Оз. Сайкуль	9,9	14,1	22,5								Наши данные 2022

Таблица 3

## Биологические показатели сазана низовьев Амударьи (в числителе пределы, в знаменателе – среднее)

Водоем	Длина (без С), см	Масса, г	Коэф. упит. по Ф/К	n
Судочье	$\frac{22,6-48,7}{34,3}$	$\frac{255-2159}{838,4}$	2,04/1,74	479
Дауткуль	$\frac{26-50,5}{36,7}$	$\frac{515-2720}{1282,5}$	2,38/2,19	12
Сарыкамыш	$\frac{25,1-59,2}{39,6}$	$\frac{410-4750}{1668}$	2,16/1,73	41
Ахчакуль	$\frac{14-36}{22,1}$	$\frac{40-465}{227,8}$	2,89/2,56	23
Сайкуль	$\frac{15,7-30,0}{22,2}$	$\frac{90-520}{262}$	2,28/1,84	19

ликов отмечено повсеместно. С уменьшением стока Амударьи и зарегулированием в начале дамбами, а затем Тахиаташской плотиной для подачи воды на поля орошения возросла площадь мелководных разливов в районах сброса вод на эти поля, которые быстро зарастали и обеспечивали условия для обитания карася. Карась при его нетребовательности к условиям обитания, освоил эти мелководные заросшие биотопы и стали формироваться довольно высокопродуктивные популяции. Известны озера, в которых он остался единственным обитателем [2]. Размеры добываемых в нижней дельте Амударьи карасей колеблются от 10 до 25 см [5]. Ниже Тахиаташского гидроузла караси были размером 30,5 и 31,7 см, массой 600 и 620 гр. в возрасте 2+, с коэффициентом зрелости до 11 %. Коэффициент упитанности по Фультону 1,9-2,01 [8] на озере Дауткуль в 1983-1985 гг., возрастной состав популяции серебряного карася был представлен пятью возрастными группами, предельный возраст 5+ при максимальной длине рыб 34 см и массе 1220 г. [1].

Размерно-весовые показатели были больше у судочинской и сарыкамышских популяций, низкими были по росту и весу особи из озера Сайкуль и Дауткуль (табл. 4).

В первый год жизни карась растет в различных водоемах довольно равномерно, его средние размеры достигают 4-6,9 см. Начиная со второго года жизни наблюдается расхождение в темпе роста.

Увеличение численности карася отмечено в 1980-х гг. в озерной системе Судочье и Ходжакульской системе озер, где карась освоил мелководные, сильно заросшие водной растительностью участки. Средняя длина карася в уловах Ходжакульской системы озер составила 23,8 см, масса 478 г, упитанность 2,81.

В наших исследованиях сравнение показате-

телей роста серебряного карася из естественных озер низовьев реки Амударьи по расчетной длине (см) получены данные, что в некоторых водоемах было снижение темпа роста карася (табл. 5).

**Амурский белый лещ – *Parabramis pekinensis*** (Basilewsky, 1855) также типичный пелагофильный вид. Известные максимальные размеры в материнском ареале: длина до 55 см и масса 4,1 кг [6]; средние размеры в уловах 1930-х годов - 33 см, масса - 440 г и возраст 7-8 лет. В водоемах низовьев Амударьи наибольшими размерами характеризуются популяции судочинского и сарыкамышского белого леща: длина была соответственно в пределах 24,6-39,0 см, в среднем 32,1 см, масса в пределах от 289 до 1133 г., среднее 626,1 г; 27,8-36,1 см, масса 317-850 г. Но в целом средние размеры во многих водоемах были примерно на этом уровне.

В проведенных исследованиях размерно-весовые показатели белого леща озера Судочье считаются высокими по сравнению с остальными исследованными водоемами низовьев реки Амударьи. Характеризуются следующими данными: длина в пределах от 24,6 до 39,0 см, среднее 32,1 см, масса в пределах от 289 до 1133 гр., среднее 626,1 гр., коэффициент упитанности по Фультону в среднем 1,71, пределы колебания от 1,45 до 2,14, по Кларк в среднем 1,43, пределы от 1,18 до 2,12.

На озере Сайкуль эти показатели были следующие: длина в пределах от 14,7 до 30,0 см, среднее 22,6 см, масса в пределах от 60 до 510 гр., среднее 268,3 гр., коэффициент упитанности по Фультону в среднем 1,88, пределы колебания от 1,42 до 2,12, по Кларку в среднем 1,50, пределы от 1,41 до 1,56.

Из исследованных водоемов низкие биологические показатели были у этого вида в водохранилище Междуречье. В среднем длина бы-

Таблица 4

**Размерно-весовые показатели серебряного карася из разных водоемов низовьев реки Амударьи (2000-2022 гг.)**

Водоемы	Длина рыб, см l		Масса рыб, г Q		n
	пределы	средняя	пределы	средняя	
Судочье	15,3-28,3	22,04	124-712,8	371,4	130
Сарыкамыш	16,2-28,0	22,3	140-600	359,5	37
Дауткуль	12,4-21,9	16,2	70-340	159,1	60
Сайкуль	9,7-16,8	13,7	25-115	75,6	34

Таблица 5

**Линейный рост серебряного карася в водоемах низовьев реки Амударьи за 2000-2011 гг. и 2022 г. (обратные расчисления, см)**

Водоемы	Возраст, год						n
	1+	2+	3+	4+	5+	6+	
Междуречье	7,9	14,8	17,8				81
Сарбас	8,9	14,08	20,8	24,3	26,1		115
Муйнакский залив	8,2	13,8	17,8	24,9			75
Судочье	8,07	15,1	20,7	24,9	31,6		130
Сайкуль	6,6	8,2	10,4				34

ла 22,1 см, пределы колебания от 19,2 до 25,2 см, масса была в среднем 195 гр., пределы колебания от 103 до 308 гр. Коэффициент упитанности по Фультону в пределах от 1,31 до 1,70, среднее 1,53, по Кларку в пределах от 1,05 до 1,43, среднее 1,27. Размерно-весовые, возрастные показатели в разных водоемах разные. Это объясняется тем, что водообеспечение, водный режим водоема и кормовая база, влияющие на биотические и абиотические факторы на данный вид считаются разными.

Таким образом, озеро Сайкуль расположено

недалеко от города Нукуса. По месту расположения это озеро очень удобно для всеобщего использования, с допустимой минерализацией воды, что благоприятно для роста и выживания рыбы.

Озеро Сайкуль при нестабильных гидрологических режимах низовьев реки Амударья является одним из перспективных водоемов для развития естественного рыбоводства региона и создания благоприятных условий для водных биоценозов водоема.

#### ЛИТЕРАТУРА

1. Жолдасова И.М., Константинова Л.Г., Ембергенов С., Гусева Л.Н. и др. Реакция лимнических систем на антропогенное воздействие (на примере Дауткульского водохранилища). — Ташкент: Фан, 1987. 134 с.
2. Жаков Л.А. Формирование и структура рыбного населения озер северо-запада СССР. — М.: Наука, 1984. — 144 с.
3. Мырзамбетов Н.А., Шакибаев С.М., Мирабдуллаев И.М. Зоопланктон озер Ащиккуль и Сайкуль / Материалы X Республиканской научно-практической конференции «Рациональное использование природных ресурсов Южного Приаралья». — Нукус: КГУ, 2022 — с.112-113.
4. Никольский Г.В. Теория динамики стада рыб. — М., 1974.
5. Никольский Г.В. Рыбы Аральского моря. — М.: Изд-во МОИП, 1940 — 216 с.
6. Никольский Г.В. Рыбы бассейна Амуре. — М., 1956. — С.551.
7. Правдин И.Ф. Руководство по изучению рыб. — М.: Пищевая промышленность, 1966. — 375 с.
8. Павловская Л.П. Промысловые рыбы нижнего течения Амударьи и гидростроительство. — Ташкент: «Фан» УзССР, 1982. — 97 с.
9. Тлеуов Р. Новый режим Арала и его влияние на ихтиофауну. — Ташкент: Изд-во «Фан» УзССР, 1981. — 190 с.

#### Сайқўл кўли сув биоценозларининг ҳозирги ҳолати

Темирбеков Р.О.<sup>1</sup>, Мусаев А.К.<sup>1</sup>, Исроилова И.О.<sup>1</sup>, Мырзамбетов Н.А.<sup>1</sup>, Шакибаев С.М.<sup>2</sup>

<sup>1</sup>Ўзбекистон Республикаси Фанлар академияси Қорақалпоғистон бўлими Қорақалпоқ табиий фанлар илмий-тадқиқот институти, Нукус, <sup>2</sup>Қорақалпоғистон қишлоқ хўжалиги ва агротехнологиялар институти, Нукус

Мақолада Сайқўл кўлининг ҳозирги ҳолатини аниқлаш учун олиб борилган ихтиологик тадқиқотлар келтирилган. Тадқиқотлар шуни кўрсатдики, кўл сув омборининг умумий майдони 50 гектар, узунлиги 3,5 км., кенглиги 1,4 км., максимал чуқурлиги 7 м., асосий қисми чуқурлиги сув оқимиға қараб 2-2,5 м. Сув омборидаги ўсимликларнинг асосий турлари қирғоқ бўйлаб ва қирғоқ зонасида жингил, думғаза ва қамиш бирлашмалари бўлиб, уларда ангустифолия саттаил устунлик қилади. Сайқўл кўлининг минераллашув чегараси: минимал 4 429,9 мг/л., максимал эса 6 665,3 мг/л. Сайқўл кўлида коло-враткаларнинг атиги 7 тури учрайди, улардан октябрь ойида фақат битта турини — *Brachionus quadridentatus* ни учратдик. Кладоцералар вакилларидан эса биз фақат фитофил тур — *Chydorus sphaericus*, копеподалардан эса фақат битта тур — *Thermocyclops taihokuensis* ни учратдик. Кўлнинг ихтиофаунаси Амударёнинг қуйи оқими гидрографик тармоғида кенг тарқалган аборигенлар ва акклиматизантлардан тузилган. У 8 оилаға мансуб 22 турдаги балиқлардан иборат. Турлар сони томонидан карпсимонлар оиласи етакчилик қилиб, 15 турдаги балиқларни ўз ичига олган.

#### Современное состояние водных биоценозов озера Сайкуль

Темирбеков Р.О.<sup>1</sup>, Мусаев А.К.<sup>1</sup>, Исроилова И.О.<sup>1</sup>, Мырзамбетов Н.А.<sup>1</sup>, Шакибаев С.М.<sup>2</sup>

<sup>1</sup>Каракалпакский научно-исследовательский институт естественных наук Каракалпакского отделения Академии наук Республики Узбекистан, Нукус, <sup>2</sup>Каракалпакский институт сельского хозяйства и агротехнологий, Нукус

В статье приведены ихтиологические исследования, проведенные на озере Сайкуль для определения его современного состояния. Проведенные исследования показали, что общая площадь водоема озера 50 га, длина 3,5 км, ширина 1,4 км, максимальная глубина 7 м, преобладающие глубины 2-2,5 м в зависимости от поступления воды. Основные типы растительности на водоеме — по побережью и в береговой зоне развиты джингил, рогозовые и тростниковые ассоциации с преобладанием рогоза узколистного. Минерализация в оз. Сайкуль допустимая: минимальная 4429,9 0 мг/л, а максимальная 6 665,3 мг/л. В оз. Сайкуль встречаются всего 7 видов *Rotifera*, из них в октябре нами был обнаружен только один вид *Brachionus quadridentatus*. Из представителей группы *Cladocera* нами обнаружен только фитофильный вид *Chydorus sphaericus*, а из группы *Sopropoda* только один вид *Thermocyclops taihokuensis*. Ихтиофауна озера представлена аборигенами и акклиматизантами, общими в гидрографической сети низовьев Амударьи. Она состоит из 22 видов рыб, относящихся к 8 семействам. В видовом отношении наиболее богатым является семейство карповых, к которому относятся 15 видов рыб.

#### Current state of water biocenoses of lake Saikul

Temirbekov R.O.<sup>1</sup>, Musaev A.K.<sup>1</sup>, Israilova I.O.<sup>1</sup>, Mirzambetov N.A.<sup>1</sup>, Shakibaev S.M.<sup>2</sup>

<sup>1</sup>Karakalpak Research Institute of Natural Sciences Karakalpak Branch of the Academy of Sciences of the Republic of Uzbekistan, Nukus, <sup>2</sup>Karakalpak Institute of Agriculture and Agrotechnologies, Nukus

This article presents ichthyological studies carried out on Lake Saikul to determine its current state. Studies have shown that the total area of the lake's reservoir is 50 hectares, length 3.5 km, width 1.4 km, maximum depth 7 m, prevailing depths 2-2.5 m, depending on the flow of water. The main types of vegetation in the reservoir are dzhingil, cattail and reed associations along the coast and in the coastal zone, with a predominance of angustifolia cattail. Mineralization in Lake Saikul is permissible: the mini-



mum is 4429.90 mg/l, and the maximum is 6665.3 mg/l Only 7 species of Rotifera are found in Lake Saikul, of which in October we found only one species *Brachionus quadridentatus*. Of the representatives of the Cladocera group, we found only a phytophilic species, *Chydorus sphaericus*, and of the Copepoda group, only one species, *Thermocyclops taihokuensis*. The ichthyofauna of the lake is represented by aborigines and acclimatists common in the hydrographic network of the lower reaches of the Amudarya. It consists of 22 species of fish belonging to 8 families. In terms of species, the richest is the cyprinid family, which includes 15 species of fish.

УДК 581.582.232 / 275

## ЧИСЛЕННОСТЬ И БИОМАССА СИНЕ-ЗЕЛЁНЫХ ВОДОРΟΣЛЕЙ МЕЖДУРЕЧЬИНСКОГО ВОДОХРАНИЛИЩА

Ельмуратова А.А.<sup>1</sup>, Алимжанова Х.А.<sup>2</sup>

<sup>1</sup>Каракалпакский научно-исследовательский институт естественных наук  
Каракалпакского отделения Академии наук Республики Узбекистан, г. Нукус  
<sup>2</sup>Институт ботаники Академии наук Республики Узбекистан, г. Ташкент

**Введение.** Изменение климата и воздействие антропогенных нагрузок в настоящее время стали одним из факторов, влияющих на водные и биологические ресурсы. В настоящее время из-за постепенного высыхания Аральского моря она распадается на несколько водных участков. Междуречьянское водохранилище – одна из частей Аральского моря. Так как биологические и водные ресурсы водохранилища имеют большое значение, их изучение, а также их взаимосвязь является актуальной проблемой. До настоящего времени численность и биомасса фитопланктона недостаточно изучены [3, 4], поэтому целью научной работы является это направление.

**Цель и задачи исследования.** Целью исследования является изучение численности и биомассы сине-зелёных водорослей в Междуречьянском водохранилище. Задачами исследования - сбор материалов со станций мониторинга; определение видового состава; расчёт численности и биомассы сине-зелёных водорослей.

**Объекты, материалы и методы исследования.** Объекты исследования - сине-зелёные водоросли Междуречьянского водохранилища. В течение 2003-2012 гг. и 2018-2022 гг. нами собраны [1, 5] альгопробы фитопланктона, фитобентоса, перифитона плановых постов мониторинга (МС) водоемов. В лабораторных условиях определяли видовой состав [3, 4], численность и биомассу сине-зелёных водорослей. В исследовании использовались гидробиологические и альгологические методы исследования [1, 5]. Использовали микроскоп CarlZeiss, планктонный набор № 78 и другие приборы.

**Результаты и обсуждение.** Определение численности и биомассы водорослей в Междуречьянском водохранилище актуально, так как они являются первичными продуцентами и имеют большое значение в жизни консументов, таких, как гидробионты зоопланктона и

зообентоса. За период изучения (2003-2012 гг., 2018-2022 гг.) Междуречьянское водохранилище нами встречено 462 вида и внутривидовых таксона водорослей, относящихся к 8 отделам, 14 классам, 25 отрядам, 56 семействам и 103 родам.

Ниже приведено описание видов и внутривидовых таксонов водорослей, населявших Междуречьянское водохранилище в 2003-2007, 2010-2012 и 2018-2022 гг.

Сине-зелёные водоросли (цианобактерии) в Междуречьянском водохранилище представлены в достаточном количестве. Они представлены 14 родами, 9 семействами и 105 видами и разновидностями. Наиболее богат по видовому составу род *Oscillatoria* (27 видов). Представители этого рода встречаются по всей акватории: в составе планктона, бентоса, перифитона водоема. *Oscillatoria limosa* и *O. terebriformis* встречаются повсюду в изобилии. Они развиваются в виде массы в планктоне со второй половины апреля по ноябрь, но преимущественно в конце июля и в первой декаде августа в прибрежных районах исследованных водоемов на глубине 2-3 м воды, при температуре 28-29°C. Их общая численность в Кошпели-Айдыне, его северо-западном мелководье достигает 41293 млн. кл/м<sup>3</sup>. Также *O. irrigua*, *O. simplicissima* сильно отличаются по своему развитию от других сине-зелёных и встречаются практически повсеместно, но при этом максимально развиваются в летнем планктоне в северо-восточных и северо-западных районах оз. Коксу и низовьях оз. Балтакеткен. Их довольно длинные и закрученные слоевища вместе с другими нитчатными водорослями часто вызывают здесь «цветение» воды. Остальные виды спорадически.

Род *Lyngbya* в планктоне водохранилища представлен 19 видами и формами; по количеству флористического состава занимает второе место после рода *Oscillatoria*. Широкое распространение представителей *Lyngbya* в преде-

лах изучаемого водоема, несомненно, играет существенную роль в создании биомассы фитопланктона, и более 45% акватории водохранилища интенсивно занято вместе с другими водорослями. Обильная популяция представителей этого рода отмечается в водоеме повсеместно, но они значительно различаются в прибрежной части водоема, в северо-восточном районе, у пос. Шегеаул и далее в нижнем районе Аутеля и Ногай узяка, где в большинстве случаев наблюдается безветренная погода. В верхнем и нижнем районах Шуак узяк и Балтакеткен наблюдаются в теплое время года в поверхностном слое плеса с конца мая по сентябрь и считаются лингбийным ареалом из-за высокой концентрации его слоевищ, так как запах сероводорода выделяется в жаркое время суток.

В то же время некоторые участки прибрежной зоны мелководны, значительно заняты густым камышом вместе с карликовыми зарослями рогаза. Глубже водоема продолжают популяции видов роголистника и рдеста. Листья и стебли подводной части этих макрофитов почти постоянно покрыты слизистыми слоевищами *Lyngbya*, *L. confervoides* и *L. majuscula*, достигают максимального развития в слое водоема на глубине 1,5-3,0 м, почти ежегодно от начала июля по август численностью до 3310 и 5231 млн. кл/м<sup>3</sup> соответственно. Развитие *L. martensiana* и *L. aestuarii* наблюдается в восточных прибрежных районах оз. Коксу и юго-западной части оз. Балта Кеткен, в центральных районах оз. Кошпели Айдын и Шуак узяк. В 2006 г. после 15 августа в узком районе оз. Жидели в условиях маловодья их общая численность в 2,0-метровом слое воды почти постоянно превышала 2905 млн. кл/м<sup>3</sup>. Однако их развитие после засушливого состояния уступило место другим образцам.

В центральной части Коксу отличался развитием *Lyngbya lutea*; в летний период на глубине 1-3 м его численность превышала 47-190 млн. кл/м<sup>3</sup>. Остальные представители *Lyngbya* в исследованных водоемах в теплое время года встречались редко или спорадически. В создании продуктивности водоема, хотя иногда и из-за его малых размеров, они не имели большого значения.

Род *Gloeocapsa* представлен 13 видами, но ни один из них, за исключением *G. crepidinum*, не достиг значительного развития в течение года. Однако *G. crepidinum* встречается в водохранилище повсеместно и значительное их развитие отмечается почти ежегодно с конца мая до середины сентября. В 2005 и 2006 гг. встречались в центральном районе оз. Кошпели айдын и в концевом районе оз. Ногай узяк при температуре воды 26-29°C, а также в донном планктоне соответственно 23045 и 19782 млн. кл/м<sup>3</sup> (рис. 1, 2-4).

Род *Microcystis* включает 11 видов и форм,

имеющих большое значение для Междуречьянского водохранилища. Так, *Microcystis aeruginosa* и его *f. flos-aquae* развиваются массово, обычно на глубине 1-2 м и играют роль доминантов или субдоминантов в составе планктона. В водохранилище они встречаются повсеместно, особенно у его берегов. В безветренную погоду часто вызывают «цветение» воды. В последние годы с конца мая и в летний период до 860 и 740 млн. кл/м<sup>3</sup> и в спокойные периоды поверхность воды покрыта толстым слоем пленок этих водорослей с различными пузырьками, толщина которых достигает от 0,5 до 2,5 см

Создание малых локальных водоемов в дельте Амударьи:



Рис. 1. Карта Междуречьянского водохранилища Южного Приаралья.

После периода затопления водохранилища в 2011 и 2012 гг. его высокая концентрация постоянно наблюдается в северо-восточном районе оз. Щегекуль, близ плесов реке растущих и низкорослых зарослей *Phragmites communis* в количестве 19000-21785 и 24186-25660 млн. кл/м<sup>3</sup> соответственно.

Род *Merismopedia* представлен 8 видами и формами, среди которых *M. tenuissima* и *M. punctata* занимают ведущее положение и распространены по всей акватории водохранилища. Численность, особенно первых видов, с июля по первую половину августа на глубине 1,0-2,5 м воды достигает от 24300 до 37500 млн. кл/м<sup>3</sup>, а затем их развитие постепенно снижается с увеличением глубины воды.

Род *Gomphosphaeria* включает 5 видов и форм, из них *G. lacustris*, *G. aponinae*, *f. delicatula*, *f. multiplex*. Максимум их развития наблюдается с первой половины мая до конца сентября, но значительно в июле-августе. Они встречаются по всей акватории водоема, но наибольшего развития (до 3460 млн. кл/м<sup>3</sup>) достигают в северо-восточной и северо-

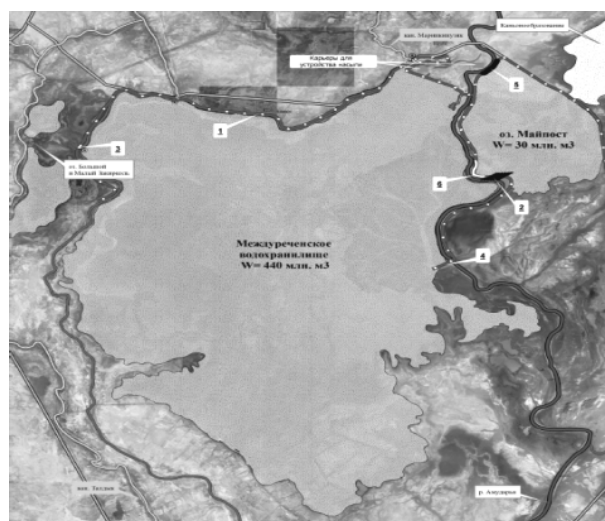
западной глубоководных частях оз. Щегекуль и восточном районе оз. Коксу, а также в оз. Жиделиузяк и Кошпели Айдын. Все остальные представители сине-зелёных водорослей, за исключением *Aphanizomenon flos-aquae* (они выступают в роли доминантов почти круглый год), качественно бедны. Каждый род включает от 2 до 5 видов (*Spirulina* - 5, *Phormidium* - 5, *Schizothrix* - 2), которые, как правило, встречаются редко, в малой численности и лишь изредка выступают в роли доминантов. К ним относятся *Cyanothrix gardneri*, *C. gardneri f. caspica*, *Coelosphaerium pucillum*.

**Заключение и выводы.** В результате исследования были поставлены намеченные цели и задачи исследования. Проведены многолетние исследования на станциях мониторинга и выявлен видовой состав, рассчитаны средние данные по численности и биомассе сине-зелёных водорослей в Междуречьянском водохранилище. Из них следуют следующие выводы:

1. Отдел сине-зелёные водоросли состоит из 14 родов, 9 семейств и 105 видов и разновидностей. Наиболее разнообразны по видовому богатству роды *Oscillatoria* (27 видов), *Lyngbya* (19 видов) и *Gloeocapsa* (13 видов).

2. *Oscillatoria limosa*, *O. terebriformis* встречаются повсеместно в большом количестве. Они развиваются в планктоне в виде массы со второй половины апреля по ноябрь. Но преимущественно в конце июля и в первой декаде августа в прибрежных районах исследованных водоемов на глубине 2-3 м воды, при температуре 28-29°C. Их общая численность в оз. Кошпели Айдын, в его северо-западном мелководье достигает 41293 млн. кл/м<sup>3</sup>. Также *O. irrigua*, *O. simplicissima* сильно отличаются по своему развитию от других сине-зелёных и встречаются почти повсеместно, но при этом

максимально развиваются в летнем планктоне. В северо-восточных и северо-западных районах Коксу и ниже в оз. Балтакеткен часто вызывают "цветение" воды.

3. *Lyngbya confervoides* и *L. majuscula* достигают максимального развития в пласте-коллекторе на глубине 1,5-3,0 м, практически ежегодно с начала июля по август численностью до 3310 и 5231 млн. кл/м<sup>3</sup> соответственно.

4. Род *Gloeocapsa* представлен 13 видами, но ни один из них, за исключением *G. crepidinum*, не достиг значительного развития в течение года. В центральном районе оз. Кошпели айдын и в терминальном районе оз. Ногайузяк при температуре воды 26-29°C, а также в донном планктоне численность составляет соответственно 23045 и 19782 млн. кл/м<sup>3</sup>.

5. Род *Microcystis* включает 11 видов и форм, имеющих большое значение для Междуречьянского водохранилища. Так, *Microcystis aeruginosa* и его *f. flos-aquae* развиваются массово обычно на глубине 1-2 м и играют роль доминантов или субдоминантов в составе планктона и особенно в прибрежных районах; весной в конце мая в безветренную погоду часто вызывают «цветение» воды (до 860 и 740 млн. кл/м<sup>3</sup>).

6. Численность видов водорослей из рода *Merismopedia* достигает от 24300 до 37500 млн. кл/м<sup>3</sup>, *Gomphosphaeria* - до 3460 млн. кл/м<sup>3</sup>.

**Рекомендации.** Количество и биомасса водорослей обеспечивают естественное питание рыб Междуречьянского водохранилища. В связи с этим рекомендуем использовать сине-зелёные водоросли при кормлении рыб в естественных условиях.

## ЛИТЕРАТУРА

1. Голлербах М.М., Косинская Е.К., Полянский В.И. Определитель доводных водорослей СССР. / Сине-зелёные водоросли. - М.: Советская наука, 1953. - 652 с.
2. Голлербах М.М., Полянский В.И. Определитель пресноводных водорослей СССР. Вопрос 1. Общая часть. Пресноводные водоросли и их изучение. - М.: Советская наука, 1951.- 200 с.
3. Ельмуратов А.Е., Ельмуратова А.А. Флора водорослей водоемов Южного Аральского бассейна. Том 1. Сине-зелёные и золотистые во-

- доросли. - Нукус: ККО АН РУз "Билим", 1911. - 160 с.
4. Музафаров А.М., Эргашев А.Е., Халилов С. Определитель сине-зелёных водорослей Средней Азии. Кн. 1. Кн.2. Кн. 3. - Ташкент: Фан, 1987. - 405 с. - Ташкент: Фан, 1988. -С. 406-892. - Ташкент: Фан, 1988. - С. 893-1216.
5. Унифицированные методы исследования качества воды. Часть 3. Методы биологического анализа вод. 3-е изд. добавлять и переработанный /Отв. к выпуску Губачека З. - М.: СЭВ, 1977. - 185 с.

## Междуречье сув омборидаги кўк-яшил сувўтларининг сони ва биомассаси Ельмуратова А.А.<sup>1</sup>, Алимжанова Х.А.<sup>2</sup>.

<sup>1</sup>Ўзбекистон Республикаси Фанлар академияси Қорақалпоғистон бўлими Қорақолпоқ табиий фанлар илмий-тадқиқот институти, Нукус, <sup>2</sup>Ўзбекистон Республикаси Фанлар академияси Ботаника институти, Тошкент

Мақолада мониторинг станцияларида ўтказилган узоқ муддатли тадқиқотлар натижалари келтирилган, унда турлар таркиби аниқланган. Междуречье сув омборидаги кўк-яшил ёсунларнинг кўплиги ва биомассаси бўйича ўртача маълумотлар хисоблаб чиқилган. Сув омборини ўрганиш даврида (2003-2012, 2018-2022 йиллар) 8 бўлим, 14 синф, 25 туркум, 56 оила ва 103 турга мансуб сувўтларининг 462 тури ва тур ичидаги таксонларини учратдик. Кўк-яшил сув ўтлари бўлими 14 туркум, 9 оила ва 105 тур ва навадан иборат. *Oscillatoria* (27 тур), *Lyngbya* (19 тур) ва *Gloeocapsa* (13 тур) туркумлари тур таркиби жиҳатидан энг хилма-хилдир. *Oscillatoria limosa*, *O. terebriformis* кенг тарқалган турлари планктонда баҳордан кеч кузгача 2-3 м. сув чуқирлигида 28-29°C ҳароратда масса ҳолида ривожланади. *Lyngbya confervoides* ва *L. majuscula* июл

ойининг бошидан августгача сув омборида 1,5-3,0 м. чуқирликда максимал ривожланишга етади. *Gloeocapsa* – 13 тур билан ифодаланади, аммо уларнинг ҳеч бири, *G. srepidinum* дан ташқари, йил давомида сезиларли ривожланишга эриша олмади.

**Численность и биомасса сине-зелёных водорослей Междуречьянского водохранилища**  
**Ельмуратова А.А.<sup>1</sup>, Алимжанова Х.А.<sup>2</sup>**

<sup>1</sup>Каракалпакский научно-исследовательский институт естественных наук Каракалпакского отделения Академии наук Республики Узбекистан, Нукус, <sup>2</sup>Институт ботаники Академии наук Республики Узбекистан, Ташкент

В статье приведены результаты проведенных многолетних исследований на станциях мониторинга, в которых выявлен видовой состав, рассчитаны средние данные по численности и биомассе сине-зелёных водорослей в Междуречьянском водохранилище. За период изучения (2003-2012 гг., 2018-2022 гг.) водохранилища нами встречено 462 вида и внутривидовых таксона водорослей, относящихся к 8 отделам, 14 классам, 25 отрядам, 56 семействам и 103 родам. Отдел сине-зелёных водорослей состоит из 14 родов, 9 семейств и 105 видов и разновидностей. Наиболее разнообразны по видовому составу роды *Oscillatoria* (27 видов), *Lyngbya* (19 видов) и *Gloeocapsa* (13 видов). Распространённые виды *Oscillatoria limosa*, *O. terebriformis* развиваются в планктоне в виде массы с весны до конца осени на глубине 2-3 м при температуре 28-29°C. *Lyngbya confervoides* и *L. majuscula* достигают максимального развития в пласте-коллекторе на глубине 1,5-3,0 м с начала июля по август. Род *Gloeocapsa* представлен 13 видами, но ни один из них, за исключением *G. srepidinum*, не достиг значительного развития в течение года.

**Number and biomass of blue-green algae of the Mezhdurechi reservoir**  
**Elmuratova A.A.<sup>1</sup>, Alimzhanova Kh.A.<sup>2</sup>**

<sup>1</sup>Karakalpak Scientific Research Institute of Natural Sciences of the Karakalpak Branch of the Academy of Sciences of the Republic of Uzbekistan, Nukus, <sup>2</sup>Institute of Botany of the Academy of Sciences of the Republic of Uzbekistan, Tashkent

The article presents the results of a study of long-term studies conducted at monitoring stations, in which the species composition was identified, average data on the abundance and biomass of blue-green algae in the Mezhdurechinsky reservoir were calculated. During the study period (2003-2012, 2018-2022) of the reservoir we met 462 species and intraspecific taxa of algae belonging to 8 divisions, 14 classes, 25 orders, 56 families and 103 genera. The division of blue-green algae consists of 14 genera, 9 families and 105 species and varieties. Genera *Oscillatoria* (27 species), *Lyngbya* (19 species) and *Gloeocapsa* (13 species). Common species *Oscillatoria limosa*, *O. terebriformis* develop in plankton as a mass from spring to late autumn at a depth of 2-3 m of water, at a temperature of 28-29°C. *Lyngbya confervoides* and *L. majuscula* reach their maximum development in the reservoir at a depth of 1,5-3,0 m from early July to August. The genus *Gloeocapsa* is represented by 13 species, but none of them, with the exception of *G. srepidinum*, reached significant development during the year.

# ОБЩЕСТВЕННЫЕ НАУКИ

**ЭКОНОМИКА**

## ИНСТИТУЦИОНАЛЬНЫЕ ОСНОВЫ ЭКОЛОГО-ЭКОНОМИЧЕСКОГО РАЗВИТИЯ ПРОМЫШЛЕННОСТИ В ЮЖНОМ ПРИАРАЛЬЕ

**Аимбетов Н.К., Курёзов Д.И.**

*Каракалпакский научно-исследовательский институт естественных наук  
Каракалпакского отделения Академии наук Республики Узбекистан, г. Нукус*

Современный экологический кризис в Приаралье не является уникальным событием, поскольку хозяйственная деятельность связана, с одной стороны, с изъятием природных ресурсов, следовательно, с неизбежным нарушением экологического равновесия, а с другой – необходимостью обеспечения адекватных природных условий для жизнедеятельности населения. Вместе с тем на разных этапах развития общества экологические проблемы решались исходя из уровня социально-экономического развития региона.

Рост напряженности вследствие структурных сдвигов в экономике, увеличения численности населения, использования исчерпаемых природных ресурсов и загрязнения окружающей среды обуславливает необходимость качественно нового подхода к сокращению диспропорций территориального развития. Основу его составляет гармонизация взаимодействий в эколого-экономической системе, при которой немаловажное значение отводится институциональным основам ее развития в целях адаптации экономики к глобальному и региональному изменению климата.

За 2017-2022 гг. было принято более 30 указов и постановлений Президента Республики Узбекистан, посвященных тем или иным аспектам регионального развития, его инфраструктурного и инновационного обеспечения,

освоения ресурсного потенциала. Причем особенно большое внимание уделялось депрессивным регионам, таким, как Сырдарьинская, Джизакская, Хорезмская области и Республика Каракалпакстан, удельный вес в ВВП каждого из которых в 2021 году составил менее 4%.

Согласно постановлению Президента Республики Узбекистан от 10.01.2020 г. №ПП-4565 «О мерах по развитию социальной и производственной инфраструктуры Республики Узбекистан в 2020-2022 годах была утверждена Адресная программа развития региона Приаралья с организацией финансирования реализации проектов в Республике Каракалпакстан и Хорезмской области в 2020 году<sup>1</sup>.

В целом лимит денежных средств по региону Приаралья составил 303,4 млрд. сумов, из них 146,7(48,3) было выделено Хорезмской области и 141,7 (46,7%) – Республике Каракалпакстан (табл. 1). Кроме того, 15 млрд. сумов (5%) составило софинансирование со стороны Узбекистана Многопартнерского Трастового фонда человеческой безопасности под эгидой ООН.

В целях создания благоприятных условий для привлечения инвестиций в Республику Каракалпакстан и Хорезмскую область и производства конкурентоспособной продукции с высокой добавленной стоимостью Президентом Узбекистана был подписан Указ от 23.11.2021

*Таблица 1*

**Адресная программа развития региона Приаралья с финансированием реализации проектов в Республике Каракалпакстан и Хорезмской области в 2020 году**

Наименование мероприятий	Республика Каракалпакстан	Хорезмская область	Итого по Приаралью
Всего	141,7	146,7	303,4
Капитальные вложения	114,0	130,5	244,5
в том числе			
новое строительство	28,7	54,9	83,6
реконструкция	57,5	53,7	111,2
прочие	27,9	21,8	49,7
Ремонтно-восстановительные работы	27,8	16,1	43,9
Софинансирование Многопартнерского Трастового фонда человеческой безопасности под эгидой ООН			15

<sup>1</sup>Приложение № 14 к постановлению Президента РУз от 10.01.2020 г. №ПП-4565 // Национальная база данных законодательства ([www.lex.uz](http://www.lex.uz)), 10 января 2020 г.



г. № УП-25 «О дополнительных мерах по ускоренному развитию предпринимательства в регионе Приаралья». Согласно документу, с 1.01.2022 по 1.01.2031 гг. для субъектов предпринимательства, функционирующих в сельском хозяйстве, местной промышленности и сфере услуг Муйнакского района ставки налога на прибыль, налога с оборота, социального налога и налога на доходы физических лиц устанавливаются в размере 1%, а налога на имущество, земельного налога и налога за пользование водными ресурсами составят 1% от суммы, начисленной по данным налогам<sup>2</sup>.

Кроме того, стоимость инвестиционных проектов, обеспечиваемых необходимыми внешними инженерно-коммуникационными сетями за счёт средств государственного бюджета устанавливается в размере не менее 50 млрд. сумов. Расходы, связанные с обеспечением внешними инженерно-коммуникационными сетями инвестпроектов стоимостью от 50 до 200 млрд. сумов по этому порядку не должны превышать 20% стоимости проектов.

До 1.01.2025 г. для вновь созданных субъектов предпринимательства (за исключением кластеров) в Тупраққалинском, Янгиарыкском и Янгибазарском районах Хорезмской области, осуществляющих деятельность и зарегистрированных в данных районах, ставки налога на прибыль, земельного налога с юридических лиц и налога на имущество юридических лиц снижаются на 50%. Они также освобождаются от таможенной пошлины не производимого в Узбекистане сырья, материалов, ввозимых для нужд собственного производства.

С 2021 г. сроком на пять лет на земли в Хорезмской области, на которых осуществлены новые посадки садов, виноградников и тутовников, устанавливается льготный период по уплате земельного налога с юридических лиц.

Для 98 махаллей Хорезмской области, отстающих в социально-экономическом развитии и характеризующихся высоким уровнем безработицы в течение 2022-2026 гг. предусматривается выделение кредитных ресурсов в рамках программ на развитие семейного предпринимательства в объеме 200 млрд. сумов, а также поддержку негосударственных некоммерческих организаций, реализующих проекты по обучению и привлечению населения к предпринимательской деятельности – 50 млрд. сумов. Кроме того, данным махаллям из государственного бюджета на развитие инфраструктуры выделяется 150 млрд. сумов.

С 1.01.2022 г. до 1.01.2027 г. вводится порядок возмещения Агентством продвижения экспорта субъектам малого бизнеса, осуществляющих деятельность в Приаралье, 50% расходов от транспортировки железнодорожным транспортом оборудования и техники, необходимых для строительства предприятий, а также поставкой в другие регионы произведенной ими продукции с высокой добавленной стоимостью.

В течение данного периода в полном объеме будут возмещаться расходы местных экспортёров, связанные с транспортировкой до Каспийского моря, произведенной ими продукции с высокой добавленной стоимостью. Указом также предусматривается создание в Каракалпакстане 45 новых малых промышленных зон и в Хорезмской области – 40.

Указом Президента Республики Узбекистан от 31.08.2022 г. №УП-213 «О дополнительных мерах по повышению благосостояния населения Республики Каракалпакстан путем ускоренного развития предпринимательства, инновационных технологий и инфраструктур» в качестве основных направлений ускорения инновационных процессов в отраслях экономики Республики Каракалпакстан, роста эффективности использования ресурсного потенциала и ускоренного развития региона определены<sup>3</sup>:

- улучшение инвестиционного и предпринимательского климата, обеспечение занятости молодежи;
- рост производства сельскохозяйственной продукции путем эффективного использования земельно-водных ресурсов, организация благоприятной среды для агробизнеса;
- создание дополнительных возможностей в сфере образования и условий для поднятия дальнейшего качественного развития человеческого капитала;
- повышение масштаба охвата программ социальной защиты населения.

Для улучшения инвестиционного и предпринимательского климата, обеспечения занятости молодежи субъектам предпринимательства, расположенным и осуществляющим свою деятельность во всех районах Республики Каракалпакстан на период 1.01.2023 – 1.01.2028 гг. сокращаются ставки:

- налога на прибыль, налога с оборота, налога на имущество и земельного налога с юридических лиц на 50%;
- социального налога в размере 1%;
- социальный налог, уплачиваемый индивидуальными предпринимателями в 12

<sup>2</sup>Указ от 23.11.2021 г. № УП-25 «О дополнительных мерах по ускоренному развитию предпринимательства в регионе Приаралья» // Национальная база данных законодательства, 24.11.2021 г., № 06/21/25/1086).

<sup>3</sup>Указ Президента Республики Узбекистан от 31.08.2022 г. №УП-213 «О дополнительных мерах по повышению благосостояния населения Республики Каракалпакстан путем ускоренного развития предпринимательства, инновационных технологий и инфраструктур» // Национальная база данных законодательства, 31.08.2022 г., № 06/22/213/0793; 04.07.2023 г., № 06/23/107/0441).

раз для лиц, осуществляющих деятельность на территории городов, в 6 раз для лиц, осуществляющих деятельность на территории районов, и установить в однократном размере базовой расчетной величины в год.

С 1.10.2022 – 1.01.2028 г. Агентством продвижения экспорта покрывается 70% транспортных расходов при экспорте продукции, произведенной в Республике Каракалпакстан на основании перечня, установленного Правительственной комиссией по вопросам внешней торговли, инвестиций, развития местной промышленности и технического регулирования. Также за счет Государственного фонда поддержки предпринимательской деятельности предоставляется поручительство до 75% включительно суммы выделяемого кредита (не более 2,5 миллиарда сумов).

Молодым предпринимателям Республики Каракалпакстан для приобретения оборудования, необходимого для производства и оказания услуг предоставляются заемные средства через Фонд поддержки молодых предпринимателей при Министерстве инвестиций и внешней торговли сроком на 7 лет.

В целях выравнивания территориальной структуры экономики путем внедрения новых механизмов регионального развития, исходя из их условий, потенциала и возможностей, а также дальнейшего улучшения предпринимательской среды, совершенствования порядка предоставления государственной поддержки и повышения ее эффективности 208 районов и городов Узбекистана были разделены на 5 категорий (табл. 2).

Из них 26 районов с развитым предпринимательством отнесены к 1 категории, 46 рай-

онов с достаточной инфраструктурой ко 2 категории, 76 районов с относительно удовлетворительными условиями – к 3 категории, 40 районов с недостаточно привлекательными условиями для бизнеса – к 4 категории, а 20 районов с непривлекательной бизнес средой к 5 категории.

Как видно из табл. 2, наилучшие условия для развития предпринимательства созданы в г. Ташкенте и Ташкентской области, в которых к первой и второй категориям отнесено соответственно 12 и 14 территориальных единиц. В тоже время в Республике Каракалпакстан и Сурхандарьинской области 8 городов и районов (соответственно 47% и 53%) характеризуются недостаточно привлекательной и непривлекательной бизнес средой (4 и 5 категории). Причем в Каракалпакстане к 5 категории отнесено наибольшее количество районов – 6 (табл. 3).

Согласно Указу Президента, для выравнивания территориального уровня развития предпринимателям будут дифференцированы налоговые ставки, а также выделяться субсидии, кредиты и компенсации. В этих целях был разработан и внедрен на период с 1.01.2023 по 1.01.2026 гг. новый порядок применения к субъектам предпринимательства налоговых льгот и субсидий, а также иных мер их поддержки. Так, субъекты предпринимательства, функционирующие в районах, отнесенных к 5-й категории, оплачивают налог на прибыль, налог с оборота, социальный налог, налог на имущество и земельный налог с юридических лиц по налоговой ставке в размере 1%, а индивидуальные предприниматели освобождаются от оплаты налога на доходы физических лиц в

Таблица 2

**Классификация городов и районов Республики Узбекистан по категориям исходя из специализации и условий, созданных для малого бизнеса\***

Регион	Категории					Итого
	I	II	III	IV	V	
Республика Каракалпакстан	-	2	7	2	6	17
Андижанская	1	4	5	4	2	16
Бухарская	1	4	3	5	-	13
Джизакская	1	1	8	2	1	13
Кашкадарьинская	1	4	6	4	1	16
Навоийская	1	4	3	2	1	11
Наманганская	3	3	6	1	1	14
Самаркандская	1	3	7	4	1	16
Сырдарьинская	-	3	3	4	1	11
Сурхандарьинская	1	2	4	5	3	15
Ташкентская	2	12	5	3	-	22
Ферганская	1	3	12	1	2	19
Хорезмская	1	1	7	3	1	13
г.Ташкент	12	-	-	-	-	12
<b>Итого по РУз</b>	<b>26</b>	<b>46</b>	<b>76</b>	<b>40</b>	<b>20</b>	<b>208</b>

\*Составлена авторами на основании приложения № 1 Указа Президента Республики Узбекистан от 30 декабря 2022 года № УП-287 // Национальная база данных законодательства, 30.12.2022 г., № 06/22/287/1140.

**Классификация городов и районов Приаралья по категориям исходя из специализации и условий, созданных для малого бизнеса<sup>4</sup>**

Регион	Категории				
	I	II	III	IV	V
Республика Каракалпакстан	-	г. Нукус, Кунградский	Берунийский, Караузакский, Тахиаташский, Турткульский, Ходжейлийский, Чимбайский, Элликкалинский	Амударьинский, Нукусский	Бозатауский, Кегейлийский, Канлыкульский, Муйнакский, Тахтакупырский, Шуманайский
Хорезмская обл.	г. Ургенч	Багатский	г. Хива, Гурленский, Тупроккалинский, Ургенчский, Хазраспский, Ханкинский, Шаватский	Кошкучпырский, Хивинский, Янгибазарский	Янгиарыкский

фиксированном размере. Для субъектов предпринимательства, действующих в районах, отнесенных к 4-й категории, базовая налоговая ставка налога с оборота устанавливается в размере 3%.

В результате активной институциональной политики за последние шесть лет количество предпринимателей только в Каракалпакстане увеличилось в два раза. Ими было реализовано свыше 5,3 тыс. проектов с суммарным объемом инвестиций в 15 трлн. сумов, которые позволили создать 46 тыс. постоянных рабочих мест.

Производство в 6 районах, ранее имевших низкий уровень промышленности, увеличилось в 2-3 раза, а их доля в регионе достигла 12%. В целом за этот период промышленность Каракалпакстана выросла в 1,3 раза.

Таким образом, используя проблему изменения климата как катализатор активизации действий, можно фактически ускорить процесс достижения целей стабильного развития региона, способствуя достижению адаптационных ориентиров.

**Жанубий Оролбуида саноатни экологик ва иқтисодий ривожлантиришининг институционал асослари**  
**Аимбетов Н.К., Курёзов Д.И.**

*Ўзбекистон Республикаси Фанлар академияси Қорақалпоғистон бўлими Қорақалпоқ табиий фанлар илмий-тадқиқот институти, Нукус*

Мақолада иқтисодиётнинг ҳудудий тузилмасини уларнинг шароити, салоҳияти ва имкониятларидан келиб чиқиб ҳудудларни ривожлантиришининг янги механизмларини жорий этиш орқали тенглаштириш, шунингдек, ишбилармонлик муҳитини янада яхшилаш, давлат томонидан қўллаб-қувватлаш тартибини такомиллаштириш ва унинг самарадорлигини ошириш масалалари кўриб чиқилади; Ўзбекистоннинг 208 та туман ва шаҳарлари 5 тоифага бўлинган. Ўзбекистон Республикаси шаҳарлари ва туманларини ихтисослашуви ва кичик бизнес субъектлари учун яратилган шарт-шароитлардан келиб чиқиб тоифаларга бўлган таснифи берилган ҳамда ўрганилаётган ҳудуднинг Ўзбекистоннинг бошқа ҳудудлари билан таққосланган номутаносиблиги келтирилган.

**Институциональные основы эколого-экономического развития промышленности в Южном Приаралье**  
**Аимбетов Н.К., Курёзов Д.И.**

*Каракалпакский научно-исследовательский институт естественных наук Каракалпакского отделения Академии наук Республики Узбекистан, Нукус*

В статье исследуются вопросы выравнивания территориальной структуры экономики путем внедрения новых механизмов регионального развития исходя из их условий, потенциала и возможностей, а также дальнейшего улучшения предпринимательской среды, совершенствования порядка предоставления государственной поддержки и повышения ее эффективности; 208 районов и городов Узбекистана были разделены на 5 категорий. Приведена классификация городов и районов Республики Узбекистан по категориям исходя из специализации и условий, созданных для малого бизнеса и сравниваются диспропорции исследуемого региона с другими регионами Узбекистана.

**Institutional foundations of ecological and economic development of industry in the South Aral region**  
**Aimbetov N.K., Kurezov D.I.**

*Karakalpak Research Institute of Natural Sciences of the Karakalpak Branch of the Academy of Sciences of the Republic of Uzbekistan, Nukus*

The article examines the issues of leveling the territorial structure of the economy by introducing new mechanisms of regional development, based on their conditions, potential and capabilities, as well as further improving the business environment, improving the procedure for providing state support and increasing its efficiency; 208 districts and cities of Uzbekistan were divided into districts and cities of the republic into 5 categories. A classification of cities and regions of the Republic of Uzbekistan by category is given, based on specialization and conditions created for small businesses, and the disproportions of the region under study are compared with other regions of Uzbekistan.

<sup>4</sup>Указ Президента Республики Узбекистан от 30 декабря 2022 года № УП-287 // Национальная база данных законодательства, 30.12.2022 г., № 06/22/287/1140.



## МИНТАҚАВИЙ ИҚТИСОДИЁТНИНГ ИННОВАЦИОН РИВОЖЛАНИШИ ВА МИНТАҚАВИЙ ИҚТИСОДИЁТ ТИЗИМИНИНГ ИЖТИМОЙ БАРҚАРОРЛИГИНИ ТАЪМИНЛАШ ШАРТЛАРИ

Холов А.

*Сирдарё вилояти олий таълим, фан ва инновация бошқармаси, Гулистон шаҳри*

Инновацион ривожланишга йўналтирилган иқтисодиётни шакллантириш ва шу билан минтақавий иқтисодий тизимнинг ижтимоий барқарорлигини таъминлаш муҳим услубий муаммони ҳал қилишни – улар мувозанатининг назарий асосларини ишлаб чиқишни талаб қилади.

Иқтисодиётни инновацион ривожлантириш муаммоларига бағишланган кўплаб ишлар мавжудлигига қарамай, ушбу мавзу деярли чуқур муҳокама қилинмаган. Минтақавий иқтисодий тизимнинг инновацион ривожланиши ва ижтимоий барқарорлигини мувозанатлаш шартларини асослашнинг назарий асосларини ишлаб чиқиш муаммосини ҳал қилиш учун қуйидагилар зарур:

“инновацион иқтисодиёт” тушунчасига аниқлик киритиш;

инновацион иқтисодиёт структурасини шакллантириш;

минтақавий иқтисодиётнинг инновацион ривожланиши мувозанатини ва минтақавий иқтисодий тизимнинг ижтимоий барқарорлигини таъминлашнинг асосий шартларини ишлаб чиқиш.

Ўзбекистон иқтисодиётининг инновацион ривожланиш йўлига ўтиши бир қанча ишларда фаол муҳокама қилинганига қарамай, маҳаллий иқтисодий адабиётларда инновацион иқтисодиёт тушунчасининг таърифи тўлиқ берилмаган. Бироқ, бизнинг фикримизча, асосий тушунчаларга нисбатан аниқ таърифнинг йўқлиги номувофиқлик ва ноаниқликка олиб келади. Бундан ташқари, инновацион иқтисодиётни шакллантириш механизми ҳақида гапирганда, биз қайдай жараённинг механизми шаклланаётгани ҳақида тасаввурга эга бўлишимиз керак.

Г.С.Гамидов ва Т.А.Исмаиловларнинг ёзишича, “инновацион иқтисодиёт – бу билим, инновацияларга, янги ғоялар, янги машиналар, тизимлар ва технологияларни хайрихоҳлик билан қабул қилишга, уларни инсон фаолиятининг турли соҳаларида амалий татбиқ этишга тайёрлигига асосланган жамият иқтисодиёти” [1]. Муаллифларнинг фикрига кўра, инновацион иқтисодиётнинг ўзига хос хусусиятлари қуйидагилардан иборат:

мамлакатнинг исталган жойида ва ҳар қандай шахс, шахслар гуруҳи, корхоналар исталган вақтда автоматлаштирилган ва телекоммуникация тизимлари орқали янги ёки маълум билимлар, инновациялар (янги технологиялар, материаллар, машиналар,

ишлаб чиқаришни ташкил этиш, бошқариш ва б.), инновацион фаолият, инновацион жараёнлар тўғрисида зарур маълумотларни олиши мумкин;

ривожланган инфратузилма объектлари тобора жадаллашиб бораётган илмий-техник тараққиёт ва инновацион ривожланишни таъминлаш учун зарур бўлган ҳажмда миллий ахборот ресурслари яратилишини таъминлайди, жамият эса жамиятнинг динамик барқарор ижтимоий-иқтисодий ривожланишини таъминлаш учун барча соҳалар бўйича зарур маълумотларни, биринчи навбатда – илмий маълумотларни ишлаб чиқаришга кодир бўлади;

барча ишлаб чиқариш ва бошқарув соҳаларини жадал автоматлаштириш ва компютерлаштириш жараёнлари амалга оширилади; ижтимоий тузилмаларда туб ўзгаришлар амалга оширилади ва бу инсон фаолиятининг турли соҳаларида инновацион фаолиятнинг кенгайиши ва фаоллашувига олиб келади;

янги ғоялар, билимлар ва технологиялар ижобий қабул қилинади, ҳар қандай зарур вақтда турли функционал мақсадлардаги янгиликларни яратиш ва кенг амалиётга жорий этишга тайёрлик мавжуд бўлади;

маҳаллий саноат ва ҳудудларни тиклаш ҳамда ривожлантириш бўйича комплекс лойиҳаларни самарали амалга оширишга қаратилган инноватика ва инновацион фаолият соҳасидаги мутахассисларни олдиндан тайёрлаш ва қайта тайёрлашнинг яхши ташкил этилган мослашувчан тизими мавжуд бўлади [1, 2]. Бундай таъриф жуда кенг қамровга эга ва “хайрихоҳлик” тушунчасини ўз ичига олади.

Шоховнинг фикрича, инновацион иқтисодиёт инновацияларга таъсирчан иқтисодиётдир. “Инновацияларга таъсирчанлик” термини интуитив жиҳатдан тушунарли бўлсада, кўшимча изоҳ талаб қилади. У. А. Шоховнинг сўзларига кўра, қуйидагиларни ўз ичига олади [2]:

1. Тажриба-синов ишлаб чиқариш қувватларини яратишга сармоя киритиш учун махсус яратилган йирик венчур фондлари.

2. Банкларга кичик ва ўрта бизнесга инновацион ишлаб чиқаришни ривожлантириш шarti билан имтиёзли шартларда (йилига 5-7%) кредит бериш учун мақсадли ва доимий равишда маблағлар ажратилади.

3. Кичик ва ўрта бизнесдан олинadиган

солиқлар маҳаллий бюджетлар ихтиёрида қолади.

4. Ишлаб чиқариш корхоналари учун қулай солиқ тизими.

5. Давлат барча фаолият юритаётган корхоналар учун очиқ бўлган ахборот фондини яратади ва қўллаб-қувватлайди.

6. Давлат қурилган технопарклар, бизнес-инкубаторлар ва бошқа инновацион ишлаб чиқариш мажмуаларини яратади, қўллаб-қувватлайди ва бошқарувга ўтказиши, уларда экспериментал ишлаб чиқаришларнинг пайдо бўлиши учун зарур бўлган инфратузилма шаклланади.

7. Давлат инновацион ва иқтисодий ривожланиш жараёнида иштирок этадиган одамлар ичидан ходимлар танлашнинг самарали сиёсатини амалга оширади.

Ушбу таъриф, бизнинг фикримизча, бир қатор мунозарали фикрларни ўз ичига олади. Масалан, инновацион тармоқларни кредитлаш учун банкларга қайси манбалардан ва ким томонидан маблағ ажратилиши кераклиги, нима учун кичик ва ўрта корхоналардан солиқ имтиёзлари маҳаллий бюджетлар ихтиёрида қолиши кераклиги аниқ айтилмаган.

А.В.Золотухина ва И.А.Хисамутдинов инновацион иқтисодиёт деганда шундай иқтисодиётни назарда тутадик, унда ривожланиш билим (ахборот, технология, инновация) орқали амалга оширилади, саноат эса бандлик кўрсаткичлари ва ЯИМ (ЯХМ) даги улуши нуқтаи назаридан асосан ахборотни қайта ишлаш ва уни узатишга, ташкилотларнинг тармоқлашувига ҳамда янги ахборот технологияларига асосланган хизмат кўрсатиш соҳасидан ортда қолади [3]. Бундай таъриф, бизнинг фикримизча, инновацион иқтисодиёт тушунчаси кўламини сезиларли даражада торайтиради ва унинг моҳиятини тўлиқ акс эттирмайди.

Инновацион иқтисодиётнинг таклиф этилган таърифлар таҳлили ушбу таърифта аниқлик киритиш эҳтиёжини юзага келтирди.

**Инновацион иқтисодиёт**, бизнинг фикримизча, фаолиятнинг барча соҳаларида билим маҳсули бўлган инновацияларни жорий этиш ва амалий фойдаланишга асосланган иқтисодиёт бўлиб, бу ўз навбатида жамоат товарларини ишлаб чиқариш жараёнини техник жиҳатдан такомиллаштиришга, иқтисодиётнинг рақобатбардошлигини оширишга, аҳоли фаровонлигини умумий яхшилашга олиб келади.

Биз, А.Ю.Корчагиннинг фикрига қўшилган ҳолда, инновацион иқтисодиётга қуйидаги асосий тамойиллар, белгилар ва кўрсаткичлар хос деб ҳисоблаймиз [4]:

иқтисодий эркинликнинг юқори кўрсаткичи; таълим ва фаннинг юқори даражада ривожланганлиги;

юқори ва рақобатбардош ҳаёт сифати;

инсон капиталининг юқори сифати; инновацион корхоналар (60-80 % дан ортиқ) ва инновацион маҳсулотларнинг юқори улуши; капитални алмаштириш;

рақобат ва инновацияларга юқори талаб; инновацияларнинг кўплиги ва рақобат ҳисобига улардан баъзиларининг самарадорлигини таъминлаш;

янги бозорларни ташкил этиш;

бозор хилма-хиллиги принципини қўллаш.

Ҳозирги вақтда иқтисодиётнинг барча соҳаларида инновациялардан фойдаланишнинг қийинлиги қуйидаги асосий сабабларга боғлиқ: асосий ишлаб чиқариш воситалари техник даражасининг пастлиги;

иқтисодиётнинг паст қўшимча қийматга эга маҳсулотлар ишлаб чиқаришга йўналтирилганлиги;

ишлаб чиқаришни модернизация қилиш ва инновацияларни жорий қилиш билан боғлиқ юқори харажатлар;

ходимлар профессионалик даражасининг пастлиги ва шу сабабли уларнинг инновацияларга қаршилиқ қилиши;

инновацияларни жорий этиш билан боғлиқ бўлган юқори даражали хавфлар.

Бундай ҳолда мавжуд вазиятни ўзгартиришга қодир бўлган иқтисодиётни таркибий жиҳатдан қайта қуриш зарур бўлади. Иқтисодиётни таркибий жиҳатдан қайта қуриш деганда “давлатнинг таркибий сиёсати натижасида амалга ошириладиган иқтисодиётдаги таркибий ўзгаришлар” тушунилади [8].

Иқтисодиётни таркибий қайта қуриш номуносивиб ва қоқоқликни бартараф этишни таъминлайди, мамлакатнинг халқаро меҳнат тақсимоотидаги мавқеини белгилайди, ижтимоий барқарор ривожланиш ҳамда аҳоли фаровонлигининг ўсиши учун асос бўлади.

Иқтисодиётни таркибий қайта қуришнинг мақсад ва вазифалари ташқи ва ички муҳит омиллари таъсири остида шаклланади ва ривожланиш стратегияси шаклида ифодаланади.

Хом ашё етказиб беришдан инновацион ривожланиш йўлига ўтиш учун иқтисодиётни таркибий қайта қуришнинг асосий йўналишлари қуйидагилардан иборат бўлади:

маҳсулотлари ички ва ташқи бозорда талабга эга бўлган соҳа ва тармоқларни ривожлантириш;

юқори технологияли ишлаб чиқаришларни ривожлантириш учун шароит яратиш;

рақобатбардош бўлмаган маҳсулотлар ишлаб чиқарадиган маънавий ва жисмоний эскирган корхоналарни тугатиш ва қайта жиҳозлаш.

Таркибий қайта қуришни амалга оширишда давлат муҳим роль ўйнайди, чунки у макроиқтисодий сиёсатнинг бир қисми бўлган таркибий сиёсатни амалга оширади.

Таркибий сиёсат деганда давлат ва унинг бўлинмалари (ҳокимият тармоқлари, ҳокимият органлари) нинг миллий иқтисодиётнинг энг самарали нисбатларини шакллантириш ва таъминлаш билан боғлиқ фаолияти тушунилади. Ижтимоий ишлаб чиқаришнинг турли жихатлари ўртасидаги нисбатлар ва муносабатлар объектив бўлиб, улар ишлаб чиқарувчи кучлар ва ишлаб чиқариш муносабатларининг ривожланиш даражаси, миллий иқтисодиётнинг халқаро меҳнат тақсимотига қўшилиш даражаси, илмий-техник ва ижтимоий жараён қонунлари, цикллар ва инқирозлар табиати билан белгиланади [5].

Бизнинг фикримизча, Ўзбекистонда иқтисодиётни таркибий қайта қуриш ва ривожланишнинг инновацион йўлига ўтишни амалга ошириш учун барча имкониятлар мавжуд. Уларнинг асосийлари сифатида қуйидагиларни санаб ўтиш мумкин:

аҳолининг юқори даражадаги маънавияти ва маърифати, одамларни ижодий яратувчанлик ишларига, ижтимоий адолат ва шерикликка, шахсни жамият манфаатлари йўлида ўзини ўзи англашга йўналтирадиган маънавий анъаналар;

ривожланган илмий-ишлаб чиқариш салоҳияти, замонавий ва замонавий технологик тузилмаларнинг бир қатор соҳаларида етук ишлаб чиқариш ва технологик тузилмаларнинг мавжудлиги;

ривожлантиришнинг истиқболли йўналишларида ўз илмий мактаблари ва ноёб илғор технологияларнинг мавжудлиги;

саноатда иқтисодий ривожланишнинг янги йирик тўлқинини “бошқариш” имконини берадиган эркин ишлаб чиқариш қувватларининг кўплиги;

хом ашё ва энергияга бўлган ички эҳтиёжнинг катта қисмини таъминлайдиган бой табиий ресурслар, шунингдек, валюта тушумининг барқарор оқими;

аҳолининг турли ҳаёт фаолиятини ва эҳтиёжларини таъминлайдиган улкан ҳудуд ва катта ички бозор;

буюк давлат ва унинг тарихий анъаналари ва жаҳон ҳамжамияти олдидаги муносиб ўрни;

иқтисодий айланмага жалб қилиниши орқали инвестиция фаолиятини икки баравар ошириши мумкин бўлган катта ҳажмдаги эркин жамғармаларнинг мавжудлиги.

Иқтисодиётнинг инновацион ривожланишини таъминлаш иқтисодиётни макроиқтисодий даражада таркибий қайта қуришни талаб қилади. С.Ю.Глазьеванинг фикрига кўра, у қуйидагилардан иборат бўлади [10]:

пул муомаласини нормаллаштириш, пул-кредит сиёсатини фаоллаштириш;

Ўзбекистон инвестиция тизимини шакллантириш;

солиқ-бюджет тизим самарадорлигини

ошириш;

адолатли рақобатни таъминлаш;

илмий-ишлаб чиқариш салоҳиятини ривожлантириш сиёсати.

Ривожланишнинг инновацион йўлига ўтишни таъминлайдиган иқтисодиётни таркибий қайта қуриш йўналишларининг яна бир мисоли В. А. Мау томонидан таклиф қилинган ўсиш моделидир [6]:

бюджет харажатларини камайтириш орқали ЯИМга нисбатан бюджет юқини камайтириш;

бюджет харажатларини рационализация қилиш ва самарадорлигини ошириш ҳисобига бюджет тақчиллигини камайтириш.

инвестиция жараёни учун қулай бўлган валюта сиёсатини амалга ошириш;

ички рақобатни рағбатлантиришнинг энг муҳим шарти сифатида иқтисодиётнинг очиклигини таъминлаш;

конъюнктура даромадларини нейтраллаштириш, барқарорлаштириш фондини шакллантириш мафқураси ва амалиётига қайтиш;

инсон капитали (ижтимоий сектор) тармоқларини, биринчи навбатда пенсия тизими ва соғлиқни сақлашни чуқур ислох қилиш;

ишлаб чиқариш воситалари ўрта синф эгалари қатламини шакллантириш, стратегик инвесторларни жалб қилиш каби ижтимоий ва сиёсий мақсадлар устуворлигини таъминлайдиган хусусийлаштириш жараёнини изчил ва босқичма-босқич олиб бориш.

Ушбу моделда ҳам С.Ю.Глазев томонидан таклиф қилинган иқтисодиётни таркибий тузатиш йўналишлари каби, асосий эътибор иқтисодий фаолиятни тартибга солишнинг макроиқтисодий воситаларига қаратилган.

Бизнинг фикримизча, иқтисодий тизимнинг ижтимоий барқарорлигини таъминлаш мақсадида Ўзбекистоннинг инновацион ривожланиш йўлига ўтишини таъминлаш учун иқтисодиётни таркибий қайта қуриш қуйидагиларни ўз ичига олиши керак:

1. Сўнгги фойдаланиш маҳсулотларини ишлаб чиқаришга йўналтирилган юқори технологияли ишлаб чиқаришни ривожлантириш билан боғлиқ ижтимоий ишлаб чиқаришнинг макроиқтисодий нисбатларини ўзгартириш.

2. Мавжуд қолоқликларни бартараф этиш ва шахснинг ижодий қобилиятларини ривожлантириш учун шароит яратиш мақсадида инсон капиталининг ривожланишини таъминлашга қаратилган соҳаларни кенг миқёсда молиялаштириш.

3. Инновацияларни ишлаб чиқиш, жорий этиш ва улардан фойдаланишга йўналтирилган таълим тизимининг узлуксизлигини таъминлайдиган барча даражадаги таълим соҳаларини такомиллаштириш.

4. Инновацион инфратузилма объектлари,

венчур ва бошқа фондлар, касб-хунар таълими тизими, инновацияларни яратишдан тортиб уни ишлаб чиқаришга жорий этишгача бўлган инновацион фаолиятни қонуний ва молиявий қўллаб-қувватлашдан иборат бўлган инновацион иқтисодийнинг институционал асосларини ривожлантириш.

5. Машинасозлик мажмуасини модернизация қилиш ва ишлаб чиқариш салоҳиятини

ривожлантиришнинг техник даражасини белгилайдиган тизимни шакллантирувчи саноат сифатида ривожлантириш.

6. Аҳоли турмуш даражасининг ўсиши учун шароит яратишга йўналтирилган саноат мажмуаларини мутаносиб ривожлантириш орқали минтақавий иқтисодий тизимларнинг баравар ривожланишини таъминлаш.

#### АДАБИЁТЛАР

1. Гамидов Г.С. Инновационная экономика: стратегия, политика, решения / Г.С.Гамидов, Т.А.Исмаилов, И.Л.Туккель. - СПб. : Политехника, 2007, —356 с.
2. <http://www.shokhov.com/2010/03/05/innovation-innovative-economics>
3. Золотухина А.В. Инновационный механизм управления внешними эффектами в условиях перехода региона к устойчивому развитию /А.В. Золотухина, И.А.Хисамутдинов // Регионология.- 2009. -№2.-С.34-40.
4. Современная экономика России / Ю.А. Корчагин.- 2-е изд., доп. и перераб. - Ростов-на-Дону: Феникс.- 2008. - 672 с.
5. Губанов С. Кризисная динамика: параметры и причины /С.Губанов // Экономист. 2009.- № 11. - С. 3-17.
6. Мау В.А. Экономическая политика 2010 года: в поисках инноваций /В.А.Мау //Вопросы экономики.-№2-2011.-С.4-23.

#### **Минтақавий иқтисодийнинг инновацион ривожланиши ва минтақавий иқтисодий тизимнинг ижтимоий барқарорлигини таъминлаш шартлари**

**Холов А.**

*Сирдарё вилояти олий таълим, фан ва инновация бошқармаси*

Мақолада инновацион фаолиятни давлат томонидан тартибга солиш жорий ва келажакдаги ривожланиш мақсадлари, узоқ муддатли истиқболда инновацияларни ривожлантиришнинг устувор йўналишлари, кенг қўламли тадқиқотлар ва ишланмаларни амалга ошириш, молиявий ва моддий қўллаб-қувватлаш шартлари ҳамда уларнинг натижаларини амалий қўллашни ҳисобга олган ҳолда ишлаб чиқилган давлат сиёсатига асосланиши тақлиф этилган. Минтақавий иқтисодийнинг инновацион ривожланиши деганда иқтисодийнинг юқори ишлаб чиқариш самарадорлиги ва рақобатбардошлигини таъминлайдиган фаолиятнинг турли соҳаларига илғор технологияларни жорий этиш; фаровонликнинг юқори даражаси тўғрисида шахснинг ҳар томонлама ривожланиши учун шарт-шароитларни шакллантириш; баравар, мувозанатли ҳудудий ривожланишни таъминлашга асосланган иқтисодийнинг динамик ривожланиши тушунилиши керак Бундай иқтисодий ривожлантиришнинг ҳаракатлантирувчи кучи ўзининг профессионаллиги, ижодкорлиги ва ташаббускорлигидан фойдаланадиган, ўз қобилиятларини доимий равишда ривожлантирадиган ва билимларини оширадиган шахсдир. Шунингдек, ижтимоий йўналтирилганлик объектив равишда иқтисодий ривожланишнинг инновацион турига хосдир. Бироқ ижтимоий йўналтирилган иқтисодий ривожланиши амалга ошириш учун ижтимоий ривожланишнинг устувор йўналишларини таъминлайдиган давлат минтақавий сиёсати зарур.

#### **Условия обеспечения социальной стабильности региональной экономики и инновационного развития региональной экономики**

**Холов А.**

*Департамент высшего образования, науки и инноваций Сырдарьинской области*

В статье предлагается, что государственное регулирование инновационной деятельности должно основываться на государственной политике, разрабатываемой с учетом текущих и перспективных целей развития, приоритетных направлений развития инноваций на долгосрочную перспективу, реализации крупных проектов, масштаб научных исследований и разработок, условия финансового и материального обеспечения и практического применения их результатов. Инновационное развитие экономики региона означает внедрение передовых технологий в различные сферы деятельности, обеспечивающих высокую эффективность производства и конкурентоспособность экономики; создание условий для всестороннего развития человека за счет высокого уровня благосостояния. Следует понимать динамичное развитие экономики, основанное на обеспечении равного, сбалансированного регионального развития. Также для инновационного типа экономического развития характерна социальная направленность. Однако для реализации социально ориентированного экономического развития необходима государственная региональная политика, обеспечивающая приоритетные направления социального развития.

#### **Conditions for ensuring social stability of the regional economy and innovative development of the regional economy**

**Kholov A.**

*Department of Higher Education, Science and Innovation of Syrdarya region*

The article proposes that state regulation of innovation activity should be based on state policy developed taking into account current and future development goals, priority areas for the development of innovation for the long term, and the implementation of large projects. The scale of scientific research and development, the conditions for financial and material support and the practical application of their results. Innovative development of the regional economy means the introduction of advanced technologies in various fields of activity, ensuring high production efficiency and competitiveness of the economy; creating conditions for comprehensive human development through a high level of well-being; It is necessary to understand the dynamic development of the economy, based on ensuring equal, balanced regional development. Also, the innovative type of economic development is objectively characterized by a social orientation. However, to implement socially oriented economic development, a state regional policy is needed that ensures priority areas of social development.

УДК 94(575.1)

**ПОЛИТИКО-АДМИНИСТРАТИВНОЕ УСТРОЙСТВО ТУРКЕСТАНСКОГО  
ГЕНЕРАЛ-ГУБЕРНАТОРСТВА В ОЦЕНКАХ АНГЛОЯЗЫЧНЫХ  
ИССЛЕДОВАТЕЛЕЙ ВТОРОЙ ПОЛОВИНЫ ХХ-ХХІ ВВ.**

**Турсунметов А.А.**

*Институт истории Академии наук Республики Узбекистан, г. Ташкент*

Политико-административное устройство покоренного края по замечаниям отечественных исследователей строилось с точки зрения военно-политического контроля. Управление новыми территориями закреплялось «Временными положениями», просуществовавшими вплоть до 1917 года начиная с первого положения от 6 августа 1865 года, закрепившей функционирование внутреннего устройства колонии и административной иерархии. Последнее часто критически оценивалось как узбекистанскими, так и англоязычными исследователями как вмешательство в практику религиозной жизни. В частности, сочетание имперской и «туземной» администрации, сохранение традиционных должностей религиозного культа - суда казиев и биев, но с введением выборности и правом окончательного решения за губернской властью [8. 34; 7. 243].

Исследователь М.Ривкин в монографии «Russia in Central Asia» считает, что Российская империя стремилась к установлению мира, а также дистанцирования от вмешательства во внутреннюю жизнь коренного населения. Автор очерчивает несколько проблем, связанных с потребностями промышленности империи. Это увеличение доли монокультуры хлопка, затронувшая экономику региона, а также переселенцы метрополии, увеличивающееся количество которых привело к принятию регулирующих административных мер. М.Ривкин отметил деятельность нескольких государственных комиссий (в 1895 и 1902 гг.), которые определяли «излишки» земель, отдаваемые новым поселенцам фермерам из России. Автор говорит о сомнительности тезисов комиссий, регулирующих нужные и не нужные земли, отторгаемые у местного населения. Экспроприация земель у местного населения, по его мнению, происходила под сильным административным давлением [4. 31]. Таким образом, в представлении автора отъем земель у населения в казахских степях, в том числе под легитимным предлогом, стал одним из факторов восстания 1916 года.

Представленная Д.Броуэром картина административного устройства края интересна сейчас тем, как исследователи 70 гг. конструировали образ Российской империи в крае посред-

ством оценок и взглядов должностных лиц в самом генерал-губернаторстве и данные о реальном устройстве внутреннего положения.

В частности, Д.Броуэр отметил генерала Д.И.Романовского, ратовавшего учитывать пожелания «туземцев» в формировании новых порядков. К.П.Кауфман предстает жестким управленцем, в образ которого входит умелое использование оптимистичных лозунгов в адрес оседлого населения и ее элиты. Однако Д.Броуэр отмечает и такие свойства первого генерал-губернатора, как приверженность популярным для того времени предрассудкам и оценкам в отношении «туземцев» империи. Он требовал от своих подчиненных соблюдения жесткого контроля, позиционируя себя первым чиновником высшего эшелона власти с чрезвычайными полномочиями в Туркестанском генерал-губернаторстве. По мнению Д.Броуэра, К.П.Кауфман никогда не высказывался об идее «гражданственности» и ратовал за муниципальное правительство [1. 40]. Удивляют слова исследователя о том, что колониальные управленцы стремились к более прогрессивной форме цивилизации – западной. Очевидно, что он считал Российской империю таковой [1. 40].

Д.Броуэр считает, что назначение М.Г.Черняева ознаменовало конец колониальной эпохи. Он пишет: «То, что последовало, было возвращением к военному управлению жесткой формы» [1. 58]. «Цивилизаторская миссия» России в Туркестане рассматривается им как важная цель, к которой стремились гражданские чины, и в этом контексте представлен сенатор Ф.Гирс, ратовавший за западную модель функционирования гражданских институтов. Передаются взгляды губернатора Н.Розенбаха на частную собственность на землю, причем удивительно, что Д.Броуэр, говоря о его благоприятном отношении к частной собственности на землю, приводит его высказывание о необходимости ради экономического развития региона разрешить местным жителям продавать свои земли русским [1. 61]. Дебаты и борьба за утверждение проектов об устройстве Туркестанского генерал-губернаторства – суть презентации пост-Кауфманского периода, в котором симпатии Д.Броуэра на стороне

Ф.Гирса, которому в качестве меры «сближения» удалось осуществить принятие нового статута и, как писал Д.Броуэр: «Новый статут привнес Европейскую юридическую систему России в Туркестан. Интеграция колонии в имперский гражданский порядок сделала (формально) шаг вперед» [1. 62]. Повествование о роли военных в крае показано на примере Н.Розенбаха, сторонника продвижения авторитарно-военных порядков. Его антипод сенатор Ф.Гирс выступал за предоставление широких гражданских прав, а также не вмешательство государства во внутреннюю жизнь местного населения.

По мнению британского исследователя, «русификация» была наиболее жесткой формой решения проблемы приобщения населения к империи, при том, что русские национальные ценности приравнивались к западной рациональной цивилизации, которая импонировала российским реформаторам [1. 65]. Д.Броуэр считает, что черта, которая обособляла таких специалистов, как Н.Лыкошин и Н.Наливкин, от местного населения определялась их западными убеждениями и предубеждениями, а не отсутствием понимания культурных ценностей населения [1. 68]. Пожалуй, одна из особенностей повествования Д.Броуэра, это отсутствие жесткой критики практик российского колониализма. Он говорит как российские преподаватели старались качественно проводить занятия в русско-туземной школе и что среди них были талантливые учителя [1. 70]. Демонстрация в крае возможностей западной медицины, в данном случае российской, Д.Броуэр считает еще одной возможностью колониальных властей в укреплении своих позиций, но заключает совсем по-колониалистски: «Современная медицина была деятельностью, дающей здоровье и средство усиления культурного сотрудничества» [1. 71]. Один из наиболее обсуждаемых вопросов среди российских и отечественных историков об «эффективности» или затратности (дотационности) региона, и здесь Д.Броуэр полагает, что у колониальных властей имелось желание развивать край. По этому поводу он заметил: «Увеличивающаяся экономическая интеграция с империей проходила через сельскохозяйственные инновации, запущенную колониальной администрацией, но двигавшаяся вперед фермерами и внешними интересами» [1. 79].

С другой стороны, некоторые оценки Д.Броуэра можно встретить и в современных трудах. Особенно это касается вопросов безопасности генерал-губернаторства и внутреннего положения, которое он, однако, продолжает рассматривать как хоть и колониальную, но все же необходимую пользу для региона и местного населения: «Туркестан к 1900 году имел стабильные внешние границы, над которыми российский военно-гражданский администра-

тивный аппарат осуществлял контроль. Положение 1886 года привнесло элементы гражданского порядка в край. Процесс устройства гражданских институтов на местах продолжался, хотя и маленькими шагами» [1. 86]. Более того, даже какие-либо репрессивные меры генерал-губернаторства, по мнению Д.Броуэра, не могли отменить институты и принципы гражданского контроля [1. 87].

Д.Маккензи считает, что введение гражданских и военных дел оказалось сложной задачей для К.П. фон Кауфмана, осуществлявшего контроль над военными операциями в крае, но больше всего его волновала коррупция администрации и нехватка квалифицированных кадров. Как и Д.Броуэр, Д.Маккензи рассматривает намерение генерал-губернатора заменять местных управленцев на русских ввиду их злоупотреблений и коррупции.

В то же время сам К.П. фон Кауфман становится в публикации объектом критики и, по мнению Д.Маккензи, справедлива критика его М.Терентьевым и Ф.Гирсом в отношении него как руководителя, самого нарушавшего имперские законы и определявшего проблемы региона по своему усмотрению [2. 277]. В частности, в отличие от М.Г.Черняева и швейцарского журналиста Ю.Шайлера, он пишет о точке зрения Ф.Гирса, отличной от кауфманской практики управления в пользу интеграции региона и империи [2. 279].

Внутреннее устройство края у другого автора Р.Крюса в монографии “For Prophet and Tsar. Islam and empire in Russia and Central Asia” представлено как сочетание ограничений и возможностей империи, которая не в равной степени устраивала население и элиту. Так, рассматриваемая им судебная и административная системы представлены как выгодная для местных обывателей, но не удобная для бывших госслужащих, местной знати. По мнению Р.Крюса, такая ситуация приводила к конфликтам с властью, поскольку местная знать требовала привилегий, которые у нее были ранее при ханах [1. 262]. Одна из характеристик работы администрации определена в правилах легитимации земельных фондов, соответствующих доколониальному периоду с тем, чтобы ограничить возможности этого института. Автор считает, что русская администрация проявляет заботу в помощи увядающим вакфам мечетей и медресе, Р.Крюс пишет об этом опыте как части колониальной жизни: «В 1895 году они (официальные лица) рекомендовали взимать 1 процент с налога на имущественный фонд с тем, чтобы использовать субсидии на обедневшие медресе» [6. 275].

Взаимодействие власти и местного населения в вопросе разбирательства жалоб и прошений еще одна степень интеракции, которая интересует Р.Крюса своей неоднозначностью, поскольку декларируемый принцип невмеша-

тельства во внутренние или частные дела, в том числе религиозные, как он считает, часто не соблюдался. По этому поводу он пишет: «*В перспективе широких слоев Туркестанского общества русские власти стали неустрашимыми партнерами в каждодневных практиках их религиозного права, осуществляя патронаж, манипулируя назначениями, оказывая влияние на исход судебных тяжб*» [6. 287].

Выводы автора о том, что интеракция между населением и имперской властью привела к неожиданным последствиям, при которых коренное население представлено стороной, невольно способствующей «цивилизаторской миссии» России близки к повествованию П.Сартори в статье «Behind a petition: why Muslims' appeals increased in Turkestan under Russian rule», где также показано подобное взаимодействие, в котором просители не всегда выступают как субальтерны (подчиненное население). И что также важно, имперские функционеры показаны как радители благополучия внутреннего положения в крае. Р.Крюс (как и Д.Броуэр) представляет Россию в регионе блюстительницей верховенства закона и гражданских прав, эта идея рассматривается как одна из приоритетных в крае, что кажется некоторым преувеличением, во всяком случае официальных лиц на местах скорее интересовали не такие юридические идеалы, а поддержание политической стабильности. Характеристика генерал-губернаторства у Д'Анкосса в монографии под редакцией Э.Олворта: «Central Asia 130 Years of Russian Dominance» чем-то созвучна оценке, данной А.Моррисоном в статье 'Nechto Eroticheskoe', 'Courir après l'ombre?', в которой рассмотрены приоритеты российской политики в Средней Азии. Д'Анкосс считала, что не было стремления интеграции региона с Россией, автор пишет: «*Они не были российскими субъектами и как чужие (инородцы) они были в стороне от военной службы, другими словами, смешения с российским населением не было предпринято, даже временами*» [3. 159]. Несмотря на это, Д'Анкосс отметила большие изменения в экономической и культурной жизни края, связанные с появлением железной дороги, русскими рабочими, индустрией.

Изданная в 2007 году монография А.Моррисона «Russian rule in Samarkand. 1868-1910. Comparison with British India» помимо широких отзывов и рецензий, которые она вызвала, интересна также с точки зрения вклада в современное состояние дискурса. Монография стала очередным и, пожалуй, наиболее серьезным исследованием по колониальной истории Центральной Азии. В главе Военная Бюрократия А.Моррисон описывает образование российских военных и образ жизни, сыгравших большую роль в управлении краем. Более того, доверяя отчетам графа Палена, как наиболее

точным и скрупулезным, он приводит данные о засилье военных в крае, как и в некоторых других российских губернаторствах. И значительное влияние военных определяло, по мнению А.Моррисона, недостижимость гражданской ответственности.

Действие старой до имперской системы налогообложения, по мнению А.Моррисона, вызвало вопросы относительно их соответствия новым условиям. Поэтому, как считает автор, администрация не рассматривала необходимость преемственности в этом вопросе. Ситуация с взиманием хараджа после завоевания показана А.Моррисоном как территория неопределенности. Имперская администрация пытается разобратся в тонкостях взимания налогов, существовавших до нее. Имеющая свое разумение в установлении порядков внутренней жизни на приобретенных территориях, администрация края сталкивается с дилеммой введения нового вида налогов или сохранения старого, создания новых сельских должностей путем назначения или выборов. Автор, описывая военных чиновников и особенно кадры из мусульман, говорит о попытках интеракции с местным населением, устанавливавшие прямые связи. В повествовании о российских военных А.Моррисон хочет показать, что прямые связи с местным населением и инкорпорация мусульман из внутренних губерний империи было вначале заразительно, и эту практику стали изучать и даже применять в Британской Индии. Но после случая в мечети, настроения официальных лиц (и русской общественности) и в первую очередь Кауфмана кардинально поменялись. Привлекательность службы в крае для военных была не высокой. Этот тезис изобилует статистическими данными, указывающими на стремления российских военных при окончании военных академий и курсов, в том числе лингвистических, попасть на службу во внутренние регионы империи. Презентация военных и их подозрительность в отношении всего, что касается местного населения, также обусловлена критическими оценками в отношении российских функционеров, владеющих местными языками. В дополнение к характеристике помощников уездных начальников А.Моррисон вновь прибегает к оценке К.К.Палена, который их критиковал. Несмотря на то, что некоторые из них владели местными языками и пользовались уважением у местного населения, их деятельность в целом была неэффективной. В частности, А.Моррисон ссылается на отчет К.К.Палена, в котором указывалось на чрезвычайно редкое рассмотрение судебных дел и невнимание к сельскому администрированию [5. 164]. Но еще больше, с чем возможно и соглашается Моррисон с выводом Палена - это чрезмерное загосударствление управления в регионе [5. 165]. Однако, несмотря на невысокий процент получивших высшее обра-



зование среди военных на должностных позициях в регионе, А.Моррисон считает, что в начале столетия этот уровень стал улучшаться в связи с увеличением потребности в квалифицированных специалистах [5. 166].

Среди проблем, которые озвучиваются А.Моррисоном, сложное положение местного населения, когда их апелляции к вышестоящим имперским инстанциям о злоупотреблениях аксакалов стала проблемой также по причине незнания первыми легальных механизмов обращения. Согласно приводимым А. Моррисоном архивным данным, с 1886 по 1908 гг. городскую канцелярию Самарканда наводнило большое количество обращений с жалобами и ходатайствами в основном по делам корруп-

ции, взяточничества и т.д.

Однако на эти наблюдения Моррисона также можно взглянуть с точки зрения архивных материалов, например архивные комплекты дел Ферганского областного правления, в которых упоминаются серьезные подозрения в злоупотреблениях уездных начальников, которые так или иначе потворствовали порочным практикам в волостях [9. 523].

Таким образом, исследователями представлена стройная картина колониальной жизни с ее пороками в виде предубеждений и осуществления военного контроля, но также и возможностей интеракции местного населения и власти.

#### ЛИТЕРАТУРА

1. Daniel Brower. *Turkestan and the fate of the Russian Empire*. New York. 2003.
2. David Mackenzie. *Turkestan's Significance to Russia. (1850-1917)* // *The Russian Review*, Vol. 33, No. 2 (Apr., 1974),
3. Edward Allworth. *Central Asia 130 Years of Russian Dominance. A Historical Overview*. Durham and London. 1994.
4. Michael Rywkin. *Russia in Central Asia*. London. 1963.
5. Morrison A. S. *Russian Rule in Samarkand 1868 – 1910. A Comparison with British India*. Oxford University Press. 2008.
6. Robert D. Crews. *For Prophet and Tsar. Islam and empire in Russia and Central Asia*. London, 2006.
7. Алимова Д.А. *История как история, история как наука*. – Ташкент. 2008. Т.1.
8. Исхаков Ф. *Национальная политика царизма в Туркестане (1867-1917)*. – Ташкент. 1997.
9. НАУз, И-19, оп. 1, д.523.

#### **XX asrning ikkinchi yarmi - XXI asrda inglizxon tadqiqotchilarning nigohida Turkiston general-gubernatorligining siyosiy va ma'muriy tuzilishi**

**Турсунметов А.А.**

#### **О'zbekiston Respublikasi Fanlar akademiyasi Tarix instituti, Toshkent**

Maqolada ingliz tilida so'zlashuvchi tadqiqotchilarning Turkiston general-gubernatorligining siyosiy-ma'muriy tuzilishi haqidagi baholari va qarashlari bayon etilgan. General-gubernatorlikdagi ichki hayot boshqaruvning mustamlakachilik shaklining buzulishi va mahalliy aholiga ba'zi imkoniyatlarni taqdim etish nuqtai nazaridan ko'rib chiqiladi. Mustamlakachilik hayotining ba'zi epizodlari hokimiyat va aholi o'rtasidagi o'zaro munosabatlarning bir usuli sifatida petitsiyalar va shikoyatlar sifatida keltirilgan. Boshqa tomondan, ayrim xorijiy mualliflar Turkiston ma'muriyatining kamchiliklari haqida gapirishadi, bu esa hududni Rossiya imperiyasining ichki viloyatlari turiga qarab rivojlanish imkoniyatidan mahrum qildi. Ingliz tilida so'zlashuvchi tadqiqotchilarning ushbu mavzuning bir qator jihatlari bo'yicha baholari va fikrlari, shunga qaramay, shubhasiz emas va ma'lum bir qayta ko'rib chiqishga muhtoj.

#### **Политико-административное устройство Туркестанского генерал-губернаторства в оценках англоязычных исследователей второй половины XX-XXI вв.**

**Турсунметов А.А.**

*Институт истории Академии наук Республики Узбекистан, Ташкент*

В статье рассказано об оценках и точках зрения англоязычных исследователей на политико-административное устройство Туркестанского генерал-губернаторства. Внутренняя жизнь в генерал-губернаторстве рассмотрена как с точки зрения порочности колониальной формы управления, так и предоставления некоторых возможностей местному населению. Некоторые из эпизодов колониальной жизни упоминаются в виде петиций и жалоб как способе взаимодействия между властью и населением. С другой стороны, отдельные зарубежные авторы говорят об упущениях туркестанской администрации, лишивших край возможности развития по типу внутренних губерний Российской империи. Оценки и мнения англоязычных исследователей по ряду аспектов данной тематики теме, тем не менее, не бесспорны и нуждаются в определенном переосмыслении.

#### **Political and administrative system of the Turkestan governor-general in the assessments of english-speaking researchers of the second half of the 20-21 centuries**

**Tursunmetov A.A.**

*Institute of History Academy of Sciences of Uzbekistan, Tashkent*

The article tells about the assessments and points of view of English-speaking researchers on the political and administrative structure of the Turkestan Governor-General. The internal life in Governor-general is considered both from the point of view of the viciousness of the colonial form of government, as well as providing some opportunities for the local population. Some of the episodes of colonial life are mentioned in the form of petitions and complaints as a way of interaction between the authorities and the population. On the other hand, some foreign authors talk about the omissions of the Turkestan administration, which deprived the region of the possibility of development by the type of internal provinces of the Russian empire. Assessments and opinions of English-speaking researchers on a number of aspects of this topic, however, are not indisputable and need some kind of rethinking.

Как известно, территория Памира в результате памирских походов 1891-1894 гг. вошла в состав Российской империи [1]. Это был процесс не просто распространения власти России на новые территории, но в некоторых кругах это воспринималось как возвращение славян/русских на свою исконную прародину. Звучит конечно странно для современного уха, однако так это воспринималось среди значительной части интеллигентных образованных кругов, к которым принадлежали и многие военные, среди которых была популярна арийская теория происхождения славянства, прародиной которой считался Памир [2]. Так, например, секретарь Императорского Политического агентства в Бухаре А.А.Черкасов, побывавший на Памире в 1904-05 и 1906 гг., относит памирцев к почти чистым арийцам, подчеркивая, что «в них почти незаметно примеси чужой, тюркской крови, как, например, в современных персианах» [3], чьими потомками, как уже сказано, в рассматриваемое время традиционно считались и славяне [4].

Таким образом, утверждение власти Российской империи в этом регионе являлось важным не только с политической и геостратегической точек зрения, но и с идеологической стороны. Хотя в 1896 году территорию западного Памира, где располагались такие владения, как Вахан, Шугнан и Рушан, была передана Бухарскому эмирату из политических соображений, но Россия в лице своих некоторых военных и чиновников продолжала чувствовать ответственность за эти территории, что, в частности, вызывало многочисленные конфликты между бухарской администрацией и российским Памирским отрядом [5], располагавшимся здесь и защищавшим местных жителей от злоупотреблений бухарцев [6], часто даже вопреки инструкциям Туркестанского генерал-губернатора и Политического агента в Бухаре, строго предписывавшим невмешательство в дела местных бухарских властей [7], считая в значительной мере их методы и способы управления нелегитимными и не законными [8]. Все это в конце концов привело к введению российского управления на западном Памире в 1905 г. [9].

Возведение на Памире православного храма воспринималось многими так, что Россия навеки пришла на Крышу Мира. Представлялось, как об этом писал еще до завершения строительства хорогского храма Начальник Памирского отряда капитан Генерального штаба Г.А.Шпилько в своем докладе начальнику штаба Туркестанского военного округа

Н.С.Глинскому от 14 сентября 1913 г. «что Западный Памир должен быть русским доказывает... факт постройки в Хороге церкви, всего в 2-х верстах от афганской границы; на Памирский отряд это обстоятельство налагает, кроме долга присяги, еще и христианский долг защитить Божий храм от захвата азиатами и поругания» [10].

В свете этих настроений становится понятным, почему сразу после установления российской власти в западнопамирских владениях здесь было решено построить православный храм. Ведь среди широких российских кругов именно православие воспринималось как исконная и подлинная религия русского/славянского народа. А учитывая существование представлений о Памире как прародине славянства, само собой разумеется, возникала потребность строительства здесь Православного храма.

Случилось это вот как. В 1905 году некий полковник Елагин, служивший в свое время на Памире, пожертвовал значительную по тем временам сумму в 10000 рублей на строительство православного храма в одном из пограничных с Афганистаном пунктов. Пребывавший в то время на должности Туркестанского генерал-губернатора и командующего войсками Туркестанского военного округа А.В.Самсонов, известный в будущем своим подвигом и героической смертью в начале Первой мировой войны, приказом по Туркестанскому военному округу от 2 декабря 1909 года направил эти деньги на строительство храма в укреплении Хорог Шугнанской волости на западном Памире, где в то время располагалась штаб-квартира Памирского отряда [11]. В своем приказе Самсонов назначил в состав комитета по постройке храма начальника Памирского отряда, его помощником – начальника Хорогского поста и инженера ферганской инженерной династии. Смета и план храма были составлены в следующем 1910 году инженером-полковником Бурмейстром, после чего пограничники приступили к заготовке строительных материалов. Сразу необходимо отметить, что почти все (за исключением камня) приходилось везти во вьюках и волоком из Ферганской долины – колесная дорога на Памир была еще не разработана. Строительство церкви в Хороге на высоте 2 600 м над уровнем моря было поистине подвигом [12].

Постройка храма началась в 1909-1910 гг. [13], а завершена была в 1916 году. Активное участие в организации строительства приняли начальники и офицеры Памирского погранот-

ряда, стены храма возводили солдаты-пограничники и местные жители шугнанцы [14]. Церковь торжественно была освящена в честь Михаила Архангела 24 июня 1916 г. и, что символично, совпало с 25-летием создания Памирского погранотряда. Для этого специально на Памир был командирован священник Любский [15].

Однако начальник Памирского отряда полковник И.Д.Ягелло в своем «Отчете о состоянии дел Памирского отряда за 2 года (с октября 1914 по октябрь 1916 года)» с горечью отмечает, что после освящения храма чины Памирского отряда «посещают каждый день этот храм и хоровым пением исполняют в нем молитвы, положенные на данный день, но церковная служба не исполняется, так как еще не назначены священник и притч» [16]. Следует заметить, что то была довольно странная ситуация. Обычно почти при каждой российской воинской части имелся священник, исполняющий необходимые духовные требы для чинов отряда. Для этого выделялся специальный штат и соответствующее содержание. Особенно это было характерно для тех воинских частей, которые располагались на удаленных территориях и не имели возможности часто доставлять священнослужителей для совершения необходимых обрядов. Однако за всю историю Памирского отряда, существовавшего с 1892 г., никогда ни в одном из штатных списков и должностей отряда, какие бы изменения в его численности и составе не происходили, не предусматривалась штатная единица священника. И это довольно странно и трудно объяснить, учитывая обычную заботу о духовной жизни военных чинов русской армии, а тем более в таком оторванном от мира месте, как Памир.

В том же отчете полковник И.Д.Ягелло указывает, что им в Штаб Туркестанского военного округа было сделано представление о назначении во вновь построенный храм священника и соответствующего притча. На это представ-

ление Штаба округа ответило, что этот вопрос был передан на рассмотрение в Канцелярию Туркестанского генерал-губернатора «для обсуждения при составлении нового положения об управлении Туркестанским краем». Далее у полковника Ягелло вырывается как бы горький вздох и молчаливое проклятие бюрократизму системы в таких словах: «иначе говоря, не скоро еще увидит Хорогский храм своего священника и постоянное богослужение» [17]. Видимо, эти горькие слова полковника Ягелло все же проняли вышестоящих чиновников и заставили их попытаться ускорить процесс. Это видно хотя бы из того любопытного факта, что Ягелло в своем отчете неоднократно отмечает, что многие его инициативы по нуждам Памирского отряда, запросы о которых он посылал командованию, так и не были удовлетворены ответами. В свете этого весьма интересно, что только напротив отчета пункта о Хорогском храме имеется резолюция Командующего войсками Ферганской области генерал-лейтенанта А.И.Гиппиуса, в которой он просит начальника своего штаба обратить внимание на необходимость командировать одного из окружных священников для исполнения богослужений в Хорогском храме [18].

Мне пока не удалось обнаружить документов о том, были ли исполнены желания Ягелло и Гиппиуса о направлении священника в Хорогский храм до времени страшных потрясений, сотрясших, а затем и разрушивших Российскую империю в 1917 г., но сам факт создания православного храма на пожалуй самой далекой и малоизвестной окраине империи – Памире является весьма знаменательным и показательным. Храмостроительство здесь явилось как бы тем скрепляющим звеном, окончательно утверждавшим российскую власть на этой, казалось бы, забытой Богом окраине империи и утверждению за ней, как тогда казалось, будущего в ее составе.

#### ЛИТЕРАТУРА

1. О памирских походах см.: Искандаров Б.И. Восточная Бухара и Памир во второй половине XIX в. В 2-х ч. Ч. 1.—Душанбе, 1962; Постников А.В. Схватка на «Крыше Мира»: Политики, разведчики и географы в борьбе за Памир в XIX веке (монография в документах).—М., 2001; Тагеев Б.Л. Русские над Индией. Очерки и рассказы из боевой жизни на Памире. СПб., 1900; НАУз. Ф. И-19. Оп. 4. Д. 37 и др.
2. Например см.: Федоров Н.Ф. Собрание сочинений в 4-х т. -М., 1997. С. 89, 204, 208-210, 384, 432, 464.
3. НАУз. Ф. Р-2464. Оп. 1. Д. 3. Л. 233.
4. Об арийской теории в России см.: Флоринский В.М. Первобытные славяне по памятникам их доисторической жизни (Опыт славянской археологии).—Томск, 1894; Также см.: Смирнов А.С. Славяне-арии в Восточном Туркестане. Археология и идеология Российской империи //

Вестник Брянского государственного университета. 2012. № 2-2. -С. 84-88; Тарасов И. Арийская теория в русской общественной мысли XIX в. как идеология для колонизации Средней Азии // <http://tarasow-ilya.livejournal.com/80990.html>. М.Н.Венюков, известный путешественник и генерал-майор считал появление России в Средней Азии «возвращением» части славян в соседство их исторической родины»: «Современная антропология и сравнительная филология признают родиной арийских или индо-европейских народов горные страны по верховьям Инда и Окса... С точки зрения естественной истории человека это движение (России в Среднюю Азию. – О.М.) можно назвать восстановлением или распространением господства арийской расы в странах, которые долгое время были под владычеством народов тюркского и монгольского корня» (Венюков М.И. Поступательное движение России в Средней

- Азии. СПб., 1877. С. 1-3). М.И.Венюков считал необходимым и неизбежным занятие Россией всего Туркестана вплоть до «естественных» границ по Гиндукушу, Балху и Бадахшану (Венюков М.И. Поземельные приобретения и уступки России за последние 30 лет (1850-1880) // Русская мысль.—Женева, 1880. Кн. 4. С. 124-141). Интересно, что и некоторые современные российские авторы разделяют эту теорию: Горненский И. Легенды Памира и Гиндукуша.—М., 2000. С. 35; Также см.: Ларюэль М. Арийский миф, русский взгляд // Вокруг света. 2010. 25 марта.
5. Памирский отряд был создан в 1892 году как Шаджанский отряд и просуществовал до 1917 года. Официальной целью его оставления провозглашалась «охрана принадлежащих нам (России – О.М.) памиров от грабителей и насилий китайцев и афганцев» (НАУз. Ф. И-722. Оп. 1. Д. 161. Л. 357). Но, конечно же, всем было ясно, что это делалось для того, чтобы избежать распространения сюда влияния Англии и укрепления здесь власти России.
  6. Подробнее о конфликте см.: О.А.Махмудов. Исмаилизм в Центральной Азии: сущность, особенности развития и формы существования (середина XIX – начало XX века). Дис. ... канд. ист. наук.—Ташкент, 2011. С. 102-105, 112. Любопытно, что подобное позиционирование можно наблюдать и у английских офицеров колониальных войск в Индии, считавших, что они защищают простых крестьян от тирании восточных деспотов.
  7. Например см.: НАУз. Ф. И-3. Оп. 2. Д. 61. Л. 68; Там же. И-3. Оп. 2. Д. 61. Л. 53-53 об. и др.
  8. Вообще стоит заметить, что в военных кругах широко бытовало мнение о целесообразности «упразднения» Бухарского эмирата, где отсутствует всякая гражданская справедливость и как умаляющего престиж России в регионе. Например см.: Д.И.Логофет. Страна бесправия. Бухарское ханство и его современное состояние. СПб., 1909; НАУз. Ф. И-2. Оп. 2. Д. 369. Л. 28-40 об. и др.
  9. Подробнее см.: Искандаров Б.И. Восточная Бухара и Памир во второй половине XIX в. В 2-х ч. Ч. 2. Душанбе, 1963; Халфин Н.А. Россия и Бухарский эмират на Западном Памире (конец XIX – начало XX в.).—М., 1975 и др.
  10. НАУз. Ф. И-1. Оп. 31. Д. 980. Л. 11 об.
  11. НАУз. Ф. И-19. Оп. 1. Д. 9979. Л. 81.
  12. Дубовицкий В.В. Церковь на Крыше мира // Вера и мужество. 1996. № 6.
  13. НАУз. Ф. И-1. Оп. 31. Д. 980. Л. 7 об.
  14. Дубовицкий В.В. Церковь на Крыше мира // Вера и мужество. 1996. № 6.
  15. НАУз. Ф. И-19. Оп. 1. Д. 9979. Л. 81.
  16. НАУз. Ф. И-19. Оп. 1. Д. 9979. Л. 81.
  17. НАУз. Ф. И-19. Оп. 1. Д. 9979. Л. 81.
  18. НАУз. Ф. И-19. Оп. 1. Д. 9979. Л. 81.

**“Дунё томидаги” православ черкови  
Махмудов О.А.**

*Чирчик давлат педагогика университети, Тошкент*

Мақолада Хоруғда қурилган Помирдаги ягона православ черковининг қурилиши ва тақдири сўз қилинган. Буларнинг барчаси ноёб архив ҳужжатлари асосида амалга оширилди. Уни қуриш жараёнида қандай муаммолар борлиги кўрсатилган. Шунингдек, Хоруғдаги черков нега ҳеч қачон православ черкови сифатида ҳаракат қилмаганлиги ҳам кўриб чиқилди. Нега бу черков православлар деярли йўқ бўлган Помирда қурилганлиги ва унинг минтақадаги Россия империясининг қудрати учун қандай рамзий маъно борлиги кўриб чиқилди.

**Православный храм на «Крыше Мира»  
Махмудов О.А.**

*Чирчикский государственный педагогический университет, Ташкент*

В статье прослежено строительство и судьба единственной на Памире православной церкви, построенной в Хороге. Все это производится на основании уникальных архивных документов. Показано, какие существовали проблемы при ее строительстве. Также рассмотрено, почему церковь в Хороге так никогда фактически и не действовала в качестве православного храма. Рассмотрено, зачем эта церковь была построена на Памире, где почти не было православных и каково было ее символическое значение для власти Российской империи в регионе.

**Orthodox Church on the «Roof of the World»  
Makhmudov O.A.**

*Chirchik State Pedagogical University, Tashkent*

The article traces the construction and fate of the only Orthodox church in the Pamirs built in Khorog. All this is done on the basis of unique archival documents. It is shown what problems existed during its construction. It is also considered why the church in Khorog has never, in fact, acted as an Orthodox church. It is considered why this church was built in the Pamirs, where there were almost no Orthodox and what was its symbolic significance for the power of the Russian Empire in the region.

## ПЕРВАЯ МИРОВАЯ ВОЙНА В ДНЕВНИКОВЫХ ЗАПИСЯХ СЕСТРЫ МИЛОСЕРДИЯ О.Н. МАЛЛИЦКОЙ

Пуговкина О.Г.

*Институт истории Академии наук Республики Узбекистан, г. Ташкент*



*Было бы интересно, если бы с самого начала записывать все, что слышишь и переживаешь о войне, но раньше как-то не интересовалась. Больше жила собственными ощущениями, переживаниями.*

*Из дневника О.Н. Маллицкой.  
23 марта 1915 года.*

В последние годы в связи с активной разработкой вопросов социальной истории, истории повседневности исследователи все охотнее используют документы личного происхождения, эго-документы – мемуары, дневники, письма. При всей присущей им субъективности они содержат в себе бесценные свидетельства об отдельных исторических эпохах и личностях, важных и повседневных событиях. В этой связи стоит отметить, что история Туркестанского края и Узбекистана XX столетия в том числе представлена в архивных фондах Узбекистана, и в частности в Национальном архиве Узбекистана.

В данной статье внимание было обращено на личный фонд Н.Г. Маллицкого, а именно на дневниковые записи его супруги Ольги Николаевны Маллицкой 1915 года [1]. Хронологически этот дневник посвящён событиям Первой мировой войны. История появления этого дневника такова. Дочь Н.Г. и О.Н. Маллицких 16-летняя Лилия с началом Первой мировой войны принимает решение стать сестрой милосердия и отправиться на фронт помогать раненым. Ольга Николаевна не могла отпустить единственного ребенка без своей опеки и приняла решение вместе с дочерью окончить курсы сестер милосердия, чтобы потом оказывать посильную медицинскую помощь раненым солдатам.

После сдачи экзаменов мать и дочь 14 декабря 1914 г. с вокзала Ташкента отбыли в составе санитарного поезда Красного креста. Их шумно провожали на вокзале: с музыкой и слезами. Они проехали всю Российскую империю:

Оренбург, Самару, Москву, Петроград и 15 января 1915 г. прибыли в Варшаву.

Местом расположения туркестанских сестер милосердия было определено селение Яблонна [2], что находилось в 18 верстах от Варшавы. С января по апрель 1915 г. мать и дочь вместе работали в лазарете. В июне месяце они получили отпуск в Ташкент и, отдохнув дома, в июне того же года возвратились к месту своего назначения.

В связи с начавшимся наступлением немецких войск на Польшу и отступлением российских частей было принято решение о всеобщей эвакуации. 12 июля они вновь приехали в Петроград, где до августа ждали решения о своей дальнейшей работе. 27 августа мать и дочь вернулись в Ташкент. На этом история их участия в Первой мировой войне завершилась. Но за этими сухими фразами о передвижениях с одного города в другой была волна впечатлений о том, что было увидено и прочувствовано. И, может быть, если для дочери, молодой девушки, это было необычайное приключение, то для Ольги Николаевны Маллицкой это было время раздумий над смыслом жизни, размышлений о России и ее будущем.

Эта история так и осталась бы одной из миллионов в истории Первой мировой войны, если бы не традиции российской интеллигенции писать мемуары, вести дневники, а также желание Ольги Николаевны донести до своих потомков историю этой войны и свою роль в ней [3].

Дневник О.Н. Маллицкой представляет собой тетрадь в 169 страниц текста, написанного

от руки синей ручкой [4]. Записи велись автором сначала ежедневно, особенно в период поездки от Ташкента до Варшавы, а позднее, после приезда, и с началом исполнения обязанностей сестер милосердия разрыв в датах составлял до недели.

В дневниках Ольги Николаевны можно выделить несколько тематических направлений: «описание природы», «жизнь в поезде», «размышления о войне и германцах», «судьба Родины», «беспокойство за дочь и ее будущее», «повседневный быт врачей и медицинского персонала», «раненые российские солдаты», «российская армия», «город Варшава и его жители», «слухи», «божественный промысел».

Наше внимание в рамках данной статьи мы сосредоточим лишь на некоторых тематиках: «Жизнь в поезде. «Мы то едем, то стоим на станциях, то присоединяют к вагонам, то загоняют в тупики». Много внимания в дневнике уделено описанию жизни в поезде. Именно здесь, в дороге, когда О.Н.Маллицкая покидает родной для нее край, она начинает особо остро чувствовать свою незримую связь с Туркестаном. В поезде постоянные размышления о родных, о месте, где родился. Много места в дневнике занимает описание окружающей природы, ибо делать больше нечего было: «ничего нет для культурного человека».

В поезде всё свободное время читали, некоторые, как и сама Ольга Николаевна, вели дневники [5]. Она почти детально описывает деревни и поселения, через которые проезжала. Учитывая тот факт, что они уехали в зиму из теплого Ташкента, то самым актуальным был вопрос – как согреться. Именно в такие минуты она с особой тоской вспоминала «милый» Ташкент.

Учитывая, что дорога была очень длинной, они развлекали себя как могли. Так, в канун Нового года поставили ёлку, дарили всем подарки. Судя по её записям, в поезде был телеграф, по которому можно было отправлять и телеграммы, и письма. Так, она не забывает о своем дне свадьбы и отправляет своему супругу, Николаю Гурьевичу (который в это время занимал должность городского головы Ташкента) поздравления с памятной датой. О письмах она пишет, что теперь «наша корреспонденция отправляется уже не с марками, а с печатью Красного креста».

«Война» и германцы. В отношении понятия «война» за время всего пребывания в зоне военных действий у нее происходит внутренняя трансформация, переосмысление этого слова. Если в начале дневника она рассуждает о войне как о нечто отвлечённом: «странная мировая борьба народов», «борьба за существование Родины», то к концу своих записей у нее складывается стойкое отвращение к ней. Через ее руки проходят сотни раненых и убитых, и

все это заставляет ее рассуждать над бессмысленностью их смертей: «Смотришь на все это и неволью встает вопрос – зачем это и за что? ...Сколько ни существовал наш мир, столько времени и борьба существует... От него нет спасения ни на земле, ни в воде, ни даже под водой, ни в воздухе!» [4, л. 23 об. 24].

Она пишет об особой жестокости немецких солдат, которые специально бомбили санитарные поезда, а военная авиация метила именно в них: «Германцы – утонченные варвары, т.к. кто попадали к ним, терпят страшные нравственные муки» [4, л. 6].

Особый ужас вызывали солдаты, пострадавшие от газовой атаки. Она приводит воспоминания одного офицера, попавшего под газовую атаку: «Были два дня в бою в районе Болимова [6]. Такой ужас пережили, что желание было быть раненым или же убитым. О личной храбрости не может быть речи с таким ужасным противником. Особенно страшны газы» [4, л. 52 об. 53].

Пленные же германцы в ее описании лишены человеческого облика: «жалкая, оборванная толпа человеческих существ» [4, л. 33 об. 34].

Ярким показателем бессмысленности этой войны служил приведенный ею пример, священный с празднованием Пасхи: «Пасхальная ночь прошла тихо. У наших в окопах пели «Христос Воскресе», а у германцев тоже слышалось пение. Потом поздравляли друг друга, высовываясь из окопов» [4, л. 43 об. 44].

В ее дневнике нашло отражение описание вооружения времен Первой мировой войны, в частности русского аэроплана, который в народе называли «Ильей Муромцем» [7].

Не прошла в своих записях она и мимо «русской бесхозяйственности»: «Говорят, окопы, на которые потрачено 100 000 рублей, при отступлении наших войск были заняты только 2 часа. Везде или измена, или нераспорядительность» [4, л. 55 об. 56].

Варшава. Варшава была исходным пунктом их назначения. Много записей посвящено как самому городу, так и его жителям: «Варшава – город нарядный и чистый. Красивые дома, сады. Население к русским относится предупредительно. Говорят, до войны было не так. Тогда на русскую речь никто не отвечал, а теперь стараются все растолковать. На трамвае с сестер плату не берут. Говорят, что когда первый раз отстояли Варшаву, то у солдат целовали руки. Теперь то смотрят на солдат с надеждой» [4, л. 15-15 об.].

Она пишет много об особом отношении поляков к русским, даже к ним, женщинам, сестрам милосердия: «вчера в толпе одна старушка поцеловала мою руку. Совершенно неожиданно для меня и так смотрела трогательно, что Лиля решила, что у нее на войне сын» [4, л. 17]. Кроме того, она описывает и такую историю, когда поляки «сочинили гимн на манер

*Марсельезы, в котором они (поляки) приглашали русских биться с их коренным врагом – немцами. По адресу немцев отовсюду несутся проклятия. Я ехала в одном вагоне со старым поляком, он, глубоко вздохнув, сказал, что теперь Польша не оправится и через 50 лет. Насилие, грабежи везде» [4, л. 21-21 об.].*

Учитывая тот факт, что планировался захват города германскими войсками, жители спешно покидали его: *«Сегодня видели беженцев. На телегах, со всем скарбом и с детьми. Офицеры даже уже другие: в полушубках или солдатских шинелях. Видны следы пребывания в окопе. Лица серьезные, а глаза даже суровые» [4, л. 15].*

*Сестры милосердия и их деятельность [8].* Местом стоянки туркестанских сестер милосердия было выбрано селение Яблонна в районе ведения военных действий. Все немцы-колонисты были выселены отсюда, а сестрам милосердия для проживания было выделено отдельное помещение. Оно было малоблагоустроенное, холодное. О.Н.Маллицкая пишет, что даже при постоянно топящейся печке в помещении изо рта шел пар. В тоже время, несмотря на постоянные налеты германской авиации, их никогда не бомбили: *«Бог хранит нас всех – видимо, ему угоден наш труд».*

О своих коллегах, сестрах она пишет мало, лишь отмечала, что *«возле нас все время стоит поезд великой княжны Татьяны Николаевны. Видели поезд имени Пирогова».* Осознание войны, её близость, по ее словам, пришло только тогда, как начался подвоз первых раненых. На одну сестру милосердия приходилось по 15 раненых солдат: *«Холера, тиф, пальба, но нервы притупились и уже не реагируют» [4, л. 17, об. 18].*

Её обязанности заключались и в подготовке перевязочного материала: бинты, компрессики, шурундочки, гипсовые бинты. Ольга Николаевна часто присутствовала на операциях, ассистируя врачам. Каждая сестра работала добросовестно: *«сестры работали как заведенные, рано вставали и шли выхаживать больного».* Самой большой радостью и гордостью было выздоровление больного: *«выходила двух: одного с заражением крови, другому спасли ногу».*

В своих записях она показывала, как был тяжел труд этих хрупких женщин, но вынести это они смогли, лишь абстрагируясь от виденного, иначе *«хотелось бежать от этого ужаса»: «У одного лицо сплошной кровоподтек, глаза хоть целы, нижняя челюсть сломана, щеки разорваны, зубы выбиты и язык пополам» [4, л. 25 об. 26].* Они не замечали физическую усталость, была только одна цель – сохранить сон и душевное равновесие. Порой она пишет, что спали прямо в госпитале: *«я спала на 4 табуретках».* По-видимому, в силу ее возраста, а она была старше других, доктор выделял ее

среди всей массы сестер и отмечал, что лучше сестры ему не надо и она оставалась работать за других, когда *«молодежь валилась без сил».*

С каждой последующей страницей по тону письма чувствуется, что окружающая действительность перестает ее удивлять и вызывать эмоции: *«У нас было три покойника и еще несколько кандидатов. Ужасно видеть, как гаснет жизнь здоровых, полных сил людей» [4, л. 21, об. 22].* Постепенно она понимает, насколько переплетены судьбы раненых солдат и ее самой, сестры милосердия. Она описывает случай, когда они потеряли легкораненого солдата только потому, что ему вовремя не оказали помощь: *«Еще две смерти на нашей совести».*

Питались все сестры из солдатского «котла»: *«кормили вкусно и сытно».* Очень спасали ее саму и ее подруг припасы из Ташкента. Вообще многое, что она привезла с собой, ей пригодилось: привезенную кошму она постелила на пол спальни, *«а кишимшиу и фисташкам были страшно рады. Еще бы, вкусно и сладко, и дорого, потому что – родное!» [4, л. 10].*

*Российские солдаты и раненые.* Эта ключевая тема ее дневников: *«самые эмоциональные картины связаны с ранеными и их мучениями».* Первые раненые воспринимаются как «вестники» войны. Первая встреча с ранеными состоялась в Москве. Ольга Николаевна пишет, что раненые «легкие»: *«не столько раненых, сколько простуженных, много вшей. Говорят, что такого количества не было даже в японскую войну» [4, л. 13].* За пределами границы России раненые выглядели иначе уже: *«проехал поезд с ранеными. Окна вагона освещены и все видно. Раненых много и все тяжелые. Все лежат, много с повязками на голове. Вот она война. Первое ее дыхание. Но лучше не думать, буду по-прежнему жить только настоящим днем. Не заглядывать вперед» [4, л. 23, об. 24].*

Первых раненых в Яблонну привезли на автомобилях 30 января 1915 года прямо с позиций: *«Все побежали принимать. С глубокой надеждой на Божью помощь я пошла исполнять свой долг. Столько благодарности светится в их глазах, когда немного почувствуют облегчение. Были раненые очень тяжелые. С ампутированными руками и ногами, с раздробленными костями, с порванными тканями разрывными пулями и какая покорность... и терпение! Все ранены под Серповцем при немецком наступлении» [4, л. 23 об. 24].* На неё и на многих сестер такой режим дня и эмоциональная составляющая всего увиденного производили тяжелое впечатление: *«Три дня у нас лазарет, а кажется, уже несколько месяцев!».*

Она работала в перевязочной, пожалуй, в самом эмоционально тяжелом месте. Она пишет, что это был сплошной кошмар: *«Какие раны! Какой ужас! Нервы притупились и ос-*



таешься совершенно деревянной, даже когда эти несчастные не только кричат и стонут, но и плачут» [4, л. 26 об. 27].

Особо печальна участь тех солдат, которые умирали в госпиталях, безымянные и невозможно было даже человека проводить в последний путь по христианскому обычаю: «большинство из них неизвестны, никаких бумаг нет. Батюшка одного такого хоронил и молитву говоря, произнес: «Имя его – ты весь, Господи!» [4, л. 5].

*Тема божественного, веры.* К теме веры и божественного она часто обращается в своем дневнике. Особую символичность она видит в том факте, что, приехав в Москву, а затем в Петроград, она вместе с дочерью «посетила все храмы и святые места. Стало тихо и хорошо. Так надо видно» [4, л. 17, об. 18]. После первого обстрела в Варшаве, бомбёжки гостиницы «Бристоль», первых убитых к ней приходит осознание, что на войне нет особого различия в вере: она вместе с дочерью неистово молится в католическом храме: «неважно, чья Мадонна, наша или их. Бог слышит всех» [4, л. 6].

*Судьба дочери.* Ольга Николаевна, будучи любящей матерью, стремилась во всем поддерживать начинания дочери. Но ее затае отправиться на фронт ей не очень понравилась – она понимала всю опасность данного «предприятия», поэтому и отправилась вместе с Лилей не только на курсы сестер милосердия, но и оказывать помощь раненым в зону военных действий: «Я не хочу плена ради моей дочери. Я не могу забыть того, что у меня есть дочь, которую я везу, и я не имею никакого права подвергать её душу, а может быть и тело, поруганию [4, л. 17]. Лилия очень рвется на позиции, ну я не могу сказать, чтобы этого я хотела, так как на мне не только ответственность моя, но и моей дочери судьба» [4, л. 30 об. 31].

Когда возникла необходимость эвакуации госпиталя, она пишет о своем желании остаться вместе с ранеными, если бы не дочь: «Будь я одна, я не оставила бы ни одного больного, а тут дочь – плена для нее я не хочу» [4, л. 13].

*Слухи.* Слухи были единственным источником информации. Особенно их количество увеличилось, когда они пересекли границу России. Все слухи были связаны с Германией и их планами наступления: «Вильгельм приказал ко своему дню рождения и ангела взять Варшаву,

это должно быть на днях» [4, л. 13].

«Говорят, что немцы хотят разбомбить мост через Вислу, но никак не попадут, сколько ни бросали. Слухов ходит много, их слушать – только нервы расстраивать» [4, л. 58 об. 59].

Ее дневник, особенно последние записи – это описание ужаса войны, описание бомбежки. Все это приводило ее в состояние некой бесчувственности, когда больше нет сил переживать все то, что ее окружает: «Свойство человеческой природы – уметь абстрагироваться». И действительно, как только они садятся в поезд и отъезжают с территории «войны» к родному Туркестану, изменяется содержание записей – природа, солнце – жизнь продолжается.

27 августа она вместе с дочерью возвратилась в Ташкент и попыталась уговорить её получить образование, после чего с неким упокоением напишет, что «дочь учится и не рвется в лазарет». Можно предположить, что для Лили Маллицкой эти несколько месяцев работы сестрой милосердия надолго остались в ее памяти.

Сама же Ольга Николаевна в последних страницах дневника писала: «Война ужасна. С тех пор, как я писала, перестала существовать Сербия и Черногория. Турция втянута в войну и на этом фронте есть успехи. Наши доблестные войска заняли Армению с Эрзерумом, а сегодня пришло известие, что взяли Трапезунд. Мобилизация идет за мобилизацией, а сколько из призванных вернется домой? С экономической стороны жизнь стала тяжелее. Рубль упал до 60 копеек и потому все дорого. Прожили мы зиму дома и работали опять в Елизаветинском комитете. Мы за свою работу на фронте получили золотые медали» [4, л. 58 об. 59].

Дневники Ольги Николаевны Маллицкой являются, пожалуй, одним из немногих мемуарных источников по истории Первой мировой войны в Туркестане. Для современных исследователей огромную ценность представляет такая оборотная сторона войны.

Война, увиденная и прочувствованная сестрой милосердия, ее каждодневные записи позволяют в деталях воспроизвести не только отдельные картины и сражения Первой мировой войны, но и повседневную жизнь врачей и сестер милосердия, раненых солдат.

## ЛИТЕРАТУРА

1. Ольга Николаевна Маллицкая, в девичестве Остроумова, одна из дочерей Николая Петровича Остроумова. Вышла замуж за Николая Гурьевича Маллицкого (1873-1947) – впоследствии одного из главных редакторов газеты «Туркестанские ведомости», городского голову Ташкента, извест-

ного советского исследователя-учёного географии, этнографии и истории Средней Азии.  
2. Яблонна – сельская гмина (волесть) в Польше, входит в Легионовский повят, Мазовецкое воеводство // <https://ru.wikipedia.org/wiki/Яблонна>  
3. В истории Первой мировой войны известно немало таких воспоминаний сестер милосердия. В

частности, можно отметить воспоминания Татьяны Варнек, девушки из состоятельной дворянской семьи, отправившейся работать сестрой милосердия в госпиталях и военно-санитарных поездах. См.: Варнек Т.А. Воспоминания сестры милосердия.—Москва, 2014.

4. НАУз ф.Р. 2231 (личный фонд Н.Г.Маллицкий), оп.1, д. 265 – Дневник О.Н.Маллицкой. 1914-1917, 1934. 169 л.
5. Ведение дневников и мемуаров считалось лишь правом интеллигенции. Она пишет, что вместе с ней в вагоне ехала одна девушка «не интеллигентная, но, как и я писала целую серию маленьких тетрадок под заглавием «Путевые записки. Т.2. Мемуары, воспоминания о войне».
6. В битве при Боломове (Польша) 31 января 1915 года впервые германской армией было использовано химическое оружие.
7. Илья Муромец (С-22 «Илья Муромец») - общее название нескольких серий четырёхмоторных цельнодеревянных бипланов, выпущенных в

Российской империи на Русско-Балтийском вагонном заводе в течение 1914-1919 годов. На самолёте был поставлен ряд рекордов грузоподъёмности, числа пассажиров, времени и максимальной высоты полеты. Является в истории первым серийным многомоторным бомбардировщиком // [https://ru.wikipedia.org/wiki/Илья\\_Муромец\\_\(самолёт\)](https://ru.wikipedia.org/wiki/Илья_Муромец_(самолёт))

8. История создания одной из общин сестер милосердия связана с фамилией Кауфман. Марина Васильевна (28.05.1890-5.09.1926), дочь В.П. Шереметева являлась женой Михаилу Петровичу Кауфман-Туркестанскому (1888-1914), тот являлся сыном Петру Михайловичу Кауфману (Кауфман-Туркестанскому) (1857-1926) - русский государственный деятель; сенатор (1900), министр народного просвещения (1906-1908), обер-гофмейстер (1908) и брат первого туркестанского генерал-губернатора Константина Петровича фон Кауфмана // <http://mytashkent.uz/2013/10/28/sestra-miloserdiya-m-v-fon-kaufman-turkestanskaya/>

**Биринчи жаҳон уруши Меҳрибонлик синглиси О.Н. Маллицкая кундалик ёзувларида  
Пуговкина О.Г.**

*Ўзбекистон Республикаси Фанлар академияси Тарих институти, Тошкент*

Таъкидлаш жоизки, сўнги йилларда воқеаларни шахсий тажрибаси призмаси орқали кўришга имкон берувчи эго хужжатлари ҳар қачонгидан ҳам долзарб бўлиб қолди. Ушбу мақолада мемуар манбаларини жалб қилиш асосида, Жаҳон уруши давридаги кундалик ҳаёти тасвири келтирилган. Хусусан, таниқли туркистонлик арбоб Н.Г.Маллицкийнинг рафиқаси О.Н. Маллицкаянинг кундалиги мазмунига баҳо берилган. О.Н. Маллицкая Биринчи жаҳон уруши пайтида қизи билан бирга меҳрибонлик синглиси бўлганлар. О.Н.Маллицкаянинг кундалигида уруш тарихи деярли кунма-кун аёлнинг идрок призмаси орқали қайта тикланади - поездда фронтга ҳаракат қилиш, кундалик ҳаёт, уруш даҳшатлари ва меҳрибонлик синглисининг оғир ҳаёти.

**Первая мировая война в дневниковых записях сестры милосердия О.Н.Маллицкой  
Пуговкина О.Г.**

*Институт истории Академии наук Республики Узбекистан, Ташкент*

Стоит отметить, что за последние годы как никогда особую актуальность приобретают эго-документы, которые позволяют увидеть события сквозь призму личного переживания индивида. В этой статье на основе привлечения мемуарных источников представлена картина повседневной жизни в годы Первой мировой войны. В частности, дана оценка содержанию дневника жены видного туркестанского деятеля Н.Г.Маллицкого О.Н.Маллицкой. О.Н.Маллицкая вместе со своей дочерью были сестрами милосердия в годы Первой мировой войны. В дневнике О.Н.Маллицкой почти по дням воссоздана история войны через призму восприятия женщины – движение на поезде на фронт, повседневные будни, описание ужасов войны и тяжелого быта сестры милосердия.

**The First World War in the diary entries of the Sister of Mercy O.N. Mallitskaya  
Pugovkina O.G.**

*Institute of History Academy of Sciences of Uzbekistan, Tashkent*

It should be noted that in recent years, the ego documents that allow you to see events through the prism of an individual's personal experience have become more relevant than ever. In this article, based on the involvement of memoir sources, there have been presented a picture of the daily life of a nurse during the First World War. In particular, the content of the diary of the wife of a prominent Turkestan figure, N.G. Mallitsky, O.N.Mallitskaya. O.N.Mallitskaya, together with her daughter, were sisters of mercy during the First World War. In the diary of O.N.Mallitskaya, the history of the war has been recreated almost by day through a woman's perception like movement by train to the front, everyday life, description of the horrors of war and the hard life of a sister of mercy.

## СТРУКТУРА ГОСУДАРСТВЕННОГО УПРАВЛЕНИЯ КАРАКАЛПАКСТАНА В 1950-1960-е ГОДЫ

Джумашев А.М.

*Каракалпакский научно-исследовательский институт гуманитарных наук  
Каракалпакского отделения Академии наук Республики Узбекистан, г. Ташкент*

XX съезд КПСС (14-25 февраля 1956 г.) осудил культ личности, положив начало преодолению сталинских деформаций. Однако на рубеже 50-60 гг. этот процесс приостановился и позже вовсе прекратился. Административно-командная модель управления с ее чрезмерной централизацией власти на местах усилилась. Когда во главе КПСС и советского государства стоял Н.С.Хрущев, делались попытки сравнительно радикальных преобразований «привнеся ветер перемен». Однако уже в конце 1964 г. после смещения Хрущева с партийных и государственных постов надвигается иное застойное время. А в конце 60-х г., когда упрочились позиции Л.И.Брежнева и его группы, в партийно-государственном руководстве продолжала действовать инерция страха, тем более, что «карающий меч» административной системы – органы внутренних дел и особенно государственной безопасности оставались вне контроля со стороны широкой общественности и даже Верховного Совета СССР.

С другой стороны, в 50-60-х гг. реальная власть как в центре, так и на местах сосредоточилась в руках работников партийно-государственного аппарата, особенно у сравнительно узкого круга первых руководителей. Тем самым основная масса была фактически отстранена от реального участия в решении государственных и общественных дел [1]. Впервые в Конституции СССР 1936 г., а затем и в Конституции СССР 1977 г. в законодательном порядке были определены составные элементы политической системы советского общества.

Однако следует отметить, что на протяжении советской власти партийные органы постепенно усвоили стиль прямого и непосредственного командования советами и другими организациями. Это право контроля было еще более расширено в Уставе партии, принятом XXII съездом КПСС (17-31 октября 1961 г.). Особенно надо отметить, что у многих партийных руководителей и на местах формировалось убеждение, что партия «все может», она выше закона, что вело к волюнтаризму и распространению правого нигилизма, снижению ответственности за исполнение принятых решений, а главное, за социальную экономическую и политическую их эффективность. Хотя в конституции было записано, что «все партийные организации действуют в рамках Конституции СССР», что ставило партию в юридическом плане в положение подзаконной общественно-политической организации, однако на

практике это конституционное положение соблюдалось далеко не всегда.

Все это способствовало распространению командно-приказных, «кабинетных» методов руководства над деятельностью советов, органов государственного и хозяйственного управления, общественной организации. Все принципиальные решения (в том числе и в области экономики) принимались на Политбюро ЦК КПСС.

Несколько слов о праве Каракалпакской автономной республики и его правительстве. Они явно недостаточно участвовали в решении дел Совета Министров Узбекской ССР. Представителей Каракалпакской автономной республики даже не включали в состав Совета Министров УзССР, что ущемляло их права. Из сказанного видно, что Верховный Совет ККАССР практически не контролировал правительство. В Конституции республики указывалось, что Совет Министров регулярно отчитывается перед Верховным Советом. Однако правительство отчитывалось на сессиях Верховного Совета, но лишь в самой общей форме. В 50-60-е гг. министерства и ведомства вообще не отчитывались перед Верховным Советом. Верховный Совет республики в основном послушно и «единодушно» голосовал за предложения и законопроекты, подготовленные партийно-государственным аппаратом. Даже назначения и перемещения в высших должностях в государстве утверждались Верховным Советом без всяких попыток выяснить причины таких перемещений.

Например, в исследуемый период на сессии Верховного Совета ККАССР назначались и утверждались на высокие должности десятки людей без каких-либо замечаний. А депутатские комиссии выполняли вспомогательные работы по «доводке» отдельных законопроектов. Таким образом, Верховный Совет ККАССР представлял собой скорее декоративное, чем работающее учреждение. Такими же органами являлись и местные советы.

Если взять реальную практику деятельности местных советов, то нетрудно заметить, что основная роль в их работе принадлежала исполкомам. Исполком руководил деятельностью депутатов. Поэтому глубокое изучение уроков недавнего прошлого и анализ содержания и форм проявлений застойных явлений во всей жизни общества и особенно деятельности правительства Каракалпакстана 50-60-х годов XX века имеют теоретическое и практическое значение.

Наша цель всесторонне исследовать истоки застоя, показать нарастание кризисных явлений в экономике и в социальной сфере, в духовной жизни общества, наконец, в формировании и деятельности каракалпакского правительства 50-60-х годов. Прежде, чем приступить к освещению данной проблемы, необходимо отметить, что кадровый вопрос в период советской власти, в частности в 50-60-х годах XX века как и везде, в том числе в правительстве Каракалпакстана решался только Обкомом партии в лице первого руководителя.

Следует подчеркнуть, что роль пленума и бюро обкома как коллективных органов была принижена, совместная выработка решений подменялась единоличными распоряжениями. Такие отступления от норм партийной жизни допускались в Каракалпакском обкоме КПУз. Так, например, первый секретарь КК Обкома КПУз Н.Махмудов в 1956-1963 годы по существу единолично решал многие вопросы. Он отличался властолюбием, своеволием, нетерпимостью к чужому мнению. Он не останавливался перед преследованием ответственных работников правительства, Обкома партии, кто расходился с его мнением. В то время Махмудов поощрял угодничество и интриганство. Нередко для оправдания своих ошибочных мнений он принуждал работников к подтасовке фактов. В результате непартийных методов работы Махмудова в бюро Обкома партии создавалась нездоровая атмосфера, были утрачены откровенность и принципиальность. Обком партии в лице Махмудова даже новые назначения руководителей районов, министерств и ведомств принимал без учета мнений членов бюро Обкома и представителя Совета Министров ККАССР.

В результате среди некоторых членов бюро Обкома проявлялось недовольство методами руководства первого секретаря Обкома партии. Все это привело к недовольству между первым секретарем обкома с Председателем Совета Министров республики.

В конце 50-х - начале 60-х годов некоторые члены бюро Обкома партии в лице Председателя Совета Министров ККАССР Наурыза Жапакова, секретаря Обкома партии Жолымбета Сейтниязова, первых секретарей райкома партии (Кегейлийского) Давлетбая Давлетмуратова, (Турткульского) Якуба Абдалова, Жаббарбергена Искандерова (председатель Кунградского РИКА) на пленуме и бюро Обкома высказали серьезные замечания в адрес Н.Махмудова.

В результате этого 24 марта 1959 года Председатель Совета Министров Каракалпакской АССР, один из авторитетных государственных деятелей республики Наурыз Жапаков был отстранен от занимаемой должности, позже были сняты с работы секретарь Обкома партии Жолымбет Сейтниязов (1961 г.) и Жаббарберген

Искандеров, председатель Мангитского (Амударьинского) райисполкома Атажан Худайбергенов и мн. др. По указанию Н.Махмудова против Д.Давлетмуратова и Абдалова были сфабрикованы уголовные дела и они содержались в тюрьме.

31 марта 1959 года на первой сессии пятого созыва Верховного Совета ККАССР было образовано правительство Каракалпакстана (Совет Министров ККАССР), председателем был назначен Каллибек Камалов (бывший первый секретарь Куйбышевского райкома партии), его заместителями Владимир Венгерский, Ережеп Айтмуратов, Рахима Калбаева; председателем Плановой комиссии Абдулла Турсунбаев. На этой же сессии были назначены министр финансов Джиенбай Бекбергенов; министр сельского хозяйства Саид Бухаров; министр водного хозяйства Виктор Млинский; министр Внутренних дел Кучербай Сейтимбетов; министр автотранспорта и шоссейных дорог Рашид Набиев; министр здравоохранения Рейпназар Бабаназаров; министр коммунального хозяйства Джалел Хамидуллаев; министр культуры Маден Матназаров; министр просвещения Курбанбай Абдиров; министр социального обеспечения Алтынгуль Давлетмуратова; министр торговли Нуратдин Юсупов; председатель Государственной безопасности Михаил Шальнев; начальник Управления промышленности при Совмине Хабибназар Абутов; начальник Управления по делам строительства и архитектуры при Совете Министров Сергей Кутин [2].

Следует подчеркнуть, что новые назначения руководителей республики, министерств и ведомств принимались без учета мнения всех членов бюро Обкома партии. В результате 5 февраля 1960 года заместитель Председателя Совета Министров Владимир Венгерский был заменен Виктором Терентьевым, которого освободили 27 августа 1960 года. Заместителем Председателя Совета Министров республики назначен Александр Юрица (27.08.60 г.) [3]. 7 июня 1962 года в связи с переходом на другую работу А.Юриц освобожден от занимаемой должности, на его место назначен Петр Ермоленко. Заместителя Председателя Совета Министров ККАССР Ережепа Айтмуратова 13 апреля 1961 г. заменил Назымхан Насыров, 30 апреля 1962 года и он был освобожден от занимаемой должности.

Например, в 1959-1962 гг. министром сельского хозяйства республики работали Саид Бухаров (31.06.1959-16.02.60), Берди Аминов (16.02.60-21.04.61), Юлдаш Курбанов (27.04.60-30.03.62) и Петр Бритов (30.03.62). Министром МВД работали Кучербай Сейтимбетов, Умар Кадиров. Узакберген Тлеумуратов министром МВД ККАССР работал чуть более 2 лет с 12 июля 1962 по 8 декабря 1964 года. Он был снят с занимаемой должности за то,

что якобы его родной брат находился в плену в годы войны (1941-1945 гг.).

Нужно отметить, что до 16 марта 1963 года на первой сессии шестого созыва Верховного Совета ККАССР от прежнего состава правительства оставались только министр здравоохранения Р.Бабаназаров и министр социального обеспечения А.Давлетмуратова, заместитель Председателя Совета Министров ККАССР Р.Калбаева.

Члены бюро Обкома партии Председатель Совета Министров К.Камалов, его первый заместитель А.Юриц и все члены правительства и другие ответственные работники по поручению бюро Обкома партии месяцами находились во время сева, обработки и сбора хлопка-сырца в командировке в закрепленных за ними колхозах и совхозах. В таком же положении находились министры и руководители ведомств республики. С 1960 года во время обработки хлопчатника министры и руководители ведомств, ответственные работники Обкома партии и Совета Министров республики были закреплены по бригадам как уполномоченные Обкома партии. Такая практика продолжалась и в последующие годы.

В начале 60-х годов в центре и на местах произошли большие изменения в управлении страны. Некоторые министерства по несколько раз расформировывались и заново формировались. Такие же изменения были в Каракалпакской АССР. Ликвидировались районы, на их местах создавались производственные управления.

В связи с Указом Президиума Верховного Совета Узбекской ССР от 5 февраля 1960 года «Об упразднении Шуманайского района ККАССР» [4].

Постановлением ЦК КП(б) Узбекистана и Совета Министров Узбекской ССР от 25 декабря 1962 года за №811 «Об образовании колхозно-совхозного производства Узбекской ССР» для руководства хозяйственными производствами на территории Каракалпакской АССР образованы 5 колхозно-совхозных производственных управлений: Турткульское, Чимбайское, Ходжейлийское, Амударьинское и Кегейлийское [5]. В 1962 году в связи с упразднением Министерства сельскохозяйственного производства было образовано Министерство производства и заготовок сельскохозяйственных продуктов. На эту должность 30 марта 1962 года был назначен заместитель Председателя Совета Министров Владимир Бритов [6].

21 апреля 1961 года Указом Президиума Верховного Совета ККАССР в соответствии с утверждением сессии было образовано Каракалпакское объединение по продаже колхозам и совхозам сельскохозяйственной техники, запасных частей, минеральных удобрений и других материально-технических средств, органи-

зация ремонта и использование машин в колхозах. 21 апреля 1961 года Ережеп Айтмуратов был освобожден от должности (зампред СМ ККАССР) и назначен председателем Каракалпакского объединения «Узсельхозтехника» [7].

На первой сессии шестого созыва Верховного Совета Каракалпакской АССР, состоявшейся 13-16 марта 1963 года, был утвержден следующий состав правительства Каракалпакстана: Председатель Совета Министров Е.Айтмуратов; заместитель Председателя Р.Калбаева, Петр Ермоленко, Джумамурат Джиемуратов; заместитель председателя и министр производства и заготовок сельскохозяйственных продуктов Владимир Бритов; председатель Государственной плановой комиссии Кузьма Школин; министр финансов Узакбай Бекимбетов; министр Водного хозяйства Иван Плесковский; министр Автомобильного транспорта и шоссейных дорог Михаил Исаков; министр Коммунального хозяйства Рустам Сейдаминов; министр просвещения Утепберген Атамуратов; министр культуры Утамбет Арзымбетов; министр здравоохранения Рейпназар Бабаназаров; министр Социального обеспечения Алтынгул Давлетмуратова; министр Охраны общественного порядка Узакберген Глеумуратов; председатель КГБ Валентин Курканин; начальник Управления бытового обслуживания населения при Совете Министров Пиржан Сейтов; начальник Управления по делам строительства и архитектуры при Совете Министров Сергей Кутин; председатель Комитета радиовещания и телевидения Бабаши Исмаилов [8].

Национальный состав правительства выглядел следующим образом: каракалпаков – 7, русских – 7, узбеков – 4, казахов – 1. Из прежнего состава правительства остались 4 человека (Р.К.Калбаева, Р.А.Бабаназаров, У.Бекимбетов, А.Давлетмуратова). Необоснованное изменение состава правительства отрицательно влияло на его деятельность и поднятие социально-экономического развития автономной республики.

Таким образом, конец 50-х – начало 60-х гг. охватывает период, который вошел в историю под названием «оттепель». Интерес к нему и в теоретическом, и в практическом плане вполне обоснован. Но, тем не менее, административно-командная система управления усиливалась, соответственно усиливалась и опека партийного аппарата над органами государственного и хозяйственного управления, особенно после провала экономической реформы 1965 года. Изучению этих и других вопросов структуры государственного управления Каракалпакской автономной республики мы посвятим отдельные исследования.

## ЛИТЕРАТУРА

1. См. Материалы XIX Всесоюзной конференции КПСС.—М., 1988, с.36.
2. ЦГА РК – Ф.229, Оп.5, Д.12, Л.172.
3. Там же – Д.14, Л.13.
4. ЦГА РК – Ф.229, Оп.4, Д.95, Л.11, 17, 18.
5. ЦГА РК – Ф.322, Оп.3, Д.496, Л.37, 40.
6. Там же – Оп.4, Д.45, Л.281.
7. ЦГА РК – Ф.229, Оп.5, Д.97, Л.17.
8. Там же – Д.20, Л.163.

### 1950-1960 yillarda Qoraqalpog'iston davlat boshqaruvi tuzilishi

Djumashiev A.M.

*O'zbekiston Respublikasi Fanlar akademiyasi Qoraqalpog'iston bo'limi Qoraqalpog gumanitar fanlar ilmiy-tadqiqot instituti, Nukus*

KPSS XX syezdi (1956 yil 14-25 fevral) shaxsga sig'inishni qoraladi va stalinlik deformatsiyalarini yengish uchun asos yaratdi. Biroq, 1960 yil oxirida bu jarayon to'xtadi va keyinchalik butunlay bartaraf etildi. Joylarda hokimiyatning haddan tashqari markazlashuvi bilan boshqaruvning ma'muriy-buyruqbozlik modeli kuchaydi. 50 yillarning oxiri – 60 yillarning boshi "iliqlik" nomi bilan tarixga kirgan davrni qamrab oladi. Unga ham nazariy, ham amaliy jihatdan qiziqish o'zini oqlaydi. Ammo, shunga qaramay, ma'muriy-buyruqbozlik nazorati tizimi mustaxkamlandi, tegishli ravishda partiya apparatining davlat va xo'jalik boshqaruvi organlari ustidan homiyligi o'rnatildi.

### Структура государственного управления Каракалпакстана в 1950-1960-е годы

Джумашев А.М.

*Каракалпакский научно-исследовательский институт гуманитарных наук Каракалпакского отделения Академии наук Республики Узбекистан, Нукус*

XX съезд КПСС (14-25 февраля 1956 г.) осудил культ личности, положив начало преодолению сталинских деформаций. Однако на рубеже 1960 г. этот процесс приостановился и позже вовсе прекратился. Административно-командная модель управления с ее чрезмерной централизацией власти на местах усилилась. Конец 50-х – начало 60-х гг. охватывают период, который вошел в историю под названием «оттепель». Интерес к нему и в теоретическом, и в практическом плане вполне обоснован. Но, тем не менее, административно-командная система управления усиливалась, соответственно усиливалась и опека партийного аппарата над органами государственного и хозяйственного управления.

### Structure of the state administration of Karakalpakstan in the 1950-1960s

Djumashiev A.M.

*Karakalpak Scientific Research Institute of Humanitarians Karakalpak Branch of the Academy of Sciences of the Republic of Uzbekistan, Nukus*

The 20<sup>th</sup> Congress of the CPSU (February 14-25, 1956) condemned the personality cult and laid the foundation for overcoming Stalin's deformations. However, at the turn of 1960 this process stopped and later ceased altogether. The administrative-command model of governance, with its excessive centralization of power in the periphery, has intensified. The end of the 50s and the beginning of the 60s covers the period that went down in history under the name "Thaw". Interest in it both in theoretical and practical terms is quite justified. But, nevertheless, the administrative-command control system was strengthened, and the guardianship of the party apparatus over the bodies of state and economic management was correspondingly became stronger.

## ТУРКИЯДАГИ ТЕМУРИЙЛАР ДАВРИ МЕРОСИНИНГ ЎЗБЕКИСТОНДА УРГАНИЛИШИ

Миралиева Ш.

*Темурийлар тарихи давлат музейи, Тошкент шаҳри*

Амир Темури ва Темурийлар тарихи жаҳон цивилизацияси тарихи саҳифаларида алоҳида, ўзига хос ўрин эгаллайди. Темурийлар маънавий ва моддий мероси – дунё маданиятининг ёрқин саҳифаларидан бирига айланди. Илм-фан, меъморчилик, тасвирий ва амалий санъат, адабиёт, шеърят, мусиқа санъати ўзи билан дунё миқёсидаги ажойиб фавқуллодда ҳолатни намоён этдики, бу ўз навбатида иккинчи “Уйғониш даври” деб шуҳрат қозонди. Лекин афсуски, бу даврнинг моддий ва маданий мероси Ватанимиздан турли сабаблар билан олиб чиқиб кетилган.

Хориждаги ана шундай бой меросимизни ўрганиш ва тадқиқ этиш, Ўзбекистон музейлари экспозицияларида намойиш этиш бўйича чора-тадбирларни амалга ошириш, музейлар фаолиятини тубдан яхшилаш

борасида бир қатор қарор ва фармонлар қабул қилинмоқда. Улар ижросини таъминлаш мақсадида республикамизда қатор ишлар ва илмий тадқиқотлар олиб борилмоқда. Темурийлар даврига оид хориждаги маданий бойликларни тадқиқ этиш борасида амалга оширилган тадқиқотлар кенг қамровли бўлиб, унда жоҳоннинг турли музей ва кутубхоналарида сақланаётган меросимиз ҳақидаги маълумотлар ўз аксини топган. Уларда Туркия музей ва кутубхоналарида сақланаётган темурийлар даврига оид моддий ва маданий мерос ҳам ўрганилганлигини кўришимиз мумкин.

Шу ўринда таъкидлаб ўтиш жоизки, Ўзбекистоннинг Туркия билан ўзаро ҳамкорлик алоқларининг эволюцияси ўзига хос хусусиятларга эга. Ўтган қисқа вақт даво-

мида икки давлат раҳбарлари ўнга яқин тўғридан-тўғри мулоқотларни амалга оширди. Тарихий ташрифлар давомида Туркия ва Ўзбекистон ўртасида барча соҳаларда битимлар имзоланди.

2021 йил 11-12 ноябрь кунлари Туркия Республикасида Туркий тилли давлатлар ҳамкорлик кенгашининг саккизинчи саммити бўлиб ўтгани ва у ерда Ўзбекистон Президенти Шавкат Мирзиёев ўз нутқида туризмни ривожлантириш мавзусига алоҳида урғу бериб, «Туркий дунё туризми» ва «Табаррук зиёрат» сайёҳлик лойиҳаларини амалга ошириш, хунармандчилик кўргазмалари ва этноспорт мусобақаларини ўтказиш, маданий мерос объектларини сақлаш ва тиклаш масалалари, соҳадаги ҳамкорликнинг бошқа йўналишларини қамраб олган «йўл харитаси»ни ишлаб чиқиш мақсадга мувофиқ эканлигини таъкидлагани соҳа ривожига кенг имкониятларни очиб берди<sup>1</sup>. Бундан кўриниб турибдики, Ўзбекистон ва Туркий тилли давлатлар, айниқса Туркия билан турли соҳаларда ҳамкорлик ўрнатиш учун ҳар доим салоҳият, имкониятлар ва халқларнинг хоҳиши мавжудлиги шубҳасиз.

Бугунги кунда Туркия маданий муассасаларидаги меросимизни ўрганиш ва тадқиқ этиш бўйича Ўзбекистонда қатор тадқиқотлар амалга оширилди.

2011 йил Ўзбекистон Республикаси мустақиллигининг 20 йиллиги муносабати билан Ўзбекистон Республикаси Фанлар академияси Темурийлар тарихи давлат музейи томонидан “Жаҳон хазиналаридаги темурийларга оид жавоҳирлар” номли кўргазма ташкил этилган бўлиб, унда темурийлар даврига оид 21 та бадиий хунармандчилик буюмларининг эгизак нусхалари жой олган. Улар орасида Туркиянинг Турк ва Ислон санъати музейида сақланаётган 1467 йилга оид Хусайниддий Шаҳобиддин ал-Биржандий имзоси туширилган хумчанинг муляжи, Тўпқопи саройи музейидаги Улуғбек ибн Шохрухнинг ўйма нақшли ёғоч сандиқчаси, XV асрга оид дастаси аждаҳо бошли қилич ва унинг кинининг фото нусхалари намойиш этилган<sup>2</sup>. Ушбу кўргазма Н.Ҳабибуллаев ва

Д.Қурбонаванинг илмий изланишлари асосида ташкил этилган. Д.Қурбонаванинг илмий тадқиқоти жоҳоннинг йирик музейларида сақланаётган Ўзбекистонга оид маданий меросни ўрганишга қаратилган бўлиб, унинг илк изланишларида фақатгина Амир Темур ва Темурийлар даври санъати, маданиятига доир бадиий хунармандчилик буюмлари, кулолчилик, заргарлик, ҳарбий санъат намуналари, кўёзмалар ва уларга ишланган миниатюра асарлари ўз аксини топган<sup>3</sup>. Ўз изланишларида Тўпқопи саройи музейидаги темурийлар даврига оид кўёзмалар: Низомиддин Абул Маоли Насруллонинг “Қалила ва Димна” (Инв. №Р1022), 1445-1446 йилларга оид Юсуф ал-Жомий томонидан Исмаил ал-Дунёга атаб кўчирилган Низомийнинг “Ҳамса” (Инв. №Н.781), 1415-1416 йилларга оид Ҳофиз Абрунинг “Куллиёти Тарихи” (Инв. № 282), Атторнинг “Ситта” асари (Инв. №А.П3059), 1407 йилда Язд шаҳрида ёзилаган “Шеърӣ тўплам” (Инв. №Н.796)<sup>4</sup>, Турк ва ислон санъати музейидаги 1398 йилга оид “Шеърӣ антология”, “Султон Аҳмад девони” (Инв. №2046), Фаридуддин Атторнинг “Ҳамса”си (Инв. №1992), Жалолиддин Рўмийнинг “Маснавий-маънавий” асари, Шайх Муҳаммад Пир Будок Эронда Пир Будок Қорақуёнлга атаб кўчирилган “Девони Қосим” (Инв. №1986), 1400-1450 йилларга оид “Қуръони Карим” (Инв. № 564), 1430-31 йилларда Шерозда Иброҳим Султон ибн Шохрух учун кўчирилган Амир Хусрав Дехлавӣ “Девони” (Инв. №1982) ҳақида кенг маълумотлар келтириб ўтган<sup>5</sup>. Кейинги йилларда эса унинг бир қанча илмий изланишларида Ўзбекистон ҳудудидан хорижга олиб кетилган тарихий-маданий ёдгорликларнинг қонун, архив хужжатлар, ёзма манба ва адабиётлардаги тадқиқи, Ўзбекистон тарихий-маданий ёдгорликларининг жаҳон музейларида мавжудлиги ва уларнинг асосий хусусиятлари, уларни шаклланиши, комплектлаш тамойиллари, чет эл музейларидаги Ўзбекистон меросини ўрганишнинг истиқболли йўналишлари ўз ифодасини топган<sup>6</sup>.

Темурийлар тарихи давлат музейининг

<sup>1</sup>Ўзбекистон Президенти Шавкат Мирзиёевнинг Туркий тилли давлатлар ҳамкорлик кенгаши саммитидаги нутқи // Янги Ўзбекистон. №228 (484). 2021 йил 13 ноябрь. 2-б.

<sup>2</sup>ЎЗР ФА Темурийлар тарихи давлат музейида ташкил этилган “Жаҳон хазиналаридаги темурийларга оид жавоҳирлар” кўргазмасининг илмий концепцияси. – Тошкент: 2011. 6 б.

<sup>3</sup>Қурбонова Д. Жаҳон хазиналаридаги темурийларга оид жавоҳирлар. – Тошкент: “Akademnashr”, 2011. 56 б.

<sup>4</sup>Ҳабибуллаев Н., Қурбонова Д. Темурийларга оид дурдонларнинг дунё бўйлаб тарқалиши. – Тошкент: “Akademnashr”, 2016. 23-26-бб.

<sup>5</sup>Қурбонова Д., Тутмэс К. Темурийлар маданий меросининг Туркияда сақланиши ва ўрганилиши. – Тошкент: 2021, 68 б.

<sup>6</sup>Қурбонова Д. Дунё музейларидаги меросимиз. – Тошкент: “LESSON PRESS”, 2017. 166 б. Қурбонова Д. Жаҳон йирик музейларида Ўзбекистонга оид коллекцияларнинг шаклланиши ва уларни комплектлаш тамойиллари. 17.00.05-Музейшунослик; тарихий-маданий объектларни консервация қилиш, таъмирлаш ва сақлаш. Тарих фанлари доктори илмий даражасини олиш учун ёзилган диссертация автореферати. – Тошкент: 2020, 75 б.



“Темурийлар даврида илм-фан ва маданият ривожини ўрганиш ва тарғиб қилишнинг умумбашарий аҳамияти” фундаментал лойиҳаси доирасида нашр этилган “Амир Темур ва темурийлар даври ренессанси хорижий тадқиқотларда” тўпламида хориж музей ва кутубхоналарида сақланаётган темурийлар даврига оид меросни тадқиқ этиш бўйича илмий изланишлар жой олган. Ш.Қаюмованинг “Туркияда сақланаётган ёдгорликлар. Туркиянинг йирик музей ва кутубхоналарида сақланаётган Темурийлар тарихига оид миниатюралар ҳамда қўлёзмалар” номли мақоласида темурийлар даврига оид Тўпқопи сарой музейи ва кутубхонасида сақланаётган миниатюра (19 та) ва хаттотлик санъати намуналаридан 1480 йилга оид “Безакли варақ” (Инв. №Н762, f2a), 1420-1830 йиларга оид Бойсунғур ибн Шоҳрух томонидан ёзилган хаттотлик санъати намуналари (Инв. №Н2152), Бурса шаҳри кутубхонасидаги Қозизода Румийнинг айрим рисолалари: “Рисола ал ажаб”, “Рисола фил-хайъа вал-хандаса”, “Рисола фи самият ал-кибла” рисолалари, Нури Усмон кутубхонасидаги Низомиддин Шомийнинг ва Шарафиддин Али яздийнинг “Зафарнома” асари, Фотих миллий кутубхонасидаги Абдураззоқ Самарқандийнинг “Матлаи саъдайн ва мажмаи баҳрайн” (Инв. №4372(2)419), Хожа Тожиддин ас-Салмоннинг “Зайли Зафарнома” асари (Инв. №4305-415), Аё София кутубхонасида сақланаётган Али Қушчининг фалакиёт, фалсафа, тилшунослик, тиббиёт, математика илмига бағишланган рисолалари ҳақида маълумотлар келтирилган<sup>7</sup>. М.Жониевнинг илмий тадқиқотларида Туркиянинг Хасан пошо кутубхонаси ва Тўпқопи саройи музейи кутубхонасида сақланаётган Абдурахмон Жомийнинг қирққа яқин қўлёзмалари сақланиши таъкидланган ва мақолада уларнинг 12 таси ҳақида маълумотлар келтирилган. Тўпқопи саройи музейи кутубхонасида эса Абдурахмон Жомийнинг йигирмадан ортиқ асарлари сақланиб, уларнинг 10 га яқин асарлари хусусида тўхталиб ўтилган. Турк ва ислом асарлари музейидаги Темурийлар даврига оид миниатюралар асарлардан Алишер Навоийнинг “Девон” (Инв. №1946), “Девони Фоний” (Инв. №1952), Ш а р а ф и д д и н А л и Я з д и й н и н г

“Зафарнома” (Инв. №1964), Мирза Қосим Гунободий Хотифийнинг “Темурнома” (Инв. №1921), Низоми Арузий Самарқандийнинг “Чаҳор мақола” (Инв. №1951) асарларининг тавсифлари ва инвентарь келтириб ўтилган<sup>8</sup>.

2018 йил Камолиддин Бехзод номидаги Шарқ миниатюра санъати музейи ходимларидан иборат илмий-ижодий гуруҳ ўзининг ранг-баранглиги билан бугунги кунда ҳам барчани ҳайратга солаётган, дунёнинг турли музейларида сақланаётган китобот санъати дурдоналарини ўрганиш, тўплаш ва санъатга ихлосманд юртдошларимиз эътиборига ҳавола этиш мақсадида Туркиянинг Тўпқопи саройи музейи кутубхонаси ҳамда Турк ва Ислом санъати музейи фондларида сақланаётган қўлёзмаларни ўрганиш<sup>9</sup>. Туркиянинг Тўпқопи Саройи музейи, Турк ва Ислом санъати музейлари ўртасидаги ўзаро ҳамкорлик натижасида 18 та нодир қўлёзмага ишланган 150 та дан ортиқ Шарқ китобот санъати дурдоналарининг нусхаси Туркия маданият ва туризм вазирлиги томонидан музей фондига совға қилинди. Олиб борилган тадқиқотлардан кўзланган асосий мақсад, Камолиддин Бехзод ва унинг шогирдлари асарларини, Ўрта Осиё – Бухоро ва Самарқанд миниатюра мактаблари намуналарини ўрганиш, тўплашдан иборат эди. Олиб борилган тадқиқотлар натижасида Тўпқопи саройи музейи кутубхонаси, Турк ва Ислом асарлари музейи фондларида сақланаётган китобот санъати ноёб намуналарининг факсимели асосида “Шарқ китобот санъати дурдоналари” номли кўргазма ўзбекистонлик санъат ихлосмандлари эътиборига ҳавола этилди<sup>10</sup>. Шунингдек, ушбу музейда амалга оширилган “Ўзбекистон миниатюра санъати: генезиси, эволюцион жараён ва истиқболи” фундаментал тадқиқот лойиҳаси доирасида З.Раҳимова, М.Аббасова-Юсупова, Г.Қаршиевалар ҳаммуалифлигида “Мовароуннаҳр миниатюра санъатини ўрганиш аспекти” номли монография нашр этилди<sup>11</sup>. Монографиянинг “Шарқ мумтоз адабиётининг миниатюра санъатидаги талқини (Туркиянинг Тўпқопи Саройи музейи ҳамда Турк ва Ислом санъати музейлари фондида сақланаётган қўлёзмалар мисолида)” деб ном-

<sup>7</sup>Қаюмова Ш. Туркияда сақланаётган ёдгорлик. Туркиянинг йирик музей ва кутубхоналарида сақланаётган Темурийлар тарихига оид миниатюралар ҳамда қўлёзмалар // Амир Темур ва темурийлар даври ренессанси хорижий тадқиқотларда. – Тошкент: “Akademnashr”, 2016. 109-122-бб.

<sup>8</sup>Жониев М. Туркиянинг Хасан пошо кутубхонаси ва Тўпқопи саройи музейи кутубхонасида сақланаётган Абдурахмон Жомийнинг қўлёзма асарлари // Амир Темур ва темурийлар даври ренессанси хорижий тадқиқотларда. – Тошкент: “Akademnashr”, 2016. 123-130-бб.

<sup>9</sup>Шарқ китобот санъати дурдоналари. Камолиддин Бехзод номидаги Шарқ миниатюра санъати музейи расмий сайти. <https://kbmsm.uz/uz/2018/10/18/>

<sup>10</sup>Шарқ Рафаэли. Камолиддин Бехзод номидаги Шарқ миниатюра санъати музейи директори Гулабза Қаршиева билан суҳбат // Янги Ўзбекистон. 14 октябр 2020. <https://yuz.uz/news/sharq-rafaeli>

<sup>11</sup>Раҳимова З., Аббасова-Юсупова М., Қаршиева Г. Мовароуннаҳр миниатюра санъатини ўрганиш аспекти. – Тошкент: “MUXR PRESS”, 2020. 142 б.



ланган учинчи бобида Г.Қаршиеванинг илмий изланишлари ўрин олган бўлиб, унда Тўпқопи Сарой музейининг Шарқ кўлёмалари тўпламида Камолиддин Бехзоднинг шоғирди Қосим Али Чехракушой қаламига мансуб “Навоий ва Султон Муҳаммад Мирзо” портрети, Низомий Ганжавийнинг “Хамса” достони ва унинг яна бир кўлёмаси, Абу Ато Маҳмуд Бин Али Хўжа Кирмонийнинг “Хумой ва Хумоюн”, Абдурахмон Нуриддин ибн Аҳмад Жомийнинг “Ҳавт авранг” ва “Силсилат ва уз-заҳоб”, Ҳофизи Абрўнинг “Куллиёт” асарлари, шунингдек, Саъдий Шерозий, Амир Қосим Анвар, Хўжа Исматуллох Бухорий, Абдурахмон Жомий, Хўжа Офисий Кўхистоний, Амир Хусрав Дехлавийларнинг лирик асарлари ўрин олган XVI асрга оид девон сақланиши аниқланган ва уларга ишланган бир қанча миниатюралар шарҳланган<sup>12</sup>. Турк ва Ислом санъати музейи тўпламидан Абулқосим Фирдавсийнинг “Шоҳнома” достони 2 та кўлёмаси, Шарафиддин Али Яздийнинг “Зафарнома”си, Ҳотифийнинг “Темурномаси”, Саъдий Шерозийнинг “Бўстон”и ва ғазаллари куллиёти, Ҳилолийнинг “Шоҳ ва дарвеш” асари, Низомий Ганжавийнинг “Хамса” достони кўлёмаси ва XIV асрга оид ғазаллар тўплами ўрин олгани қайд этилаган ва XV аср биринчи ярмида китобат қилинган “Шоҳнома” кўлёмасидан Хирот мактаби анъаналари асосида ишланган 12 та миниатюра танлаб олиниб, улар ҳақида кенг маълумотлар келтирилган<sup>13</sup>.

Бугун Ўзбекистонда амалга оширилаётган «Ўзбекис-тон маданий мероси жаҳон тўпламларида» йирик лойиҳаси ижтимоий, давлат ва халқаро ташкилотлар, ҳамда ижтимоий масъул бизнес вакилларининг ҳамкорлиги намунаси, шунингдек, Ўзбекистон Республикаси Президенти Шавкат Мирзиёевнинг Ўзбекистон маданий меросини ўрганиш, сақлаш ва оммалаштириш борасидаги ташаббусларини ҳаётга татбиқ этишнинг ёрқин намунаси ҳисобланмоқда. Ушбу лойиҳа чет эллик олимлар, музей

ходимлари ва мутахассисларининг фидокорона меҳнати туфайли бугунги кунгача сақланиб қолган артефактлар ва қадимги кўлёмалардан тадқиқотчилар ва кенг жамоатчиликни баҳраманд қилиш, музейлар ҳақидаги ҳаволалар, тадқиқот институтлари ва уларнинг ходимларининг исм-шарифлари зикр этилган ҳолда амалга оширилди. Ўзбекистон маданияти ва илмини ўрганишга бағишлаган 300 дан ортиқ шарқшунос олимларни бирлаштиришга муваффақ бўлди. Лойиҳа доирасида «Ўзбекистон маданий мероси жаҳон тўпламларида» туркумида 35 жилдилик китоб-альбомлар нашр этилди<sup>14</sup>. Хусусан, китоб-альбомнинг 19-жилди “Алишер Навоий асарларининг Истанбул кутубхоналаридаги безакли кўлёмалари” деб номланади<sup>15</sup>. Мазкур китоб-альбом Босфор Университети профессори, Ўрта аср кўлёмаси санъати тарихи мутахассиси Лале Улуҷ<sup>16</sup> томонидан ўрганилган Туркиянинг тўртта йирик илмий маркази: Тўпқопи музейи кутубхонаси, Сулаймония кутубхонаси, Турк ва Ислом санъати музейи ва Истанбул университети кутубхонасида йигирма жилддан иборат мажмуада сақланаётган Алишер Навоийнинг 17 та кўлёмаси нусхалари ҳақидаги тадқиқотларни ўз ичига олгани билан айниқса эътиборлидир. Ушбу китоб-альбом икки мамлакат олимлари ўзбек ва турк адабиётининг муштарак тарихий илдилари ва алоқалари, бардавом анъаналари, адабий таъсир ва бадиий таржима масалалари, матншунослик ва манбашунослик муаммолари бўйича биргаликда тадқиқотлар олиб боришлари бугунги кунда қанчалик фойдали ва зурур эканини кўрсатади<sup>17</sup>.

Ўзбекистонга оид хориждаги маданий бойликларни тадқиқ этиш маркази томонидан “Ўзбекистонга оид хорижда сақланаётган маданий бойликлар реестрини тайёрлаш, нодир кўлёмаси асарларнинг факсемилесини нашр этиш” лойиҳаси доирасида қарийб 500 бет ҳажмга эга “Ўзбекистонга оид хориждаги кўлёмаси асарлар реестри” нашр этилди<sup>18</sup>. Р.Баходиров, А.Эркинов ва бошқалар томони-

<sup>12</sup>Ўша асар. Б. 112-126.

<sup>13</sup>Ўша асар. Б. 126-142.

<sup>14</sup>«Ўзбекистон маданий мероси жаҳон тўпламларида» лойиҳаси тўғрисида. <https://legacy.uz/uz/loyiha-haqida/>

<sup>15</sup>«Ўзбекистон маданий мероси жаҳон тўпламларида» туркуми. XIX жилд. Алишер Навоий асарларининг Истанбул кутубхоналаридаги безакли кўлёмалари. – Тошкент: “Zamon-Press-info Nashriyot uyi”, 2021. 512 б.

<sup>16</sup>Lale Uluç. Art of Book in Sixteenth Century Shiraz. PhD. diss. New York University, 2000.: Lale Uluç. “The Common Timurid Heritage of the Three Capitals of Islamic Arts”, in Istanbul, Isfahan, Delhi: 3 Capitals of Islamic art: Masterpieces from the Louvre Collection catalogue (Istanbul 2008), 39-53.: Lale Uluç. “The perusal of the Topkapı albums: A story of Connoisseurship”, in the Diez Albums: Contexts and Content, ed. Julia Gonella, Friederike Weis, Christoph Rauch (Leiden 2016) 121-163.: Lale Uluç. Topkapı Sarayı müzesi Kütüphanesi Hazine 1449 numarada kayıtlı Şahname-I Firdevsi Nüshası. (Istanbul 2018) 619-657.

<sup>17</sup>Мирзиёев Ш.М. Маданий ҳамкорликнинг ёрқин намунаси. “Ўзбекистон маданий мероси жаҳон тўпламларида” туркуми. XIX жилд. Алишер Навоий асарларининг Истанбул кутубхоналаридаги безакли кўлёмалари. – Тошкент: “Zamon-Press-info Nashriyot uyi”, 2021. Б.8.

<sup>18</sup>Ўзбекистонга оид хориждаги кўлёмаси асарлар реестри/ The Register of Manuscripts Located overseas concerning Uzbekistans Cultural Heritage/ Реестр зарубежных рукописей, относящихся к Узбекистану. Том I. Нашра тайёрловчилар: Р.Баходиров, А.Эркинов ва бошқалар. – Тошкент: Nashriyot uyi “TASVIR”, 2020. 496 б.

дан нашрга тайёрланган биринчи томга киритилган 1001 та илмий тавсиф марказ томонидан қўлёзма асарларга оид жамланган маълумотларнинг учдан бир қисмини қамраб олган. Ушбу дастлабки жилдада 30 мамлакатнинг 52 шаҳридаги 96 та муассасасида сақланаётган, 152 аллома қаламига мансуб жами 529 асарнинг тавсифи киритилган. Бу реестр ўзбек, инглиз ва рус тилларида нашр этилди. Мақсад реестрдан нафақат Ўзбекистон балки, МДХ ва дунё олимлари ҳам фойдаланиши учун имкон яратиш<sup>19</sup>. Албатта, булар ичида Туркия музей ва кутубхоналарида сақланаётган қўлёзма асарлар ҳам ўз аксини топган бўлиб, улар жами 82 тани ташкил қилади. Энг катта қисмини Темурийлар даври даҳоси Алишер Навоийнинг Сулаймония ва Тўпқоқи Саройи кутубхонасида сақланаётган эллиқдан ортиқ асарлари ташкил қилганини кўришимиз мумкин<sup>20</sup>. Шунингдек, марказ делегацияси томонидан Туркия Республикасига илмий сафари натижасида Туркияда сақланаётган

Ўзбекистон алломаларининг 15 дан ортиқ қўлёзмаларининг рангли электрон нусхасини олиб келди. Улар Истанбулдаги Сулаймония кутубхонасидан Алишер Навоийнинг ҳаётлиги даврида, яъни 1485 йилда кўчирилган “Бадоеъ ал Бидоя” асари бор<sup>21</sup>.

Бугунги кунда дунёнинг турли йирик музейлари ва кутубхоналарида сақланаётган Ўзбекистонга оид меросимизни ўрганиш бўйича мамлакатимизда кўплаб тадқиқотлар амалга оширилмоқда. Биз ушбу мақолада фақатгина Туркияда сақланаётган Темурийлар даври меросини ўрганиш бўйича олиб борилган илмий изланишлар хусусида тўхталиб ўтдик. Ушбу тадқиқотлар халқимизни, ёш авлодни хориждаги меросимиз билан таништиришга, қолаверса тарихимизни жаҳонга танитишга хизмат қилади. Шунингдек, тадқиқотларнинг амалга оширилиши Ўзбекистон ва Туркия ўртасидаги маданий алоқаларни мустақамланишига замин яратади.

#### АДАБИЁТЛАР

1. Ўзбекистон Президенти Шавкат Мирзиёевнинг Туркий тилли давлатлар ҳамкорлик кенгаши саммитидаги нутқи // Янги Ўзбекистон. №228 (484). 2021 йил 13 ноябрь. Б.1-2.
2. Амир Темур ва темурийлар даври ренессанси хорижий тадқиқотларда. – Тошкент: “Akademnashr”, 2016. Б.109-122.
3. Раҳимова З., Аббасова-Юсупова М., Қаршиева Г. Мовароуннахр миниатюра санъатини ўрганиш аспекти. – Тошкент: “MUXR PRESS”, 2020. 142 б.
4. Шарқ китобот санъати дурдоналари. Камолиддин Бехзод номидаги Шарқ миниатюра санъати музейи расмий сайти. <https://kbmsm.uz/uz/2018/10/18/>
5. Шарқ Рафаэли. Камолиддин Бехзод номидаги Шарқ миниатюра санъати музейи директори Гулбаза Қаршиева билан суҳбат // Янги Ўзбекистон. 14 октябрь 2020.
6. ЎЗР ФА Темурийлар тарихи давлат музейида ташкил этилган “Жаҳон хазиналаридаги темурийларга оид жавоҳирлар” кўргазмасининг илмий концепцияси. – Тошкент: 2011. 6 б.
7. Эркинов А. Темурийлар даври қўлёзма мероси манбалари (“Ўзбекистонга оид хориждаги қўлёзма асарлар реестри” 1-томи мисолида) // “Ўзбек филологиясида матншунослик ва манбашунослик муаммолари” мавзуидаги халқаро илмий-амалий анжуман материаллари. – Тошкент: 2021. Б. 82-83.
8. “Ўзбекистон маданий мероси жаҳон тўпламларида” туркуми. XIX жилд. Алишер Навоий асарларининг Истанбул кутубхоналаридаги безакли қўлёзмалари. – Тошкент: “Zamon-Press-info Nashriyot uyi”, 2021. 512 б.
9. Ўзбекистонга оид хориждаги қўлёзма асарлар реестри/ The Register of Manuscripts Located overseas concerning Uzbekistans Cultural Heritage/ Реестр зарубежных рукописей, относящихся к Узбекистану. Том I. Нашрга тайёрловчилар: Р.Баҳодиров, А.Эркинов ва бошқалар. – Тошкент: Nashriyot uyi “TASVIR”, 2020. 496 б.
10. Қурбонова Д. Жаҳон хазиналаридаги темурийларга оид жавоҳирлар. – Тошкент: “Akademnashr”, 2011. 56 б.
11. Қурбонова Д. Дунё музейларидаги меросимиз. – Тошкент: “LESSON PRESS”, 2017. 166 б.
12. Қурбонова Д. Жаҳон йирик музейларида Ўзбекистонга оид коллекцияларнинг шаклланиши ва уларни комплекшлаш тамойиллари. 17.00.05-Музейшунослик; тарихий-маданий объектларни консервация қилиш, таъмирлаш ва сақлаш. Тарих фанлари доктори илмий даражасини олиш учун ёзилган диссертация автореферати. – Тошкент: 2020, 75 б.
13. Қурбонова Д., Тутмэс К. Темурийлар маданий меросининг Туркияда сақланиши ва ўрганилиши. – Тошкент: 2021, 68 б.
14. Хабибуллаев Н., Қурбонова Д. Темурийларга оид дурдонларнинг дунё бўйлаб тарқалиши. – Тошкент: “Akademnashr”, 2016. Б. 23-26.
15. Lale Uluç. Art of Book in Sixteenth Century Shiraz. PhD. diss. New York University, 2000.
16. Lale Uluç. “The Common Timurid Heritage of the Three Capitals of Islamic Arts”, in Istanbul, Isfahan, Delhi: 3 Capitals of Islamic art: Masterpieces from the Louvre Collection catalogue (Istanbul 2008).
17. Lale Uluç. “The perusal of the Topkapı albums: A story of Connoisseurship”, in the Diez Albums: Contexts and Content, ed. Julia Gonella, Friederike Weis, Christoph Rauch (Leiden 2016).
18. Lale Uluç. Topkapı Sarayı müzesi Kütüphanesi Hazine 1449 numarada kayıtlı Şahname-I Firdefsi Nüshası. (Istanbul 2018).

<sup>19</sup>Эркинов А. Темурийлар даври қўлёзма мероси манбалари (“Ўзбекистонга оид хориждаги қўлёзма асарлар реестри” 1-томи мисолида) // “Ўзбек филологиясида матншунослик ва манбашунослик муаммолари” мавзуидаги халқаро илмий-амалий анжуман материаллари. – Тошкент: 2021. 82-83-бб.

<sup>20</sup>Ўзбекистонга оид хориждаги қўлёзма асарлар реестри. – Тошкент: Nashriyot uyi “TASVIR”, 2020. 100-107-бб.

<sup>21</sup>Ўша асар. 8 б.

## Туркиядаги Темурийлар даври меросининг Ўзбекистонда ўрганилиши Миралиева Ш.

*Темурийлар тарихи давлат музейи, Тошкент*

Мустақилликка эришганимиздан сўнг, ўзбек халқи ўзининг бой тарихидан, миллий қадриятларидан огоҳ бўла бошлади. Айниқса ўз навбатида иккинчи “Ўйғониш даври” деб шухрат қозонган Темурийлар даври тарихи ҳаққоний ёртила бошлади. Лекин афсуски бу давр қадриятларидан дарак берувчи моддий буюмлар ва маданий асарлар Ватанимиздан турли сабаблар билан олиб чиқиб кетилган. Бугунги кунда хорижда сақланаётган Амир Темур ва темурийлар даврига оид бой меросни ўрганишга эса кенг имкониятлар очилди. Ушбу мақолада Туркия маданий муассасаларидаги темурийлар меросини ўрганиш бўйича Ўзбекистонда амалга оширилган тадқиқотлар, йирик лойиҳалар, илмий изланишлар ҳақида тўхталиб ўтилган.

## Исследование в Узбекистане наследия эпохи Темуридов, хранящихся в Турции Миралиева Ш.

*Государственный музей истории Темуридов, Ташкент*

С обретением независимости народ Узбекистана начал осознавать свою богатую историю и национальные ценности. Особенно правдиво стала освещаться эпоха Темуридов, прославленная как второй «Ренессанс». Но, к сожалению, по некоторым причинам материальные предметы и культурные произведения, свидетельствующие о ценностях этой эпохи, были вывезены из нашей страны. На сегодняшний день открылись широкие возможности для изучения богатого наследия эпохи Амира Темура и Темуридов, хранящегося за рубежом. В данной статье освещаются исследования, крупные проекты, научные изыскания, осуществлённые в Узбекистане по изучению наследия Темуридов в культурных учреждениях Турции.

## Research in Uzbekistan the heritage of the Temurid period stored in Turkey Miralieva Sh.

*State Museum of Timurid History, Tashkent*

With independence, the people of Uzbekistan began to realize their rich history and national values. Especially, the Temurids period, glorified as the second "Renaissance", began to be illuminated truthfully. But unfortunately, for some reasons, the material objects and cultural works that testify the values of this epoch have been taken out of our country. Nowadays there are great opportunities to study rich heritage of Amir Temur and the Temurids epoch stored abroad. In this article the researches, large projects and scientific investigations carried out in Uzbekistan to study the heritage of the Temurids in cultural institutions of Turkey are highlighted.

## СОСТОЯНИЕ СЕЛЬСКОГО ХОЗЯЙСТВА КАРАКАЛПАКСТАНА НА РУБЕЖЕ 1970-1980-Х ГОДОВ

Сейдаметова Г.У.<sup>1</sup>, Таджиева Р.С.<sup>2</sup>

<sup>1</sup>*Каракалпакский государственный университет им. Бердаха, г. Нукус*

<sup>2</sup>*Каракалпакский научно-исследовательский институт гуманитарных наук  
Каракалпакского отделения Академии наук Республики Узбекистан, г. Нукус*

Рассматриваемый нами отрезок времени является для многих из нас периодом, когда мы все эти процессы видели своими глазами, слушали о них из уст непосредственных участников этих событий. И, несмотря на это, многие вопросы из социально-экономической жизни нашей страны оставались для нас непонятными. Партийные документы из архивных хранилищ открывают нам все новые и новые данные по истории тех времен.

Для всего региона бывшего Союза указателем в плановом развитии в социально-экономическом и культурном плане служили решения партийных съездов. В течение 70 лет там, т.е. на съезде, определялись все вопросы «развития» советского общества. И рассматриваемый нами период не стал исключением. Старт в этом процессе положили решения XXVI съезда КПСС.

Большое внимание отводилось развитию социально-экономического развития сельского хозяйства. В первую очередь государство пыталось усилить его материально-техническую

базу, снабдить колхозы и совхозы нашего края техникой. Если в 1970 году сельскохозяйственное производство Каракалпакстана располагало 8,9 тыс. тракторов, то в 1980 году – 15,1 тыс., хлопкоуборочными машинами соответственно 2290 и 3269, грузовыми автомобилями 2,6 тыс. и 4,2 тыс.

При этом созданный на селе производственно-технический потенциал крайне неудовлетворительно использовался, особенно мощный машинно-тракторный парк. Стоимость сельскохозяйственной техники в расчете на одного работающего за пятилетие увеличилась на 24%, а производство продукции лишь на 0,3%.

В 70-е годы резко возросла роль техники в ирригации, о чем свидетельствуют сопоставимые данные способа подачи воды. В 1980 г. 288 тыс. га земель Каракалпакстана орошалось при помощи машинного подъема и всего 36 тыс. га самотечным способом. Поэтому развитие сельского хозяйства, в частности ирригации, требовало огромных капиталовложений. За десятилетний период с 1970 по 1980 гг. на

эти цели было затрачено более 1,760 млн. руб. [1], то есть более половины всех капиталовложений в народное хозяйство Каракалпакстана.

На наш взгляд, одной из основных причин роста капитальных вложений явилось увеличение количества совхозов, их удельного веса в производстве сельскохозяйственной продукции. Так, например, если в 1970 г. в Каракалпакстане существовало только лишь 56 совхозов различного направления, то в 1980 г. их число увеличилось до 106, на их долю приходилось 246 тыс. га посевной площади.

При этом забывались все ценности по отношению к окружающей среде, да и вообще к человечеству в целом. Последствия экстенсивного развития сельского хозяйства привели к экологической проблеме не только Каракалпакстана, но и всей зоны Центрально-азиатского региона.

Так, например, если в 1980 г. в Каракалпакстане было заготовлено 430 тыс. тонн хлопко-сырца, то уже в 1985 г. 361 тыс. тонн [2]. Выступая на пленуме Обкома партии в августе 1984 года, руководитель Узбекистана подчеркнул, что за период с 1975 по 1983 годы Каракалпакстан выполнил государственный план по заготовке хлопкового волокна лишь однажды [3]. Главной причиной такой ситуации стали последствия высыхания Аральского моря вследствие всемерного поощрения экстенсивного ведения хозяйства по созданию в Средней Азии хлопковой базы советской империи. Катастрофическое падение уровня моря привело к снижению урожайности хлопчатника. Так, среднегодовая урожайность хлопчатника в Каракалпакстане за 1981-1985 гг. во всех категориях хозяйства снизилась по сравнению с 1976-1980 гг. на 2,6 центнера с гектара.

Все эти процессы привели к существенным недостаткам в развитии народного хозяйства. В официальных документах отмечалось, что за три года и пять месяцев одиннадцатой пятилетки свыше трети всех предприятий Каракалпакстана не выполнили план реализации продукции с учетом обязательств по поставкам [4]. Нежелательные тенденции выявились и в аграрном секторе экономики. Снижалась отдача орошаемых земель, сотни колхозов и совхозов работали убыточно. Слабо реализовывались разработанные в республике мероприятия по увеличению продуктивности животноводства.

В 60-е годы низовья Амударьи славились пастбищными угодьями, что дало возможность организовать животноводческие фермы по откорму крупного рогатого скота мясного направления. В 70-е годы здесь функционировало 10 животноводческих хозяйств на 100 тыс. голов крупного рогатого скота. Их рентабельность была очень высокой – один центнер мяса обходился в 70-80 рублей. За 25 лет (1960-1985 гг.) в Каракалпакстане было произведено 75

тонн мяса. Опустынивание этого региона свело возможности низовьев Амударьи к минимуму, лишило наш регион условий производить дешевое мясо. Непосредственный убыток от этого составил 128 млн. руб. [5].

На XVI пленуме ЦК КП Узбекистана (июнь 1984 г.) отмечались крупные недостатки в развитии хлопководства: по существу отсутствие роста урожайности, снижение выхода волокна и т.д. Вслед за этим пленумом последовал еще один, но уже на уровне Каракалпакстана, который состоялся в августе того же года. Этот принцип проведения партийных коллоквиумов еще раз показывает иерархию советской партийной власти. Так как до этого состоялись февральские и апрельские пленумы ЦК КПСС 1984 г., за ними июньский пленум ЦК КП Узбекистана, в августе свою очередь дождался и Каракалпакский обком КП.

Однако в 70-е – первой половине 80-х годов система управления через аппарат государственной власти становилась все более разветвленной и сильной, а проблемы самоуправления, развитие прямой, непосредственной демократии отодвигались на второй план.

В документах всех этих партийных пленумов звучала критика в адрес бывших руководителей различного ранга, начиная с Москвы, Ташкента и Нукуса. Были выявлены крайние и их сменили свои, новые. Но, несмотря на все эти изменения, система управления оставалась старой.

Объединение «Заготхлоппром» 1985 год завершило с прибылью. По итогам года выход хлопкового волокна составил 31%, что выше планового и на 3% больше, чем в 1984 году. Новая система заготовок хлопка и цен на него в зависимости от количества и качества содержания в нем волокна повысила ответственность руководителей, специалистов, всех тружеников хозяйств за получение высоких конечных результатов.

Хлопкоробы Каракалпакстана, преодолевая последствия неблагоприятных погодных условий, в 1985 году сдали на государственный хирман 361 тыс. тонн хлопко-сырца. В экономике Каракалпакстана за 1981-1985 гг. было освоено около 2 млрд. руб. капитальных вложений. Однако наряду с успехами в агропромышленном комплексе допускались серьезные просчеты. Значительные капитальные вложения, направленные на его развитие, не давали должной отдачи. Выход продукции с орошаемого гектара снизился за пятилетие на 16%. Задолженность перед государством по хлопку только за 1985 год составила 28,8 тыс. тонн.

Экономическая реформа 60-х годов, а также намеченные компартией в 70-е – первой половине 80-х годов меры социально-экономического характера не сопровождались преобразованиями в политических структурах, в социальном и духовном развитии общества, а

потому окончились неудачей. В новых условиях, когда все сферы общественной жизни становятся тесно взаимосвязанными, особое значение приобретает вопрос о комплексном характере преобразований, единстве политики. Партийные и государственные решения не носили комплексного характера, были ограниченными, касались главным образом экономического базиса и слабо охватывали надстройку.

Как было отмечено в материалах Пленума ЦК КПСС, в 70-е годы – первой половине 80-х годов «возникла целая система ослабления экономических инструментов власти, ... сдерживания прогрессивных преобразований, позволяющих раскрывать и использовать преимущества социализма» [6]. Тем самым компартия признавала свои недочеты, но при этом все это оставалось только на бумаге. Это было важнейшим проявлением механизма торможения в экономике. По инициативе министерств и ведомств планы обрастали различными дополнениями отраслевого и регионального характера, причем часто не учитывались реальные народнохозяйственные возможности. Имело место несбалансированность планов, их нестабильность, не хватало научной обоснованности, нацеленности на решение стратегических задач. Огромное преимущество социалистического хозяйствования – плановость – использовалась неэффективно.

В 1971-1985 гг. налицо была отрицательная динамика роста по важнейшим экономическим показателям. Темпы роста национального дохода по бывшему Союзу составляли в восьмой пятилетке 41%, в девятой – 28%, в десятой – 21%, в одиннадцатой – 17% [7]. Рост производительности труда в восьмой пятилетке был 37%, в девятой – 25%, в десятой – 17%. Тип экономического развития продолжал оставаться экстенсивным. По подсчетам экономистов, за десятую и одиннадцатую пятилетки доля интенсивных факторов в развитии общественного производства увеличилась лишь с 33% до 40% [8]. Затянувшееся экстенсивное развитие вело к нарастанию противоречий в экономической и социальной сферах.

Существенные упущения проявились в аграрном секторе. Хотя в изучаемый период было приложено немало усилий, направленных на стабилизацию положения в сельском хозяйстве, аграрная политика проводилась с постоянными отступлениями и искажениями. Новые формы управления, задуманные в соответствии с решениями мартовского (1965 г.) Пленума ЦК КПСС не были внедрены. В 70-е – первой половине 80-х годов противоречия и трудности в развитии сельского хозяйства приобрели еще более острый характер. Сложная ситуация в этой сфере экономики не анализировалась со всей глубиной.

Проблемы пытались решать путем увеличе-

ния капиталовложений. Только в 70-е годы по Советскому Союзу они составили почти 228 млрд. руб. [9]. Однако затраты колхозов и совхозов на средства производства, на приобретение промышленной продукции, на сельскохозяйственное строительство и оплату услуг Сельхозтехнике, Сельхозхимии и пр. все увеличивались. Не были оправданы и масштабы процесса преобразований колхозов в совхозы, поскольку по уровню интенсификации производства колхозы шли впереди совхозов.

Из публикаций академика С. Камалова мы видим, что «в течение 1970-1985 годов в Каракалпакстане сельскохозяйственные производственные фонды выросли в 4,4 раза, выработка электроэнергии – в 3 раза, обеспечение минеральными удобрениями – в 2,7 раза, фондвооруженность 1 гектара пропашной земли – в 2,4 раза, ежегодный фонд потребления одного рабочего – в 3 раза, его энерговооруженность – в 2,2 раза» [10]. Несмотря на это, в целом сельскохозяйственная продукция выросла всего на 45%, а производство ее на душу быстро растущего населения, наоборот, сократилось на 6%. В колхозах и совхозах производство сократилось на 1%. Если в 1970 году с 1 гектара орошаемой площади производилось продукции на 1970 руб., то в 1985 году этот показатель сократился до 1090 рублей.

Падение престижа Советов привело к снижению авторитета закона, который стал подменяться многочисленными подзаконными актами. К концу 70-х – началу 80-х годов только в управлении народным хозяйством накопилось до 200 тысяч различных приказов [11], инструкций и иных подзаконных актов, которые опутывали своими сетями каждый шаг хозяйственников, сковывали их инициативу.

В заключение данного исследования мы приходим к выводу, что экстенсивное развитие сельского хозяйства привело к высыханию Аральского моря, что, в свою очередь, сказалось на экологической ситуации данного региона. Аральская катастрофа стала большой проблемой не только для жителей Каракалпакстана, но и для всех народов, проживающих в этом регионе.

«Хотелось бы вновь обратить Ваше внимание на одну из острейших экологических проблем современности – Аральскую катастрофу» [12], – подчеркнул Президент Республики Узбекистан Ш.М. Мирзиёев, выступая на 72-ой сессии Генеральной Ассамблеи Организации Объединенных Наций.

Далее он продолжил: «Преодоление последствий высыхания моря требует сегодня активной консолидации международных усилий».

Мы выступаем за реализацию в полном объеме принятой в этом году специальной Программы ООН по оказанию действенной помощи населению, пострадавшему от Аральского кризиса».



Таким образом, многие реформы в области сельского хозяйства в рассматриваемых хронологических рамках были не эффективными,

приведшие не только к спаду экономики, но и к глобальной экологической катастрофе.

#### ЛИТЕРАТУРА

1. АЖК РК – ф.1, оп.42, д.746, л.34-35.
2. Сарыбаев А. Хлопкоочистительная и текстильная промышленность Каракалпакстана в 1980-1995 гг.: исторический опыт и проблемы возрождения национальной промышленности. Автореф. дисс. к.и.н. – Нукус, 2000 – С.10.
3. АЖК РК – ф.1, оп.45, д.12, л.99.
4. АЖК РК – ф.1, оп.42, д.473, л. 56.
5. Камалов С. Социально-экономическое положение Каракалпакстана и Аральская катастрофа (1917-1990 гг.). // Вестник ККО АН РУз, 1999, №6, – С.5.
6. Материалы Пленума ЦК КПСС, 27-28 января 1987 г. – С.10.
7. Рабочий класс и современный мир. 1986. №6, – С.42.
8. Политическое самообразование. 1986. №5. – С.30.
9. Народное хозяйство СССР в 1980 г. // Статистический ежегодник. – М., 1981. – С.337.
10. Камалов С. Социально-экономическое положение Каракалпакстана и Аральская катастрофа (1917-1990 гг.). // Вестник ККО АН РУз, 1999, №6, – С.5.
11. Аксенов Ю.С. Механизм торможения и революционная перестройка. Страницы истории советского общества: Факты, проблемы, люди. – М.: 1989. – С.392.
12. <https://www.uzbekistan.org.ua/ru/news/political-news/8-novosti/5108-prezident-uzbekistana-shavkat-mirzijojev-vystupil-na-72-j-sessii-generalnoj-assamblei-oon.html> (Дата обращения 04.08.2023 г.)

#### Qoraqalpog‘iston qishloq xo‘jaligining 1970-1980 yillar oxiridagi ahvoli Seidametova G.U.<sup>1</sup>, Tadjieva R.S.<sup>2</sup>

<sup>1</sup>*Qoraqalpog‘ davlat universiteti, Nukus,* <sup>2</sup>*O‘zbekiston Respublikasi Fanlar akademiyasi Qoraqalpog‘iston bo‘limi Qoraqalpog‘ gumanitar fanlar ilmiy-tadqiqot instituti, Nukus*

1970-1980 yillardagi Qoraqalpog‘iston qishloq xo‘jaligi aholisining kundalik hayotini o‘rganish muhim masalalaridan biri. Maqolada 1960-1980 yillardagi mamlakatimiz ijtimoiy-iqtisodiy hayotining masalalari tahlil qilindi. O‘rganilayotgan davrdagi qishloq xo‘jaligining holatiga tavsifi berilgan. Sohaning asosiy muammolari, shuningdek, o‘rganilayotgan sohani yaxshilash bo‘yicha usullar aniqlangan. Bundan tashqari, ish manbalarni tanqidiy talqin qilish, ma‘lumotlarni tizimlashtirish va qiyosiy tahlil qilish tamoyillariga asoslanadi. Ishning metodologiyasi mahalliy materiallarga asoslangan. Mahalliy yondashuvdan foydalanish muayyan hududda, bunda Qoraqalpog‘istonda qishloq xo‘jaligi muammolarini muayyan davrda rivojlantirishning o‘ziga xos xususiyatlariga e‘tibor qarataishi nazarda tutadi. Tadqiqotning ilmiy yangiligi shundan iboratki, unda 1970-1980-yillarda Qoraqalpog‘istonda olib borilgan qishloq xo‘jaligi siyosati tarixi arxiv va statistik ma‘lumotlarni o‘rganish asosida tahlil qilinadi.

#### Состояние сельского хозяйства Каракалпакстана на рубеже 1970-1980-х годов Сейдаметова Г.У.<sup>1</sup>, Таджиева Р.С.<sup>2</sup>

<sup>1</sup>*Каракалпакский государственный университет, Нукус,* <sup>2</sup>*Каракалпакский научно-исследовательский институт гуманитарных наук Каракалпакского отделения Академии наук Республики Узбекистан, Нукус*

Работа посвящена одному из важных вопросов изучения повседневности населения - сельскому хозяйству Каракалпакстана в 1970-1980-х годах. Анализу подвергнуты вопросы социально-экономической жизни нашей страны в период с 1960 по 1980 гг. Дано описание состояния сельского хозяйства в изучаемый период. Определены основные проблемы отрасли, а также поиски улучшения изучаемой сферы. Кроме того, работа базируется на принципах критической интерпретации источников, систематизации и сравнительном анализе данных. Методология работы построена на локальном материале. Использование локального подхода предполагает концентрацию внимания на особенностях развития проблем сельского хозяйства конкретного региона, в данном случае Каракалпакстана в указанный период. Научная новизна исследования заключается в том, что в ней осуществлен анализ истории сельскохозяйственной политики в Каракалпакстане в период 1970-1980 гг. на основе изучения архивных и статистических данных.

#### State of agriculture in Karakalpakstan at the turn of the 1970-1980s Seidametova G.U.<sup>1</sup>, Tadjieva R.S.<sup>2</sup>

<sup>1</sup>*Karakalpak State University, Nukus,* <sup>2</sup>*Karakalpak Research Institute of Humanitarian Sciences of the Karakalpak Branch of the Academy of Sciences of the Republic of Uzbekistan, Nukus*

The work is devoted to one of the important issues of studying the everyday life of the population - agriculture of Karakalpakstan in the 1970-1980s. The issues of the socio-economic life of our country in the period from 1960-1980 were analyzed. The description of the state of agriculture in the study period is given. The main problems of the industry are identified, as well as the search for improving the studied area. In addition, the work is based on the principles of critical interpretation of sources, systematization and comparative analysis of data. The methodology of the work is based on local material. The use of a local approach implies a focus on the specifics of the development of agricultural problems in a particular region, in this case, Karakalpakstan in a specified period. The scientific novelty of the study lies in the fact that it analyzes the history of agricultural policy in Karakalpakstan in the period 1970-1980, based on the study of archival and statistical data.

## БУХОРО АМИРЛИГИ ВА РОССИЯ ИМПЕРИЯСИ ЎРТАСИДАГИ ЭЛЧИЛИК АЛОҚАЛАРИГА ДОИР РУС МАНБАЛАРИ ТАСНИФИ

Ҳамраев С.А.

*Ўзбекистон Республикаси Фанлар академияси Тарих институти, Тошкент шаҳри*

Россия империяси ва Ўзбек хонликлари жумладан, Бухоро амирлиги ўртасидаги ўзаро муносабатлар тарихини ўрганишда элчилар, элчиликлар таркибида бўлган турли соҳа мутахассислари, ҳарбий хизматчилар, жосуслар ҳамда сайёҳларнинг асарлари (кейинги ўринларда – рус манбалари) муҳим аҳамият касб этади. Улар томонидан ўз даврининг сиёсий жараёнлари ҳақида маълумот берувчи ҳисоботлар, қайдлар, саёхатномалар ёзилган. Бугунги кунда мазкур манбалар ўзи ёзилган давр тарихини, хусусан, Бухоро амирлиги ва Россия империяси ўртасидаги дипломатик муносабатлар тарихини ёритишда аҳамиятли восита бўлиб хизмат қилади.

Россия империяси ва Бухоро амирлиги ўртасидаги дипломатик муносабатлар мавзусига алоқадор тадқиқотларда мазкур рус манбаларидан тарихий жараёнларни ёритишда кенг фойдаланилган. Мазкур ишда рус манбаларида икки давлат ўртасидаги дипломатик муносабатларга алоқадор бўлган маълумотлар, яъни, ўзаро музокаралар жараёни ва уларда кўрилган масалалар нуктаи назаридан манбаларни таснифлаш мақсад қилинган.

Рус манбалари таҳлиliga эътибор берадиган бўлсак, уларнинг муаллифлари турли соҳа вакиллари бўлганлигини кўриш мумкин. Жумладан, Россия империяси томонидан Бухоро амирлигига юборилган элчи [1], сайёҳ [2], элчилик таркибидаги турли соҳа мутахассислар [3] ва ҳарбий хизматчилар [4] томонидан ёзилган асарлар ҳисобланади. Шу ўринда алоҳида таъкидлаш жоизки, аксарият рус манбалари Россия империяси ҳукумати томонидан элчилик зиммасига юклатилган топшириқлар ва муаллифлар ташриф буюрган даврдаги долзарб масалалардан келиб чиқиб йиғилган маълумотлардан иборат бўлган.

Россия империяси томонидан Бухорога юборилган элчи, сайёҳ, олим ва ҳарбий хизматчилар томонидан ёзиб қолдирилган ҳисоботлар ва асарлар кенг маълумотлар тақдим этади. Ушбу манбаларнинг аҳамияти Бухоро–Россия дипломатик муносабатлари ҳамда XIX асрда Марказий Осиёдаги геосиёсий вазиятни ўрганишда куйидаги маълумотларни беришини кўрсатиш мумкин:

- Бухоро амирлиги ва Россия империяси ўртасидаги дипломатик муносабатлари доирасида қамраб олинган масалаларни ўзида акс эттириши;

- Марказий Осиёда инглиз-рус рақобатчилиги юзасидан тафсилотларга эгаллиги;

- икки давлат ўртасидаги дипломатик муносабатларнинг ўзаро савдога таъсири, ҳамда савдогарларнинг хавфсизлиги масалаларида икки давлатнинг ёндашувлари;

- Марказий Осиё хонликларининг сиёсий аҳволи, XVIII аср охири – XIX аср ўрталаридаги ўзаро муносабатлари ва уларнинг Россия империясига нисбатан сиёсий қарашлари ҳақида муҳим маълумотлар тақдим этиши;

- ушбу манбаларда бирёқлама қараш устуворлик қилиши ва Россия империясининг устунлик позицияси тарафидан ёзилганлигини таъкидлаб ўтиш лозим.

- Бухоро амирлигининг табиий географик жойлашуви, унинг маъмурий ва сиёсий бошқаруви, шаҳарнинг бинолари, кўшин ҳолати, ички ва ташқи савдоси, давлатнинг иқтисодий салоҳияти, ғазнаси ва бошқа бир қатор муҳим маълумотлар тақдим қилувчи манба сифатида аҳамиятлидир.

Ўрганилаётган рус манбаларини хусусияти, ҳамда мазмунига кўра икки гуруҳга ажратиб таснифлаш мақсадга мувофиқ ҳисобланади. **Биринчи гуруҳга**, элчи ва ҳарбий хизматчиларнинг сафар йўлининг кўрсатилиши, сафар давомидаги воқеа-ҳодисалар, босиб ўтилган йўл (маршрут) ва ундаги манзилларнинг географик ўрни табиий шарт-шароитлари, иқтисодий аҳволи, давлат тузилиши ва бошқарувига доир маълумотлар, амалдорлар ва уларнинг вазифалари, ҳарбий қудрати, кўшин тузилиши, ҳарбий қалъа ва истехкомлари, қурол аслаҳалари, кўшни ва бошқа давлатлар билан муносабатлари, ташқи савдо муносабатлари, шаҳарлар, қишлоқлар, уларда яшовчи аҳолининг этник таркиби ва турмуш тарзи, уйлари, бинолар (сарой, қарвонсарой, мадраса, масжид ва ҳ.к.), таълим тизими, ижтимоий муносабатлар ва бошқа шу каби жосуслик маълумотлари билан чекланган асарлар. **Иккинчи гуруҳ**, асарларга юқоридаги умумий жосуслик маълумотлари билан бир қаторда бевосита ўзаро дипломатик муносабатлар хусусида ҳам баён қилинган манбаларга ажратиш мумкин. Жумладан, элчиларни кутиб олиш жараёни, ауденция, церемониал, (ҳукмдор ёки қўшбегининг қабул маросими), ўзаро музокаралар, келишувлар ва суҳбатларнинг тафсилотлари бундан ташқари, Бухоро амирлигининг Россия империясига

нисбатан сиёсий кайфияти ҳақида маълумотлар келтирилган манбалар.

Биринчи гуруҳ манбаларини таҳлил қилиш Россия империясининг Марказий Осиёни, шу жумладан Бухоро амирлигини босиб олиш учун ҳарбий ҳаракатларга тайёргарлик нуктаи назаридан ўрганилганлигини кўрсатади. Зеро, ушбу маълумотларни Россия империяси томонидан минтақага юборилган элчилар ёки унинг таркибидаги турли соҳа мутахассислари ва ҳарбийлар тўплаган. Ушбу гуруҳга Ф.С. Ефремов, Т.Бурнашев, Е.К.Мейендорф, П.Савельев, Э.Эверсман, Н.В.Бутенев, Н.В. Хаников ва бошқа муаллифларнинг асарларини кўрсатиш мумкин [5].

Шу ўринда, Россия империяси ҳукумати томонидан Бухорога элчи ёки вакил сифатида махсус топшириқ билан юборилмаган, аммо тақдир тақозоси билан Бухоро амирлигида узоқ вақт яшаган Ф.С.Ефремов [6] (таҳминан 1750-1811 йиллар яшаган), ўз саёхати давомида йиғилган маълумотлар асосида *“Странствование Филиппа Ефремова в Киргизской степи, Бухарии, Хиве, Персии, Тибете и Индии и возвращение его оттуда через Англию в Россию”* асарини ёзган [7]. Ушбу асарни Бухоро амирлиги билан алоқаларни ўзида акс эттирган манба сифатида ўрганиш мумкин. Асарда Бухоронинг бошқа шаҳарлар билан орасидаги масофа, иқлими, экинлари, аҳоли таркиби ва сони, қўшин тузулиши ва бошқаруви, ташқи савдоси, қўшни давлатлар билан муносабатлари (Хива хонлиги билан муносабатлари кенг) ёритилган. Мазкур маълумотлар Россия сиёсий доиралари учун XVIII аср иккинчи ярмида Бухоро амирлиги ҳақида умумий тасаввур ҳосил қилиш имконини беради.

Генерал Г.Г. Штрандман [8] буйруғига кўра Россиянинг Омск қалъасидан Бухоро, Хўжанд, Тошкент, Туркистон ҳукмдорларига мактуб билан 1794 йилда тоғ-кон иши бўйича ҳарбий мутахассис Тимофей Бурнашев ва унинг ҳамкасби Алексей Безносиков жўнатилади [9, 39-40]. Т.Бурнашев саёхати натижаларини 1818 йилда Г.И. Спасский томонидан чоп этилган *“Сибирский вестник”* да ҳаммуаллифликда нашр қилинган [10]. Асарда Т.Бурнашев Бухорога келиши, амалдорлар билан суҳбатлар ва ўлканинг табиий бойликлари, аҳолиси ҳақида маълумотлар келтирилган. Шунингдек, Т.Бурнашев саёхат мақсадини Англия географик жамиятларининг Африка қитъасида олиб бораётган экспедициялари каби император Екатерина II Ўрта Осиёда ҳам Қирғиз-қайсоқлар (қозоқлар – С.Х.), Тошкент ва Бухоро ўлкасини ўрганишга эътибор қаратганини ёзади [11, 38-40]. Бухоро амалдорлари билан суҳбатда генерал Г.Г.Штрандманнинг дипломатик қоидаларга амал қилмасдан ҳукмдорга мактуб йўллаганлиги масаласида эътирозга учрагани

каби тарихий жараёнлар баён қилинган [12, 49-60]. Бундан ташқари, Бухоро ҳақида хилма-хил маълумотлар, унинг сиёсий-иқтисодий аҳволи, карвонсаройлари, шаҳарнинг ўзи ҳақида, тупроғи, иқлими, суғориш тизими, амирлик маъмурлари билан олиб борган музокаралари батафсил ёритилган [13, 314]. Мазкур асар XIX аср охирида Россия империяси томонидан юборилган махсус элчи томонидан тўпланган маълумотлар ҳисобланади. Шу билан бирга Бухоро-Россия элчилик муносабатлари тартибининг мазкур даврдаги ҳолати ҳақида ўзига хос тафсилотлар беради.

Мавзуга оид яна бир асар П.С.Савельев (1814-1859) томонидан ёзилаган. Муаллиф таниқли рус археолог, шарқшунос ва тангашуноси бўлиб, олий таълимни Санкт-Петербург университетида олган. Шарқ мамлакатларини тадқиқ этишни қарор қилганидан Ташқи ишлар вазирлиги ҳузуридаги Шарқ тиллари институтида ҳам таҳсил олган.

1836 йилда Санкт-Петербургда *“Бухара в 1835 году. С присоединением известий обо всех европейских путешественниках, посещавших этот город до 1835 года включительно”* номли китобини чоп эттирган [14]. П.С.Савельев Бухоро ҳақидаги маълумотларни сайёҳларнинг ёзганлари асосида умумлаштирган. Хусусан, ўз асарида Е.К.Мейендорфнинг 1820 йилги Бухорога ташрифи пайтида тўплаган маълумотлари, XIX асрнинг 30-йилларида П.И.Демезоннинг қайдларидан ҳам фойдаланган.

Муаллиф томонидан келтирган маълумотларда Россия – Бухоро савдо алоқаларига атрофлича шарҳ берилган. Шу ўринда П.С.Савельев Бухоронинг элчилик алоқалари хусусида ҳам тўхталиб ўтган: *“...Бухоро тўғрисидаги европалик сайёҳатчилардан биринчи бўлиб Женкинсон хабар берган... Россиянинг Бухоро билан мунтазам савдо муносабатларига қарамай, икки ярим аср давомида, 1820 йилга қадар Европалик бирорта сайёҳатчи бу шаҳарга ташриф буюрмаган. 1816 ва 1820 йилларда Петербургда бўлган Бухоро вакиллари хоннинг Бухорода ҳам рус элчилигини ҳам кўриши устаги борлигини билдиришган”* [15, 337-338]. Ушбу фикрлар тарихий фактларга тўлиқ мос келмайди, шу сабабли муаллифнинг Бухоро-Россия элчиликлари тарихи ҳақидаги қарашлари сифатида кўриш мумкин.

Бухоро амирлиги ҳақида умумий маълумотлар 1820 йилда Россия империясидан Бухорога юборилган А.Ф.Негри бошчилигидаги дипломатик миссия таркибида бўлган табиатшунос олимлар Х.Г.Пандер ва Э.А.Эверсман, котиб ва таржимон П.Яковлев [16], топографлар, ҳарбийлар жумладан бош штаб капитани барон Е.К.Мейендорф [17] лар



томонидан ёзилган асарларда ҳам келтирилади.

Капитан Е.К. Мейендорфга элчилик босиб ўтган йўллар ва ўлкалар ҳақида жуғрофий ва статистик маълумотлар йиғиш вазифаси топширилади [18, 212]. У сафар натижалари ҳақида “*Оренбургдан Бухорога саёҳат*” номли асар ёзиб қолдиради. Асар француз тилида турколог Амедий Жоберт таҳрири остида 1826 йили Парижда нашр этилиб [19, 18], шу йилнинг ўзидаёқ, немис тилидаги таржимаси К.Херм ва В.Шейдер таҳрири билан нашр этилган [20, 19]. Тарих фанлари номзоди, Ўзбекистонда хизмат кўрсатган кутубхоначи Е.К.Бетгер томонидан 1955 йилда Г.Мейендорфнинг ушбу асарини француз тилидан рус тилига таржима қилиниб [21, 19] 1975 йилда Н.А.Халфин таҳрири остида Москвада нашр қилинган [22].

Ушбу китоб уч қисмдан иборат бўлиб, унинг охирида Петербург университетининг профессори И.О.Сенковский, М.Келер ва натуралист Х.Пандернинг мақолалари илова шаклида киритилган. Шу билан бирга, китобда Бухоро хонлиги ва Бухоро Оренбург шаҳарлари ўртасидаги савдо йўлини ўз ичига олган схематик харита берилган [23, 19]. Асарнинг биринчи ва учинчи қисмларида Бухоро–Россия дипломатик муносабатларига оид маълумотлар келтирилади. Жумладан, биринчи қисмда, 1820 йилда Россиядан юборилган элчиликнинг Бухорода кутиб олиниши ва расмий равишда қабул қилинишидаги маросим устида тўхтаб ўтилади

[24, 55]. Учинчи қисмда эса, Бухоронинг ташқи давлатлар, жумладан Россия билан олиб борган савдо ва дипломатик алоқаларига бағишланган махсус қимматли маълумотлар тақдим қилади [25, 19]. Ушбу асар Бухоро–Россия ўртасидаги элчилик алоқалари ҳақида умумий тафсилотлар беради.

Иккинчи гуруҳ асарларини Бухоро–Россия элчилик алоқалари давомида олиб борилган музокаралар ва икки давлатнинг ўзаро муносабатларга нисбатан қарашларининг ёритилиши билан қимматли ҳисобланади. Ушбу асарлардаги асосий қарашларни таҳлил қилиш кейинги тадқиқотларда амалга ошириш мақсадга мувофиқдир.

Хулоса қилиб айтиладиган бўлсак, биринчи гуруҳ манбалари Бухоро амирлигининг табиий географик жойлашуви, унинг маъмурий ва сиёсий бошқаруви, шаҳарнинг бинолари, қўшин ҳолати, ички ва ташқи савдоси, давлатнинг иқтисодий салоҳияти, ғазнаси ва бошқа бир қатор муҳим маълумотлар тақдим қилувчи манба сифатида аҳамиятлидир.

Мазкур манбаларни танқидий ҳамда бошқа манбалар билан қиёсий таҳлили ва ундаги маълумотларни илмий муомалага олиб кирилиши хонликлар тарихи даврига оид қатор илмий муаммоларни ҳал этилишига хизмат қилади. Шунинг учун ушбу манбаларни ўзбек тилига таржимасини амалга ошириб уни илмий муомалага киритиш ўзбек манбашунослигининг долзарб вазифаларидан биридир.

#### АДАБИЁТЛАР

1. Бурнашев Т. Путешествие от Сибирской линии до города Бухары в 1794 г. и обратно в 1796 г. // Сибирский вестник. 1818 г.; Записки о Бухарском ханстве (Отчеты П.И.Демезона и И.В. Виткевича). Н.А.Халфин таҳрири остида. -М.: Наука. 1983; Бутенов К.Ф. Записка о торговле в Бухарии русским хищническим золотом. Вступ. ст. и примечания Е.Е.Князевой // Российский архив: История Отечества в свидетельствах и документах XVIII–XX вв. Альманах. -М.: Студия ТРИТЭ: Рос. архив, 2003. – С. 370-373; Бутенов К. Минеральные богатства Бухарии // Горный журнал. 1842. Ч.4. Кн. XI. С.137-148.
2. Ефремов Ф.С. Странствование Филиппа Ефремова в Киргизской степи, Бухарии, Хиве, Персии, Тибете и Индии и возвращение его оттуда через Англию в Россию. – Казань. 1811; Будрин. Русские в Бухаре в 1820 году. (Записки очевидца) // Справочная книжка Оренбургского края на 1871 год; Савельев П. Бухара в 1835 году.– Санкт-Петербург, 1836.
3. Яковлев П. Въезд в город Бухару Русской императорской Миссии в 1820 году // Сибирский вестник, 1822, № 19; Meyendorff G. Raise von Orenburg nach Bouchara im Jahre 1820. 1826; (Мейендорф Е.К. Путешествие из Оренбурга в Бухару. Н.А. Халфин таҳрири остида. -М., 1975); E.Eversmann. Raise von Orenburg nach Buchara. -Berlin. 1823; Ханыков Н.В. Описание Бухарского ханства. – Санкт-Петербург, 1843.
4. Записки о Бухарском ханстве (Отчеты П.И. Демезона и И.В.Виткевича). Н.А.Халфин таҳрири остида. – М.: Наука. 1983; Костенко Л.Ф. Путешествие в Бухару Русской миссии в 1870 году.– С.-Петербург., 1871. 108 с.; Крестовский В.В. Въ гостях у эмира Бухарского. – С.-Петербург, 1887.
5. Ефремов Ф.С. Странствование Филиппа Ефремова в Киргизской степи, Бухарии, Хиве, Персии, Тибете и Индии и возвращение его оттуда через Англию в Россию. – Казань. 1811; Бурнашев Т. Путешествие от Сибирской линии до города Бухары в 1794 г. и обратно в 1796 г. // Сибирский вестник. 1818 г.; Яковлев П. Въезд в город Бухару Русской императорской Миссии в 1820 году. // Сибирский вестник, 1822, № 19; Meyendorff G. Raise von Orenburg nach Bouchara im Jahre 1820. 1826; Мейендорф Е.К. Путешествие из Оренбурга в Бухару. Н.А. Халфин таҳрири остида.–М., 1975); E.Eversmann. Raise von Orenburg nach Buchara. -Berlin. 1823; Савельев П.С. Бухара в 1835 году. С присоединением известий обо всех европейских путешественниках, посещавших этот город до 1835 года включительно. СПб. 1836.; Ханыков Н. (составленок) Описание

- Бухарского ханства. -Санкт-Петербургъ. 1843; Ўша муаллиф. Описание Бухарского ханства. — СПб., 1873.
6. Ефремов Филипп Сергеевич 1750 – вафоти 1811 йилдан кейин. Ҳарбий хизматчи бўлган, у хизмат қилаётган бўлинма қозоқлар билан жангда мағлубиятга учраган ва Ф.С.Ефремов асир тушган кейин қул қилиб Бухоролик савдогарга сотилган. Бухорода йирик амалдор уни сотиб олган, ҳукуматга яқин бўлган хонадонда ишлагани учун кўп маълумотлар йиғган. Кейин эса Хива, Эрон, Тибет ва Ҳиндистон орқали Англияга у ердан Россияга борган. Россияга келганидан кейин маълумотларни ёзган, Россия императори Екатерина II билан учрашган ва император уни маслаҳатчи қилиб тайинлаган. Кейинчалик ишдан олинган.
  7. Ефремов Ф.С. Странствование Филиппа Ефремова в Киргизской степи, Бухарии, Хиве, Персии, Тибете и Индии и возвращение его оттуда через Англию в Россию.—Казань. 1811.
  8. Густав Густавович Штрандман (нем. Gustav Ernst von Strandmann; 1742-1803) Россия император армиясининг пиёда аскарлари генерали. 1789-1798 йилларда Сибир инспекцияси бошлиғи, Сибир линияларидаги кўшинлар кўмондони (де факто императорнинг Сибирдаги ноиб).
  9. Бурнашев Т. Путешествие от Сибирской линии до города Бухары в 1794 г. и обратно в 1796 г. // Сибирский вестник. 1818 г. 39-40-бб.
  10. Ўша асар.
  11. Ўша асар. 38-40-бб.
  12. Ўша асар. 49-60-бб.
  13. Бурнашев Т. Путешествие от Сибирской линии до города Бухары в 1794 г. и обратно в 1796 г. // Сибирский вестник. 1818 г.; Manbashunoslik. Darslik. Ma'sul muharrir: D.A. Alimova. Tashkent: Turon-Iqbol, 2019. 314-б.
  14. Савельев П.С. Бухара в 1835 году. С присоединением известий обо всех европейских путешественниках, посещавших этот город до 1835 года включительно. СПб. 1836.
  15. Manbashunoslik. Darslik. Ma'sul muharrir: D.A. Alimova. Tashkent: Turon-Iqbol, 2019. 337-338-бб.
  16. Яковлев П. Въезд в город Бухару Русской императорской Миссии в 1820 году. // Сибирский вестник, 1822, № 19.
  17. Барон Егор (Георгий) Казимирович Мейендорф (Георг Вальтер Конрад Фрайхерр фон Мейендорф, немисча, Georg Wolter Konrad Freiherr von Meyendorff, 1795 йил 10 июн [31 май] да Кляйн-Роопда туғилган –1863 йил 12 октябр [30 сентябр]да Вюрцбургда вафот этган). <https://ru.wikipedia.org/wiki>.
  18. Ўзбек дипломатияси тарихидан тарихий очерклар ва лавҳалар. Хайруллаев М.М. тахрири остида.—Тошкент. 2003. 212-б.
  19. Meyendorff G. Voyage d'Orenbourg a Boukhara fait en 1820. Paris. 1826. // Муҳаммаджонов А.Р., Неъматов Т. Бухоро ва Хеванинг Россия билан муносабатлар тарихига доир баъзи манбалар.—Тошкент. 1957. 18-б.
  20. Meyendorff G. Raise von Orenburg nach Bouchara im Jahre 1820. 1826. // Муҳаммаджонов А.Р., Неъматов Т. Бухоро ва Хеванинг Россия билан муносабатлар тарихига доир баъзи манбалар.—Тошкент. 1957. 19-б.
  21. Муҳаммаджонов А.Р., Неъматов Т. Бухоро ва Хеванинг Россия билан муносабатлар тарихига доир баъзи манбалар.—Тошкент. 1957. 19-б.
  22. Мейендорф Е.К. Путешествие из Оренбурга в Бухару. Н.А.Халфин тахрири остида.—М., 1975.
  23. Муҳаммаджонов А.Р., Неъматов Т. Бухоро ва Хеванинг Россия билан муносабатлар тарихига доир баъзи манбалар.—Тошкент. 1957. 19-б.
  24. Мейендорф Е.К. Путешествие из Оренбурга в Бухару. Н.А. Халфин тахрири остида. -М., 1975. 55-б.
  25. Муҳаммаджонов А.Р., Неъматов Т. Бухоро ва Хеванинг Россия билан муносабатлар тарихига доир баъзи манбалар. -Тошкент. 1957. 19-б.

**Бухоро амирлиги ва Россия империяси ўртасидаги элчилик алоқаларига доир рус манбалари таснифи**  
**Ҳамраев С.А.**

*Ўзбекистон Республикаси Фанлар академияси Тарих институти, Тошкент*

Ушбу мақолада Россия империясидан Бухоро амирлигига келган элчи, элчилик таркибида бўлган турли соҳа мутахассислари, сайёҳ ва ҳарбий хизматчилари манбаларининг маълумотлари ўрганилган. Уларнинг Бухоро амирлиги ҳақида тўплаган маълумотлари Бухоро-Россия элчилик алоқаларини ўрганишдаги аҳамияти нуқтаи назаридан таснифланган ва биринчи гуруҳ манбалари таҳлили амалга оширилган.

**Классификация российских источников о посольских отношениях между Бухарским эмиратом и Российской империей**  
**Хамраев С.А.**

*Институт истории Академии наук Республики Узбекистан, Ташкент*

В этой статье исследуется информация, записанная послами Российской империи в Бухарском эмирате, экспертами в различных областях, путешественников и военнослужащими. Собранные ими данные о Бухарском эмирате были классифицированы и проанализированы с точки зрения их важности для изучения отношений между Бухарой и Российским посольством.

**Classification of Russian sources on embassy relations between the Emirate of Bukhara and the Russian Empire**  
**Khamraev S.A.**

*Institute of History Academy of Sciences of Uzbekistan, Tashkent*

This article examines the information recorded by the ambassadors of the Russian Empire in the Emirate of Bukhara, experts in various fields, travelers and military personnel. The data they collected about the Emirate of Bukhara were classified and analyzed in terms of their importance for studying the relations between Bukhara and the Russian Embassy.

**ПЁТР I НИНГ «ШАРҚИЙ СИЁСАТИ» ВА УНИНГ XVIII АСР БОШИДА  
МАРКАЗИЙ ОСИЁДАГИ ГЕОСИЁСИЙ ЖАРАЁНЛАРГА ТАЪСИРИ**

**Адилов Ж.Х.**

*Ўзбекистон Республикаси Фанлар академияси Тарих институти, Тошкент шаҳри*

Ҳозирда Марказий Осиё минтақасида хавфсизликни таъминлаш минтақадаги давлатлар ва ушбу минтақада ўзига хос манфаатларга эга бўлган давлатларнинг геосиёсий фаолиятига бевосита боғлиқдир. Марказий Осиёдаги ҳозирги геосиёсий жараёнларни англаш ва бу орқали минтақа хавфсизлигига эришиш учун минтақадаги геосиёсий жараёнларнинг тарихий илдиэларини тушуниш керак.

Марказий Осиё минтақасида ҳозирги кунда бир неча глобал ва бир неча минтақавий устунликка интилаётган давлатларнинг геосиёсий манфаатлари тўқнашган. Минтақада бугунги кунда Россия, АҚШ, Хитой, ЕИ давлатлари каби глобал устунликка интилувчи давлатлар ва регионал устунликка интилаётган Эрон, Туркия, Ҳиндистон, Покистон, Япония, Жанубий Корея сингари давлатларнинг манфаатлари у ёки бу даражада тўқнашганлигини кўришимиз мумкин [15, 33]. Шў ўринда ушбу давлатларнинг баъзилари ўлкада ўзининг геосиёсий манфаатлари билан янги “ўйинчи” сифатида намоён бўлсалар, Россия, Хитой ва Буюк Британия Марказий Осиё минтақасида геосиёсий ҳукумронлик учун азалдан ҳаракат қилиб келганлигини кўришимиз мумкин. Марказий Осиё минтақаси узок вақт мобайнида Хитой, Россия ва Британия империяларининг геосиёсий манфаатлари тўқнашув майдони бўлиб келди [10, 362]. Хусусан, Россия ва Буюк Британиянинг Марказий Осиё учун олиб борилган геосиёсий кураши жуда фаол ва ярқок тарзда олиб борилган. Ушбу кураш кейинчалик “Катта Ўйин” атамаси билан номланди. “Катта Ўйин” ёки “Буюк Ўйин” (Great Game) атамасини илк бор Артур Конноли Британия ва Россия империясининг Марказий Осиёда гегемонлик учун стратегик рақобатига нисбатан қўллаган эди. Кейинчалик бу атама Буюк Британиянинг Осиёга мустамлакачилик юришларини тасвирлаган адиб ва сайёх Редиярд Киплингнинг ёзувчилик маҳорати таъсирида кенг тарқалади [19, 77]. “Катта Ўйин” ҳозирги кунда ҳам давом этаётган бўлиб, ҳозирда унинг фақатгина “ўйинчилари” бирмунча ўзгарган холос. Хусусан Иккинчи жаҳон урушидан сўнг геостратегик рақобатда Буюк Британия ўрнини АҚШ эгаллади [19, 78]. Шунингдек, минтақада глобал ва регионал устунликка эришишга интилаётган бошқа янги “ўйинчилар”ни пайдо бўлишини кузатишимиз мумкин. Кўплаб олимлар анъанавий тарзда “Катта Ўйин”ни

XIX-XX аср бошида Россия ва Британия империясининг Марказий Осиёдаги рақобати эканлигини ва у XIX асрнинг бошида бошланганлигини таъкидлашади. Аслида эса ўлкада бу йирик “ўйинчиларнинг” фаолияти якка тартибда XVIII асрнинг бошиданок бошланганлигини кўришимиз мумкин.

Айнан шу даврдан бошлаб бу икки давлатнинг Марказий Осиёга нисбатан сиёсати шаклланади. Хусусан, бу жараёни Россия мисолида кўрадиган бўлсак, Россия империясининг Марказий Осиёга нисбатан геосиёсий дастури ва ушбу дастурнинг айнан XVIII асрдаёқ амалга оширилиши бунга ёрқин мисолдир. Бу дастурни вужудга келиши эса бевосита рус императори Пётр I нинг “Шарқий сиёсати” билан боғлиқдир. Пётр I шарққа силжиш йўналишида рус ҳукуматининг анъанавий сиёсатини давом эттирса да [18, 75], Шарқ масаласида алоҳида, ўзига хос сиёсат қўллашга мажбур бўлди. Бу сиёсат тарихда Пётр I нинг “Шарқий сиёсати” деб аталиб, ушбу сиёсатнинг моҳиятини Шарққа қаратилган бир қанча мақсад ва вазифалар тизими ва уларни ҳал этишга доир йўналишлар ташкил этар эди [8, 6]. Гарчи, XVIII асрнинг биринчи чорагида рус ташқи сиёсатининг асосий эътибори Болтиқ денгизига чиқиш учун бўлган курашга қаратилган бўлса-да, Пётр I ҳукумати ўша даврданок Шарққа катта эътибор қаратар эди [9, 66].

Зеро, бу сиёсатни юзага келиши бежиз эмас эди. Чунки, Пётр I пайтида Россиянинг Шарқ сиёсати жануб ва жануби-шарққа мўлжалланган устуворликлари билан янада аниқроқ қиёфа ва яхлитлик касб эта бошлади [7, 29]. Пётр I ушбу вазиятни тўғри баҳолай олди ва ўз даврида Россиянинг талай кучларини Шарқдаги геосиёсий манфаатларни таъминлашга сафарбар этди ва Россиянинг Шарқ масаласи бўйича ўзига хос доктринасини ишлаб чиққан эди. Ушбу доктрина бевосита ташқи сиёсий вазифаларни амалга оширишда узок муддатли босқичлар ва ёндашувларни аниқланиши орқали илгари сурилди.

Бу мақсадларни тарихчи Н.И. Павленко куйидагича таъкидлайди: “Пётр I нинг шарқий сиёсатида тўрт мақсад ёки йўналиш яққол кўзга ташланиб туради. Улардан бири, миш-мишларга қараганда табиий қазилмаларга бой, биринчи галда олтин ва кумушга сероб Ўрта Осиёга ёриб киришга интилиши билан боғлиқ. Иккинчи, йўналиши Кавказорти ва Эрондир. Бу ерда шойи ва хомашё савдосини Европага Усмонли империяси ҳудуди орқали ўтувчи

анъанавий йўлдан Россия орқали ўтадиган йўлга олиб ўтишга ҳаракат қилинган. Учинчи йўналиш дастлабки икки йўналишининг давоми ҳисобланиб: *Ўрта Осиё ва Кавказ ортида қарор топгандан кейин эртанамо – Ҳиндистонга етиши учун жануб томон силжишида давом этиши лозим бўлар эди. Ниҳоят, подшо, хусусан, икки мамлакат ўртасидаги муносабатларни йўлга қўйган Нерчинск шартномаси тузилгандан кейин Хитой билан савдо алоқаларига алоҳида қизиқиш билан қаради*” [17, 427], бу ўз навбатида тўртинчи йўналиш бўлиб хизмат қилар эди. Бу йўналишлардан шуни кўриш мумкинки, Пётр I ўзининг бу доктринаси, яъни “Шарқий сиёсати”дан кўзланган мақсад: Осиё китъасининг энг муҳим геосиёсий нукталарга назорат қилиш орқали бутун Осиёнинг катта табиий ресурслари ва савдо салоҳиятини Россиянинг геосиёсий манфаатлари йўлида хизмат қилишга йўналтирмоқчи эди.

Биринчи йўналиш, яъни, Марказий Осиёда мустаҳкам ўрнашиш Пётр I учун нафақат табиий бойликлари жиҳатида балки, китъанинг марказий нуктасига эгалик қилиш ва учинчи йўналишга етишиш йўлида муҳим аҳамият касб этар эди. Ушбу йўналишнинг олдида турган вазифаси эса, биринчи навбатда Каспий денгизини эгалланиши эди [4, 481]. Учинчи йўналиш жуда муҳим эди. Зеро, ўша даврда Пётр I Санкт-Петербургда Волга дарёси орқали Амударёдан Ҳиндистонга йўл топишни мақсад қиларди [13, 3]. Бу мақсадларга эришиш учун Пётр I 1714-1717 йилларда Марказий Осиёга узоқни кўзлаб уюштирилган мустамлакачилик юриши – князь Александр Бекович-Черкасский бошчилигидаги ҳарбий юришини юборади [1, 52-54; 2, 47-61]. Айнан Бекович-Черкасский экспедицияси амалда “Катта Ўйин”да Россия, деб аталмиш “ўйинчининг” биринчи қадами бўлади. Ушбу юришдан бошлаб “Катта Ўйин” амалда бошланди деб, ҳисоблаш мумкин.

А. Бекович-Черкасский юриши тарихчи ва бошқа тадқиқотчилар томонидан Россиянинг “Катта Ўйин”даги биринчи қадами сифатида таъкидланади. Мисол учун, инглиз Питер Хопкирк Пётр I нинг Марказий Осиёдаги фаолиятини “Катта Ўйин”нинг дебочаси сифатида эътироф этади ва бу фикрини “Буюк Пётрнинг васиятномаси” орқали асослашга ҳаракат қилади [21, 47-49]. Ғарб тарихшунослигида мавжуд бўлган “Буюк Пётрнинг васиятномаси” [16, 406]га нисбатан танқидий фикр билдирсада, унинг авлодларини Ҳиндистон ва Константинополь сари яқинлашиб келганлари (ўта шубҳали – Ж.А.) “васиятномада” қайд этилган Россиянинг дунёни эгаллашига уриниш [21, 49] деб, билади. Россиялик сиёсатшунос Михаил Леонтьев ўзининг Россия ва Британиянинг Марказий Осиёдаги геосиёсий рақобатини

инглиз тарихшунослигида Пётр I нинг шарқий сиёсати билан боғлашларини таъкидлайди. М.Леонтьев дарҳақиқат, Пётр I нинг шарққа нисбатан амалий ҳаракатлар уюштирганлигини тан олади [14, 14]. Шунингдек, Пётр I нинг Марказий Осиёдаги геосиёсий мақсадларини бошқа сиёсатшунослар ҳам таъкидлайдилар. Россиялик геосиёсат мутахассислари ва сиёсатшунослар Пётр I нинг Марказий Осиё ва Каспийга интилишини Рус давлати ўзининг географик чегаралари ва геосиёсий салоҳияти даражасига етишиши деб баҳолайдилар [11, 36-37; 3, 24].

Юқоридагилар орқали биз Пётр I нинг шарқ масаласи бўйича мақсад ва йўналишларини бирмунча англаб олишимиз мумкин. Шу ўринда бир тарихий фактга алоҳида эътибор беришимиз лозим. Пётр I нинг ушбу доктринаси яъни унинг “Шарқий сиёсати”ни, Пётр I учун амалга ошмаган режа бўлиб қолган бўлса ҳам, унинг ворислари учун ҳақиқий доктринага айланади. Буни биз унинг ворислари айнан у ишлаб чиққан йўналишларда оғишмай ҳаракат қилиб, бу йўналишларни деярли ҳаммасини ўз таъсир доираларига киритиб олганликларини кўраемиз.

Ушбу йўналишлар ичида энг муҳими ва ўша даврда амалга ошириш имкониятининг реаллиги даражаси бўйича энг юқори ўринда турувчи йўналиш бу шубҳасиз, Ўрта Осиё йўналиши эди. Чунки, ушбу йўналишнинг муҳимлиги дастлаб ўлканинг табиий ресурсларга бойлиги билан асосланса, иккинчи тарафдан ўлканинг эгалланилиши билан Пётр I ўзининг азалий орзуси бўлган Ҳиндистонга чиқиши мумкин эди. Бу Россиянинг Ўрта Осиёга кириб келишида унинг ўлкада ўзига хос иқтисодий ва геосиёсий мақсадларга эга эканлигини кўрсатади. Пётр I давридан бошлаб рус давлати Ўрта Осиёдаги олтин конларига қизиқиш билдира бошлади [5, 12]. Хусусан, рус тарихчиси Н.Г. Устрялов: “*Пётр I анчадан бери шарқ масаласи бўйича, яъни Россия Европанинг бошқа давлатларидан кўра Осиёнинг бой давлатлари билан савдо алоқаларидан фойда олиши мумкинлиги тўғрисида қайғурар эди. Айниқса у Ҳиндистоннинг шарқига йўл очишни истар эди*” [20, 127], – деб, таъкидлайди. Пётр I Ҳиндистонга Эрон, Ўрта Осиё ҳатто денгиз орқали Мадагаскардан кириб боришга уринсада, аммо Ҳиндистонга олиб борадиган энг қисқа йўл Ўрта Осиё орқали ўтишини билар эди [18, 77].

Хўш, Пётр I шундай доктринани ишлаб чиққан экан нега унда бу доктринани амалга оширилиши салкам 150 йилгача орқага сурилиб кетди? Табиийки, бунда аввало Россиянинг ўша пайтдаги халқаро майдондаги геосиёсий ўрни, уни Ғарб билан бўлган муносабатларини ҳам инобатга олган ҳолда кузатадиган бўлсак, бу саволга жавоб

ойдинлашади. Россиянинг ушбу даврда, яъни XVIII асрнинг ўзида Шарқдан кўра Ғарбга эътибор қаратиши Россия учун манфаатлироқ эди. Пётр I ва унинг ворислари XVIII асрда Россия учун бу икки йўналишдан “танловнинг муқобил қийматини” танлашга мажбур бўлишади. Танлов Россия учун кўпроқ фойдалироқ бўлган Ғарб фойдасига бўлди. Натижада бутун XVIII аср Россиянинг асосий ҳарбий, дипломатик кучлари Ғарбга ташланди. Хусусан, Европага чиқиш учунгина Россия Болтиқ ва Қора денгиз йўналишларида XVIII асрнинг ўзида шведлар билан 3 марта, Усмонли турклар билан 5 марта урушлар олиб борди [6, 108-109]. Ушбу урушлар Пётр I ва ундан кейинги даврда уни ворисларини эътиборини Ғарбга қаратди. Пётр I ҳукумати бошқа масалалар билан банд бўлса ҳам, унинг эътиборини Ўрта Осиё масаласи ўзига жалб этар эди [9, 71]. Зеро, Пётр I Шарқ масаласини ҳал этиш учун Шимолий уришни тугашини кутар эди [16, 405]. Демак, унинг Шарқий сиёсатининг кенг кўламда амалга оширилмаганлигини юқоридаги сабаблар билан асослаш мумкин.

Хулоса қилиб шуни таъкидлаш мумкинки, Пётр I нинг “Шарқий сиёсати” узок даврларга Россиянинг Шарқ масаласи бўйича асосий доктринаси бўлиб қолди ва амалда “Катта Ўйин”нинг дебочаси эди. Пётр I даврида эса ушбу сиёсатни Марказий Осиё мисолида

амалга оширилишини фақатгина князь А.Бекевич-Черкасский ва подполковник И.Д. Бухголец юришлари мисолида кўришимиз мумкин. Умуман олганда, Пётр I нинг бундай экспедиция, ғоя, гипотезалари русларнинг бўлажак мақсадларини белгилаб берган эди [16, 407]. Унинг бундай ғояларидан бири бўлмиш Ҳиндистонга чиқиш ғояси ва “Шарқ сиёсати” кейинчалик унинг авлодлари учун ташқи сиёсатда дастуруламал вазифасини ўтади. Пётр I нинг Ўрта Осиёга эгалик қилиш ғояси ва Ҳиндистонга чиқиш режаси унинг авлодлари томонидан “хайратланарлик даражада узокни кўра билиш” [22, 118] қобилияти деб баҳоланди ва кейинги даврларда бу сиёсатни ҳаётга тадбиқ этиш борасида қатор ҳаракатлар амалга оширилди ва бу ҳаракатлар бевосита Британия билан бўлган “Катта Ўйин”нинг асосий босқичи бўлди. Кейинчалик XVIII асрда Британия ҳам ўз навбатида ҳали XVII асрда асос солинган Ост-Индия компаниясининг тобора шимолга яъни Марказий Осиё томонга кириб бориши ва Россия билан геосиёсий тўқнашуви “Катта Ўйин”ни тугал кўринишига ва XIX асрда классик геосиёсий тўқнашувга айланганлигини кўришимиз мумкин. Ушбу “Катта Ўйин” ҳали ҳам давом этмоқда. Зеро, Редьярд Киплинг таъкидлаганидек: “Катта Ўйин фақат ҳамма вафот этгандагина тугайди” [12, 223].

#### АДАБИЁТЛАР

1. Адилов Ж.Х. Александр Бекевич-Черкасский экспедициясининг Хива – Россия муносабатларида туган ўрни // ЎзМУ хабарлари. 2013. Махсус сон. 52-54-бб.
2. Адилов Ж.Х. Экспедиция Александра Бекевича-Черкасского в Среднюю Азию: историографическая динамика // “O‘zbekiston tarixi”. 2014, №4. – С. 47-61.
3. Алексеева И.В., Зеленев Е.И., Якунин В.И. Геополитика России. Между Востоком и Западом. СПб., 2001.
4. Брикнер А.Г. История Петра Великого. – М.: 2005.
5. Бубнова М.А. Добыча полезных ископаемых в Средней Азии в XVI-XX вв. – М.: Наука, 1975.
6. Горинов М.М., Горский А.А., Данилов А.А. и др. История России с древнейших времен до начала XXI века. – М.: Дрофа, 2005.
7. Гуломов Х.Ф. Ўрта Осиё ва Россия. – Тошкент: Университет, 2007.
8. Гуломов Х.Г. Средняя Азия и Россия: истоки формирования межгосударственных отношений (начало XVIII века). – Ташкент: Университет, 2005.
9. Гуревич Б.П. Международные отношения в Центральной в XVII первой половине XIX в. – М.: Наука, 1979.
10. Дергачев В.А. Геополитика. – М.: 2004.
11. Жильцов С.С., Зонн И.С., Ушков А.М. Геополитика Каспийского региона. – М.: Международные отношения, 2003.
12. Киплинг Р. Ким. – М.: Высшая школа. 1990.
13. Княжецкая Е.А. Судьба одной карты. – М.: Мысль, 1964.
14. Леонтьев М. Большая игра. – М.: АСТ; СПб.: Астрель-СПб, 2008.
15. Мирзаев Р. Геополитика нового Шелкового пути. – М.: Известия. 2004.
16. Молчанов Н.Н. Дипломатия Петра первого. – М.: Международные отношения, 1984.
17. Павленко Н.И. Петр Великий. – М.: 1990.
18. Россия и Индия. – М.: Наука, 1986.
19. Сафоев С.С. Марказий Осиёдаги геосиёсат. – Тошкент: 2005.
20. Устрялов Н. Русская История. 3 часть. – СПб.: 1839.
21. Холкирк П. Большая Игра против России Азиатский синдром. / Пер. с англ. И.И.Кубатько. – М.: РИПОЛ КЛАССИК, 2004.
22. Чихачевъ П. Записка о возможности осуществления Россіей экспедиціи в Индію. // Сборникъ географическихъ, топографическихъ и статистическихъ матеріаловъ по Азіи». Выпускъ XXIII. СПб., 1886.

**Пётр I нинг “Шарқий сиёсати” ва унинг XVIII аср бошида Марказий Осиёдаги геосиёсий жараёнларга таъсири**  
Адилов Ж.Х.

*Ўзбекистон Республикаси Фанлар академияси Тарих институти, Тошкент*

Мақола XVIII асрда Марказий Осиё ҳудуди ва унинг атрофида бўлиб ўтган геосиёсий жараёнлар тарихи ва уларнинг сабабларини ёритишга бағишланган. Унда хусусан, Россия давлати (империяси) ҳукмдори Пётр I нинг бу борада юритган “Шарқий сиёсати” тадқиқ этилган. Унинг Марказий Осиёдаги ҳарбий ҳаракатлари Александр Бекович-Черкасский юриши мисолида таҳлил этилган.

**«Восточная политика» Петра I и ее влияние на геополитические процессы в Центральной Азии в начале XVIII века**  
Адилов Ж.Х.

*Институт истории Академии наук Республики Узбекистан, Ташкент*

Статья посвящена освещению истории геополитических процессов, происходивших на территории Центральной Азии и вокруг нее в XVIII веке и их причин. В частности, в нем изучалась “Восточная политика” правителя Российского государства (империи) Петра I в этой связи. Его военные действия в Центральной Азии были проанализированы на примере похода Александра Бековича-Черкасского.

**The “Eastern politics” of Peter the Great and its influence on the geopolitical processes in Central Asia at the beginning of the 18<sup>th</sup> century**  
Adilov J.X.

*Institute of History Academy of Sciences of Uzbekistan, Tashkent*

The article is devoted to the coverage of the history of the geopolitical processes that took place in and around Central Asia in the XVIII century, and their causes. In particular, it studied the “Eastern Policy” of the ruler of the Russian state (Empire) Peter I in this regard. His military actions in Central Asia were analyzed on the example of the campaign of Alexander Bekovich-Cherkassky.

## **YANGI O‘ZBEKISTON: YANGI MA’NAVIY MAKONNI YARATISHDAGI ISLOHOTLAR**

**Xudaybergonova A.Q.**

*Toshkent tibbiyot akademiyasi Urganch filiali Jismoniy va yuridik shaxslarning murojaatlari bilan ishlash, nazorat va monitoring bo‘limi*

Milliy tiklanishdan milliy yuksalish sari g‘oyasi mamlakatimizdagi ma’naviy islohotlarning strategiyasini belgilab beradi. 2021 yil 19 yanvarda O‘zbekiston Respublikasi Prezidenti Shavkat Mirziyoyev ma’naviy-ma’rifiy ishlar tizimini tubdan takomillashtirish, bu borada davlat va jamoat tashkilotlarining hamkorligini kuchaytirish masalalari bo‘yicha o‘tkazilgan videoselektor yig‘ilishida “Agar jamiyat hayotining tanasi iqtisodiyot bo‘lsa, uning joni va ruhi ma’naviyatdir. Biz yangi O‘zbekistonni barpo etishga qaror qilgan ekanmiz, ikkita mustahkam ustunga tayanamiz. Birinchisi – bozor tamoyillariga asoslangan kuchli iqtisodiyot. Ikkinchisi – ajdodlarimizning boy merosi va milliy qadriyatlarga asoslangan kuchli ma’naviyat” [2], deb ta’kidlagan edi. Albatta, tana va ruh sog‘lomligi inson butunligining omili bo‘lganidek, jamiyat ravnaqi va barqarorligi ham iqtisodiyot va ma’naviy sog‘lomlikka bog‘liqligi ayni haqiqatdir.

Mustabid tuzum davrida milliy ma’naviyatidan ayrilgan, o‘zligidan uzoqlashtirilgan xalq istiqloq sabab milliy tiklanishni boshidan kechirdi. Milliy tiklanishning ilk qadamlari o‘zbek tiliga qayta hayot berilgandan boshlangan bo‘lsa, keyinchalik tarixi, dini, qadriyatlari, ajdodlari merosi, o‘zligining ildizlariga qaytish orqali sodir bo‘ldi.

Biz bugun murakkab, ziddiyatli davrda yashayapmiz. Axborotning globallashuvi XXI asrda bir qancha muammolarni yuzaga keltirdi. Xususan, globallashuv ta’sirida milliylikning degradasiyaga uchrash jarayoni kechayapti.

Shunday sharoitda qadriyatlar ko‘zga ko‘rinmas tahdidlarning nishoniga aylanib bormoqda.

Faqat o‘zini o‘ylash, mehnatga, oilaga yengil qarash, iste’molchilik kayfiyati, oilaviy va ijtimoiy qadriyatlarga bepisandlik, “omnaviy madaniyat” turli yo‘llar bilan odamlar, ayniqsa, yoshlar ongiga ustomonlik bilan singdirilyapti. Natijada ba’zi yoshlarning marginallik holatiga tushib qolishi kuzatilmoqda. Shu ma’noda ma’naviyatning eng dolzarb muammosi inson tarbiyasi bo‘lib qolmoqda. Taniqli ma’rifatparvar Abdulla Avloniyning “Tarbiya biz uchun yo hayot – yo mamot, yo najot – yo halokat, yo saodat – yo falokat masalasidir” [1.76] degan chuqur ma’noli so‘zlari naqadar haqiqat ekanini hayotning o‘zi ko‘rsatib turibdi. Ma’rifatparvar jadidlarimizni tashvishlantirgan muammolar bugun ham kun tartibida turibdi.

Biz tarbiyani fan darajasida tizimli o‘qitishga bo‘lgan ehtiyojlarni o‘rgansak, uning nechog‘li jamiyatimiz uchun ahamiyati borligini bilib olamiz. Ulug‘ mutafakkirning o‘tgan asrning boshida turib tarbiyaning ahamiyati haqida bildirgan fikrlari nihoyatda dolzarbdir.

Darhaqiqat, bugun ham shunday. Tarbiya masalasi bugun ham zarracha ahamiyatini yo‘qotgani yo‘q, aksincha, globallashuv jarayonida yanada dolzarb masalaga aylandi. Tarbiyani darajasiga ko‘ra shartli ravishda uch bosqichga bo‘lish mumkin. *Birinchisi*, oila tarbiyasi. *Ikkinchisi*, maktab tarbiyasi. *Uchinchisi*, oliy maktab tarbiyasi. Oila tarbiyasi ota-onaning vazifasidir. Bugun bu bosqichda yechimini



kutayotgan muammolar talaygina. “Bilimsiz, boshi paxmoq, qo‘li to‘qmoq, to‘ychi, uloqchi, bazmchi, do‘mbirachi, karnaychi, surnaychi, ilm qadrini bilmagan, ilm uchun bir pulni ko‘zlari qiymagan, zamondan xabarsiz” [1.75], maxovotchi, kibrga berilgan ota-onalar o‘zlarida yo‘q tarbiyani qayerdan olib, farzandlariga bersinlar?! Globallashuv oilaning tarbiyaviy vazifasiga salbiy ta‘sir qilganligi shubhasizdir. Oilada sg‘lom ma‘naviy muhitni tiklashda talaygina muammolar bor. Bu muammolarni hal etishda “Oila” ilmiy-amaliy markazining roli kattadir. Oila sog‘lomlashsa jamiyat sag‘lom bo‘ladi, jamiyat sog‘lomlashsa davlat kuchli va qudratli bo‘ladi.

Maktabgacha ta‘lim tashkiloti va o‘rta maktablarda bu borada ahvol qanday? “Maqsadi pul, maslagi shuhrat, oliy ma‘lumot olmagan” [1.75], hamkasbiga nisbatan adovatni o‘ziga kasb qilib olgan va adolatni unutgan, har kuni o‘z ustida ishlaydigan, zamonaviy innavasion texnologiyalarni bilmaydigan muallim va tarbiyachilar qanday qilib zamonaviy tarbiyani milliy o‘zanda bera oladi. Tarbiyachining o‘zi tarbiyaga muhtoj bo‘lsa?! Ijtimoiy tarmoqlarda tarqalayotgan o‘qituvchi va o‘quvchilar o‘rtasidagi nosog‘lom munosabatlar, oqibati mushtlashish bilan yakunlanayotgan voqealar bu sohada yechimini kutayotgan muammolar mavjudligini ko‘rsatadi.

Xo‘sh, oliy ta‘limda-chi? Oliy ta‘limdagi tarbiya ham tizimli va izchil tashkil etilmaganligi sababli o‘ziga xos muammolarga ega. Garchi, oliy ta‘limda tarbiya bilan bog‘liq ijtimoiy fanlar tizimi o‘qitilsa-da, tarbiyaviy masalalar bo‘yicha rektor muovini lavozimi joriy qilingan bo‘lsada, tarbiya sohasida muammolar ko‘paysa ko‘paydiki, kamaymayotir. “Matlablari osh, maqsadlari chopon, darslari beimtihan, isloh yaqinidan yurmagan” [1.76], auditoriyani sajdagoh deb bilmagan, darslarni muqaddas bilib san‘at darajasiga ko‘tarmagan, ilmning zaxmatlarini totmagan, kitobning changini yutmagan, “xo‘rozqand yaponniki desa yotib yalaydigan” domlalar qanday qilib milliy tarbiya bersinlar?! Sobiq ittifoq davridagi mafkuralashgan ijtimoiy fanlar tizimi oliy ta‘limning va rivojlanib kelayotgan zamonaviy yoshlarning ehtiyojiga javob bera olmay qaldi.

“Xullas, – deb yozadi Q.Nazarov, – ta‘lim tizimining barcha bosqichlarida ijtimoiy fanlarni qay tarzda taqsimlash, o‘qitish va amaliyot soatlarini qanday tashkil etishga doir maxsus konsepsiyani ishlab chiqish zarur ehtiyojga aylangan. Ayni paytda “Uzluksiz ta‘lim tizimida ijtimoiy fanlarni o‘qitish tartibi va tamoyillari to‘g‘risida” qonun ishlab chiqish va uni amaliyotga joriy etish ehtiyoji yetilgan. Bu jihatdan, “2022–2030 yillarda O‘zbekiston Respublikasining uzluksiz ta‘lim va tarbiya sohasini gumanitarlashtirish strategiyasi” yaratilishi va amaliyotga joriy etilishi maqsadga

muvofiq. Bu hujjatlarning barchasi, mamlakatimizda ma‘naviy-ma‘rifiy islohotlarning huquqiy asoslarini yanada mustahkamlashga xizmat qiladigan “Ta‘lim-tarbiya kodeksi”ni yaratish lozim. Shundagina bu sohada qaysi fan qaysi bosqichda, qancha miqdorda, qanday mazmunda o‘qitilishi, bundan ko‘zlangan maqsad-muddaolar va kelajakda kutilayotgan natijaga erishish yo‘llari va vositalarini aniq-tiniq belgilab qo‘yish imkoni yaratiladi” [4.8].

Bunday sharoitda hukumat o‘z fuqarolarining bolalarini o‘zi tarbiya qilmog‘i lozim. Davlat bu masalani o‘z qo‘liga olib, ishni shunday tashkil qilishi lozimki, tarbiya har qanday tashkilotda birinchi darajali masala bo‘lsin. Tarbiya fanidan o‘zlashtirilmagan o‘quvchi boshqa fanlarni a‘lo darajada o‘zlashtirsa-da, tarbiya ustivor bo‘lishi lozim. Aks holda jamiyatimizda kosmopolit, manqurt, “ommaviy madaniyat” ta‘siriga moyil yoshlar ko‘payaveradi. Ta‘lim tizimida tarbiyaga ehtiyoj mavjudki, hukumat tarbiyani fan darajasida muayyan dastur asosida olib borishga majbur va bu to‘g‘ri yo‘ldir.

Yo‘qsa, Abdulla Avloniy aytganidek, tarbiya biz uchun saodat emas, balki falokat masalasi bo‘lib qoladi. Bundan ko‘rinadiki, tarbiyaning jamiyatdagi ahamiyati o‘ta dolzarb va beqiyosdir.

Yoshlarimiz juda katta axborot bosimi ostida qolmoqda. Bu esa ularni ma‘naviy qashshoqlik botqog‘iga yetaklamoqda. Axborot insonni aqlli qilib qo‘ymaydi, bu isbot talab qilmaydigan aksioma. Najot faqat ta‘limda, ilmida va tarbiyadadir. Bu esa ma‘naviyatdir. 2022–2026 yillarga mo‘ljallangan Yangi O‘zbekistonning taraqqiyot strategiyasining beshinchi yo‘nalishi “Ma‘naviy taraqqiyotni ta‘minlash va sohani yangi bosqichga olib chiqish” deb nomlangani ham masalaning muhimligini anglatadi.

Yangi O‘zbekistonda uchinchi renessans g‘oyasini ro‘yobga chiqarish eng muhim strategik maqsadga aylandi. Jamiyatdagi o‘zgarishlar avvalo odamlar ongida sodir bo‘lgandagina o‘zining samarasini beradi. Shu ma‘noda yangi insonni tarbiyalash, uni katta maqsadlari sari yo‘naltirish ma‘naviyatshunoslikning dolzarb muammosi deyish mumkin. Shu maqsadda umumta‘lim maktablarida Tarbiya darslaridan boshlab, oliy ta‘lim muassasalarida esa ma‘naviyatshunoslikni o‘qitish yoshlar tafakkurini rivojlantirish orqali jamiyatdagi tahdidlarga qarshi kurashda muhim omil bo‘ladi. Yangi O‘zbekistonda kechayotgan jadal islohotlar inson qadrini ulug‘lashga qaratilgan. Zero, insonni ulug‘lash, ma‘rifatli insonni tarbiyalash, ma‘naviy yuksalish orqali kechadi.

“Mamlakatimizda ma‘naviy-ma‘rifiy ishlarni tizimli tashkil etish, bu borada amalga oshirilayotgan chora-tadbirlarning samaradorligini oshirish, aholi, ayniqsa, yoshlarning intellektual salohiyati, ongu tafakkuri va dunyoqarashini yuksaltirish, vatanparvarlik, xalqqa muhabbat va sadoqat tuyg‘usi bilan yashaydigan barkamol

avlodni tarbiyalash – bizning oliy maqsadimizdir” [3], – degan edi Prezident Sh.Mirziyoyev. Bunda mamlakatimizda amalga oshirilayotgan ma’naviy-ma’rifiy taraqqiyot strategiyasining mazmun-mohiyati va maqsad-muddaolari yaqqol aks etgan. Mazkur ma’ruzada istiqboldagi taraqqiyot strategiyasining ustuvor yo’nalishlari aniq-tiniq ko’rsatib berildi.

Keyingi yillarda Prezidentimiz rahnamoligida barqaror rivojlanishni ta’minlash, xalqimiz ma’naviyatini yangi bosqichga ko’tarish, ma’naviy barkamol avlodni voyaga yetkazish va har tomonlama qo’llab-quvvatlashga qaratilgan keng ko’lamli vazifalarni nazarda tutuvchi ko’plab dasturlar amalga oshirilmoqda. Ayni paytda esa Yangi O’zbekiston strategiyasini yurtimizda yashayotgan barcha millat va elatlar, ijtimoiy toifa vakillari o’rtasida keng targ’ib etish, uning bunyodkorlik ruhini yalpi ijtimoiy harakatga aylantirish, ertangi kunga ishonch tuyg’ularini kuchaytirish ma’naviyat sohasidagi ishlarimizning bosh mezoniga aylanmoqda.

Ayniqsa, keyingi yillarda bu boradagi o’zgarishlar va yangilanishlar natijalariga katta ta’sir ko’rsatayotgan, mazkur yo’nalishdagi ishlarining mazmun-mundarijasini tubdan yaxshilayotgan, ushbu sohaning maqsadi va mohiyatini belgilaydigan tizimli tadbirlar, amaliy va samarali ishlar bo’y ko’rsatayotganini alohida ta’kidlash lozim.

*Birinchi*dan, O’zbekiston Respublikasi Prezidenti Respublika Ma’naviyat kengashi raisi ekanligi belgilab qo’yildi va bu ayni tizimda eng asosiy mas’uliyatni o’z zimmasiga olishning yaqqol natijasi bo’ldi. Respublika Ma’naviyat va ma’rifat markazi Respublika ma’naviyat kengashining ishchi organi sifatida qayta tashkil etildi, uning faoliyat mezonlari va bu boradagi ustuvor vazifalari aniq belgilandi. Ma’naviy-ma’rifiy ishlar samaradorligini yanada oshirish, aholining intellektual salohiyati va dunyoqarashini yuksaltirish, mafkuraviy immunitetini

mustahkamlashga doir chora-tadbirlar dasturi tasdiqlandi va bu bo’yicha samarali faoliyat yuritilmoqda. Harakatdagi ijtimoiy-iqtisodiy va siyosiy-huquqiy islohotlar, qabul qilinayotgan qonun hujjatlari, davlat dasturlarining mazmun va mohiyatini aholining keng qatlamlariga yetkazishga qaratilgan ma’rifiy targ’ibot ishlari izchil davom etmoqda.

*Ikkinchi*dan, mamlakatimiz miqyosida ma’naviy-ma’rifiy ishlarining ko’lami va miqyosini kengaytirish, uning yangi va zamonaviy tizimini shakllantirish, ushbu tizimda faoliyat ko’rsatayotgan soha xodimlari mehnatiga haq to’lashning barqaror tizimini yo’lga qo’yish, muassasa va tashkilotlar ishini muvofiqlashtirish hamda samaradorlikni oshirishga qaratilgan ustuvor yo’nalishlar belgilab olindi. “Tafakkur” va “Ma’naviy hayot” jurnallari hamda “Ma’naviyat” nashriyoti Respublika Ma’naviyat va ma’rifat markazi tasarrufiga o’tkazildi. E’tibor bering: jami

121 milliard so’m, xususan Respublika Ma’naviyat va ma’rifat markaziga 10 milliard so’m, uning joylardagi bo’limlariga 90 milliard so’m, O’zbekiston Yozuvchilar uyushmasiga 20 milliard so’m, “Ma’naviyat” nashriyotiga 1 milliard so’m miqdorida mablag’ ajratildi [5].

*Uchinchi*dan, jamiyatimizning barqaror rivojlanishiga to’sqinlik qilayotgan ichki tahdidlar – el-yurt taqdiriga loqaydlik, mahalliychilik, urug’-aymoqchilik va yoshlar tarbiyasiga e’tiborsizlik kabi holatlarga barham berishga qaratilgan kompleks tadbirlar dasturi ishlab chiqildi va u hayotga tatbiq etilmoqda. Bu borada keng jamoatchilik, olimlar, mutaxassislar, ijodkor ziyolilardan iborat “Ma’rifat” targ’ibotchilar jamiyati shakllantirilib, uning faoliyati tizimli va doimiy asosda yo’lga qo’yildi.

*To’rtinchi*dan, Respublika Ma’naviyat va ma’rifat markazi huzurida Ijtimoiy-ma’naviy tadqiqotlar instituti tashkil etildi. Institut qoshida “Ma’naviyat tarixi va nazariyasi”, “Ma’naviy tarbiya”, “Ma’naviy jarayonlar va texnologiyalar” kabi yo’nalishlarda doktorlik dissertatsiyasi himoyasi uchun ixtisoslashgan kengash ish boshladi. Ma’naviy-ma’rifiy targ’ibot ishlari samaradorligining ilmiy asoslangan monitoringini ta’minlashga qaratilgan sosiologik tadqiqotlar o’tkazish, qo’lga

kiritilgan natijalar asosida amaliyot uchun takliflar va tavsiyalar ishlab chiqish jarayonini tizimli barpo etish choralari ko’rildi. *Beshinchi*dan, 2021-2022 o’quv yilidan boshlab oliy ta’lim tizimi ta’lim yo’nalishlari o’quv rejalariga bakalavriat bosqichida “Ma’naviyatshunoslik”, magistratura bosqichida “Kasbiy ma’naviyat” fanlari kiritildi, “PR-menejer” mutaxassisligi bo’yicha kadrlar tayyorlashni yo’lga qo’yishi belgilab berildi. “Ma’naviyat tarixi va nazariyasi”, “Ma’naviy tarbiya”, “Ma’naviy jarayonlar va texnologiyalar” kabi fanlar ilm-fan ixtisosliklari klassifikatoriga kiritildi.

*Oltinchi*dan, ma’naviy-ma’rifiy va ijtimoiy-siyosiy mavzularda dolzarb maqolalar, jamoatchilik vakillarining ilg’or fikrlari, shuningdek, mafkuraviy jarayonlar tahlili, sohaga oid yangiliklarni to’plash, tayyorlash va tarqatish maqsadida “oyina.uz” elektron portali faoliyat boshladi. “Madaniyat va ma’rifat” telekanali, Xalqaro press-klub va boshqa ommaviy axborot vositalari bilan birgalikda aholining intellektual salohiyati va dunyoqarashini yuksaltirishga, mafkuraviy immunitetini mustahkamlashga, barkamol avlodni tarbiyalashga qaratilgan maqolalar, tok-shoular, ijtimoiy roliklar, ko’rsatuvlar, publisistik chiqishlar va eshittirishlar tayyorlanmoqda.

*Yettinchi*dan, ta’lim muassasalarida madaniy-ma’rifiy ishlar samaradorligini oshirish bo’yicha mutaxassis, har bir umumta’lim muassasasida ijodiy-madaniy masalalar bo’yicha targ’ibotchi lavozimi joriy etildi va oylik maoshi davlat byudjeti mablag’lari hisobidan oliy ma’lumotli



o'qituvchi uchun o'rnatilgan bazaviy tarif stavkasi miqdorida belgilandi. Davlat oliy ta'lim muassasalari va ularning filiallarida, talabalar sonidan qat'i nazar, yoshlar masalalari va ma'naviy-ma'rifiy ishlar bo'yicha prorektor (rektor o'rinbosari) lavozimi joriy etildi.

*Sakkizinchidan*, hududlarda ijtimoiy-ma'naviy muhit barqarorligini mustahkamlash, aholi, chunonchi, yoshlar ongi va qalbida ma'naviy fazilatlarini yuksaltirish, oila va mahallalarda hamjihatlikni mustahkamlash maqsadida barcha tuman va shaharlarda Ma'naviyat va ma'rifat maskanlari tashkil etilmoqda. Barcha hududlar, davlat organlari va fuqarolik institutlari rahbarlarining o'z hududi va

tashkilotida ma'naviyat kengashi raisi sifatidagi maqomi tasdiqlandi, ularning chora-tadbirlar dasturlari hamda "Yo'l xaritasi" ishlab chiqilib, amaliyotga joriy qilinmoqda.

*To'qqizinchidan*, milliy g'oya targ'iboti va ma'naviy-ma'rifiy ishlar yo'nalishida ilmiy-tadqiqot ishlariga davlat buyurtmasi doirasida

maqsadli fundamental, amaliy va innovasion loyihalarni shakllantirish hamda belgilangan tartibda moliyalashtirish tartibi joriy qilindi. Ma'naviy-ma'rifiy ishlarni yuqori saviyada amalga oshirish, yuksak ijtimoiy-ma'naviy muhitni shakllantirishdagi samarali mehnati hamda ibratli faoliyati uchun davlat organlari va tashkilotlar xodimlariga topshiriladigan "Ma'naviyat fidoyisi" ko'krak nishoni ta'sis etildi.

Bularning barchasi jamiyatimiz ma'naviy taraqqiyotida muhim ahamiyatga ega dolzarb masalalar va o'z yechimini kutib turgan muammolarni qamrab olgan serqirra faoliyat olib borilayotganidan dalolat beradi. Bu esa, o'z navbatida, kelajakda nafaqat ma'naviyat, shuningdek, hayotimizning barcha jabhalarida ulkan natijalarga sabab bo'lgan tub o'zgarishlar va islohotlarni amalga oshirgan, yangilanishlarning mustahkam poydevori – taraqqiyot strategiyasini ishlab chiqib, hayotga samarali joriy etayotgan Prezidentning xalqimiz tomonidan muqarrar ravishda qo'llab-quvvatlanishining garovidir.

#### ADABIYOTLAR

1. Abdulla Avloniy. O'son millat. Toshkent: «Sharq» nashriyot matbaa konsernining bosh tahririyati, 1993. – 76-bet.
2. Mirziyoyev Sh. O'zbekiston Respublikasi Prezidentining ma'naviy-ma'rifiy ishlar tizimini tubdan takomillashtirish, bu borada davlat va jamoat tashkilotlarining hamkorligini kuchaytirish masalalari bo'yicha o'tkazilgan videoselektor yig'ilishidagi nutqi. "Xalq so'zi" gazetasi, 2021 yil 20 yanvar.
3. Mirziyoyev Sh. Yangi O'zbekiston - inson qadri ustuvor bo'lgan jamiyat va xalqparvar davlatdir.// O'zbekiston Liberal-demokratik partiyasidan Prezidentlikka nomzod Sh.Mirziyoyevning partiya X

s'yezdidagi ma'ruzasi. "Xalq so'zi" gazetasi, 2021 yil 20 yanvar.

4. Nazarov Q. Yangi O'zbekiston taraqqiyot strategiyasi: ta'lim-tarbiya va yangi ma'naviy makonni yaratish borasidagi vazifalar.// "Ma'naviyatshunoslikning dolzarb muammolari" mavzusidagi Respublika ilmiy anjumanining materiallari.- Guliston: GulDU, 2022. – 8-bet.
5. Qonun hujjatlari ma'lumotlari milliy bazasi, 04.05.2019 y., 07/19/4307/3079-son; 17.03.2021 y., 06/21/6188/0216-son, 26.03.2021 y., 07/21/5040/0243-son.

#### Yangi O'zbekiston: yangi ma'naviy makonni yaratishdagi islohotlar

Xudaybergonova A.Q.

*Toshkent tibbiyot akademiyasi Urganch filiali Jismoniy va yuridik shaxslarning murojaatlari bilan ishlash, nazorat va monitoring bo'limi*

Maqolada jamiyatdagi o'zgarishlar, avvalo yoshlarimiz juda katta axborot bosimi ostida qolayotgani, bu esa ularni ma'naviy qashshoqlik botqog'iga yetaklayotgani, buning yagona yechimi esa Yangi O'zbekistonda uchinchi renessans g'oyasini ro'yobga chiqarishning eng muhim strategik maqsad qilib belgilanganligi ilmiy-falsafiy nuqtai nazardan tahlil qilingan. Shuningdek, yangi insonni tarbiyalash, uni katta maqsadlari sari yo'naltirish, umumta'lim maktablarida Tarbiya darslaridan boshlab, oliy ta'lim muassasalarida esa ma'naviyatshunoslik fanlarini o'qitish yoshlar tafakkurini rivojlantirish orqali jamiyatdagi tahdidlarga qarshi kurash, insonni ulug'lash, ma'rifatli insonni kamol toptirish, mamlakatimizda ma'naviy-ma'rifiy ishlarni tizimli tashkil etish, bu borada amalga oshirilayotgan chora-tadbirlarning samaradorligini oshirish, aholi, ayniqsa, yoshlarning intellektual salohiyati, ongu tafakkuri va dunyoqarashini yuksaltirish, vatanparvarlik, xalqqa muhabbat va sadoqat tuyg'usi bilan yashaydigan barkamol avlodni tarbiyalashdek dolzarb masalalarni bartaraf qilishga doir tavsiyalar ko'rsatib o'tilgan.

#### Новый Узбекистан: реформы в создании нового духовного пространства

Xудайбергонова А.К.

*Ургенчский филиал отдела обработки, контроля и мониторинга обращений физических и юридических лиц*

В статье говорится об изменениях, происходящих в обществе, в первую очередь о том, что наша молодежь находится под огромным информационным давлением, что приводит ее в трясину духовной нищеты, и единственным выходом из этого является важнейшая стратегическая цель реализации идеи третьего ренессанса в Новом Узбекистане, что анализируется с научной и философской точки зрения. Воспитание нового человека, направление его к великим целям начиная с воспитательных занятий в общеобразовательных школах, преподавания духовных наук в высших учебных заведениях, борьба с угрозами в обществе через развитие мышления молодежи, прославление человека, развитие здорового человека, планомерно организовать духовно-просветительскую работу в нашей стране, повысить эффективность проводимых в связи с этим мероприятий, поднять интеллектуальный потенциал населения, особенно молодежи, их мышление и мировоззрение, развивать чувство патриотизма, любовь и верность народу. Показаны рекомендации по решению насущных вопросов воспитания зрелого поколения.

#### The new Uzbekistan: reforms in creating a new spiritual space

Xudobergonova A.Q.

In the article, changes in society, first of all, our young people are under enormous information pressure, which leads them to the mire of spiritual poverty, and the only solution to this is the most important strategic goal of realizing the idea of the third renaissance in New Uzbekistan. analyzed from a scientific and philosophical point of view. Similarly, educating a new person, directing him towards his great goals, starting from education classes in general education schools, and teaching spiritual sciences in higher education institutions, fighting against threats in society through the development of young people's thinking, glorifying man, ma to develop a healthy person, to systematically organize spiritual and educational work in our country, to increase the effectiveness of the measures implemented in this regard, to raise the intellectual potential of the population, especially the youth, their thinking and worldview, the feeling of patriotism, love and loyalty to the people Recommendations on how to solve the urgent issues of raising a mature generation living with usi have been shown.

## ХАФИЗУДДИН ҚЕРДЕРИЙДИН “МАНАҚИБ АЛ-ИМАМ АЛ-АЪЗАМ ӘБИҮ ХАНИФА” МИЙНЕТИНИҢ ҚОЛЖАЗБА ХӘМ ТАСБАСПА НУСҚАЛАРЫ

Идрисов А.

Өзбекстан Республикасы Илимлер академиясы Қарақалпақстан бөлими  
Қарақалпақ гуманитар илимлер илим-изертлеу институти, Нөкис қаласы

Ески қолжазбалар руўхый мийрасымыздың материаллық дереги болып, мұдамы оларды үйрениў, изертлеу хәм кең жәмийетшиликке танытыў мүтәжлиги болады.

Тарийх пәниниң жетекши бөлимлеринен бири болған деректаныўшылық әмелий тәрәптен үлкен тәжирийбени талап етеди. Тарийх пәнин үйрениўдиң бул саласы хәзирги күнде әдеўир ақсап атырғаны хәш кимге сыр емес. Буган тийкарынан, ески түркий тилди оқыў хәм жазыўды билетуғын, араб хәм парсы тилинен хабардар қәнигелердиң кемлиги себеп етип көрсетиледи. Бирақ енди, адамлардың үйлеринде, фондларда шаң басып жатқан қолжазба хәм тасбаспа дереклерди музей экспонатлары сыпатында тамашалаў объектинен изертлеу объектине айландырыў ўақты жетти. Усы жуўапкершиликти сезинген халда Мухаммад ибн Баззас Кердерийдиң “Манақибул имамил аъзам әбий ханийфа” (Уллы имам – Әбий Ханифаның манақиби) китабының қолжазба хәм тасбаспа нұсқалары ҳаққында мағлыўмат бериўди мақсет еттик. Бул китаптың қолжазба хәм тасбаспа нұсқаларынан биз хәзирге шекем таўғанларымыз төмендегилер:

**1-нұсқа.** Қайсары қаласындағы “Рашид әфәнди” ески китаплар сақланатуғын китапханада инвентар 891 номеринде сақланып турыпты. Китап настаўлық жазыўында болып, бастан ақырына шекем 207 (а,б) бет, бир бетте 21 қатар бар, хәр бир қатар орташа 10-11 сөзден ибарат. Китаптың бастағы бөлимлериниң жийегине айырым бир хашиялар жазылған. Китаптың басында да, ақырында да китаптың мазмуну берилмеген, тек ғана темалар хәм киши темалар қызыл сыя менен жазылған. Китаптың тийкарғы текстинен алдынғы бетинде китаптың ийеси ҳаққында төмендеги гәплер жазылған:  
هذا كتاب مناقب الكردي وقفه استاذي المرحوم محمود

افندي بن علي بيك بن محمود المدرس مدرسة بروانه بيك طيب الله مضجعه و نصبني متوليا عليه بالجد والاقدام. و أنا الفقير إلى رحمة ربه القديم محمد بن الحاجي خضو بن عمر الخطيب بجامع علي جاوش بقيصاريه عفي عنهم سنة ١١٢٩ شهر ذي الحجة ٢٢ في محلة\*\*\*البياس

«Бул «Манақибул Кердерий» китабын устазым «Пәрўанабек» медресеси мударриси мархум Махмуд әфәнди ибн Әлийбек ибн Махмуд ўақф қылды. Аллаҳ таала ол кисиниң жатқан жерин хош ийисли қылсын хәм тырысқақлықта хәм алда болыўды оны дос тутыўды несип етсин. Мен қодийм Рәббисиниң мийримине мүтәж Мухаммад ибн Хажы \*\*\* ибн Умар, Қайсарыдағы Әлий Жаўиш мешити хатиби. Аллаҳ хәммесин әпиў етсин. Сәне хижрий 1129, Зул хижжа айының 22, \*\*\*\* Иляс мәхәллеси» [1,1].

**2-нұсқа.** Стамбул қаласындағы Көпрүлү китапханасы 1169 инвентар номерде сақланып турыпты. Китап насх жазыўында болып, бастан ақырына шекем 141 (а,б) бет, бир бетте 27 қатар бар, ал хәр бир қатар орташа 12-13 сөзден ибарат. Китаптың бастағы бөлимлериниң жийегине айырым бир хашиялар жазылған. Китаптың басында мазмуну берилген. Китапқа қойылған мәрде төмендеги жазыў бар:

هذا مما وقفه الوزير أبو العباس أحمد بن الوزير أبي عبد الله محمد عرف بكوبريلي أقال الله عثارهما سنة ١٠٨٨ هجري  
«Бул – Көпрүлү деп танылған ўәзир Әбул Аббас Ахмад ибн ўәзир Әбий Абдуллах Мухаммадтың ўақф еткен нәрселеринен. Аллаҳ олардың тосықларын алып тасласын!» [2,1].

Китаптың ақырында көширип жазған адам китаптың қашан хәм ким тәрәпинен көширилгенин жазған. Текст төмендегеше:  
تم الكتاب بعون الملك الوهاب علي يد اضعف العباد و احوجهم إلى الله الغني عثمان بن حسن البغدادي حامدا لله و مصليا على نبيه محمد و آله اجمعين في تاريخ شهر شعبان المعظم في يوم الخميس يوم العاشر منه في ستة و الف من

الهجرة النبوية و الحمد لله رب العالمين.

«Мәликул Ұәххәб болған Аллаһ тааланың жәрдеми менен, Аллаһқа ең көп мүтәж болыушы, эzzi бир бенде болған Усман ибн Хасан ал Бағдадийдиң қолында, Аллаһқа хамд айтқан хәм Нәбийге салауат айтқан халда, нәбий алайхиссаламның хижратының 1006 жылы Уллы Шаьбанның 15-күни хәптениң пийшемби күни бул китап ақырына жетти. Әлемлер Рәббиси болған Аллаһқа шүкир» [2,141].

**3-нұсқа.** Стамбул қаласындағы «Миллет Генел китапхана»сында «Жаруллах» бөлиминде 1630 инвентар номери астында сақланып турыпты. Китап насталик жазыуында болып, бастан ақырына шекем 136 (а,б) бет, бир бетте 29 қатар бар, хәр бир қатар орташа 13-14 сөзден ибарат. Китаптың мазмұны берилмеген. Китаптың сыртындағы жийегинде мына гәплер бар:

من أطف نعم الله علي (عبده) أبي عبد الله ولي الدين جار  
الله سنة ١١٥١

«Аллаһ тааланың ең жақсы неъматларынан бири Әзиниң бендеси Әбиү Абдуллах Ұәлийуддин Жәруллохға. Сәне 1151» [3,1].

Китаптың сыртында мына гәплер бар:  
كتاب في مناقب امام الأئمة و سراج هذا الأمة الامام الاعظم  
أبو حنيفة النعمان بن ثابت الكوفي رضي الله عنه و ارضاه من  
تصانيف الامام العالم العلام والبحر الهمام (والحبر) الفهाम فريد  
دهره ووحيد عصره حل المشكلات و المعضلات ميبين الرموز  
الإشارات مولانا محمد بن محمد الكردي الشهير بحافظ الدين  
اليزازي تغمده الله برحمته و حكمته نسيح جنته لمحمد و آله و  
صحبه و الحمد لله رب العالمين.

«Имамлардың имамы, бул үмметтиң қуяшы, уллы имам Әбиү Ханийфа Нуъман ибн Сәбит ал Куфий (Аллаһ оннан разы болсын) хаққында дүнья алымларының имамы, жоқары дәрежелилердиң теңизи, ақыл ийелериниң сыясы, өз заманында жалғыз болған, өз әсиринде биреу болған, қыйыншылықтарды хәм шарасызлықтарды шешиуши, рәмиз хәм ишараларды баян етиуши, мәуламыз Мухаммад ибн Мухаммад ал Кердерий, Хафизуддин ал Баззайи деп танылған кисиниң таснийфатларынан болған китап. Әлемлер Рәббиси болған Аллаһқа шүкир» [3,1].

Китапқа қойылған мәрде төмендеги жазыу бар:

وقف هذا الكتاب أبو عبد الله ولي الدين جار الله بشرط ألا  
يخرج من خزنة بناها بجنب جامع سلطان محمد بقسطنطينية  
سنة ١١٤٧ هجري.

«Бул китапты Әбиү Абдуллах Ұәлийуддин Жәруллох Константинопольдағы «Султан Мухаммад» мешити китапханасынан шығармау шәрти менен ўақф етти. Хижрий 1147 ж» [3,1].

Китаптың ақырында көширип жазған адам китаптың қашан хәм ким тәрәпинен көширилгенин жазған. Текст төмендегише:

تم هذا الكتاب بعون الله تعالى علي يد العبد الضعيف الفقير  
إلى الله الغني يوسف بن إبراهيم المغربي الوائوغي الحنفي.  
عامله الله بلطفه الخفي و غفر له ولوالديه ولمصنعه والمعين و

الناظر فيه ولجميع المسلمين و صل الله على سيدنا محمد و على  
آله و اصحابه و التابعين و تابع التابعين لهم باحسان إلى يوم  
الدين و ذلك وقت المغرب لاربع لياله خلون من شهر شعبان  
المكرم احد شهر سنة سبعة و عشرين .. ٢٤ من الهجرة النبوية  
بدمشق المحروسة, حميت عن الآفات والعلاقات.

«Бул китап Аллаһ тааланың жәрдеми менен Бийхәжет Аллаһқа мүтәж болған эzzi бенде Юсуф ибн Ибраһим ал Мағрибий ал Ұануғий ал Ханафийдиң қолында ақырына жетти. Аллаһ оған жасырын меҳрибанлығы менен мәмиле етсин. Аллаһ оны, ата-анасын, оны ислегенди, жәрдем бергенди, оған қарағанды хәм хәмме мусылманларды мағфират етсин. Сәйидимиз Мухаммад алайхиссаламға ол кисиниң шаңарақ ағзаларына, саҳабаларына, тәбеинлерине, табаа тәбеинлерине хәм қыямет күнинен шекем оларға жақсылық пенен ериушилерге Аллаһ тааланың салауат хәм сәлеми болсын. Бул Пайғамбарымыз алайхиссаламның хижратынан „„ жигирма жетинши сәнеде айлардың бири болған мукаррам шаьбан айынан төрт түн қалғанда мағриб ўақтында Дамашқ қаласында болды, Аллаһ оны апатлар хәм қансорыушылардан қорғасын» [3,13].

**4-нұсқа.** Стамбул қаласындағы Көпрүлү китапханасы 1168 инвентар номерде сақланып турыпты. Китап насталик жазыуында болып, бастан ақырына шекем 114 (а,б) бет болып, хәр бир бет 34 қатар бар, хәр бир қатар орташа 16-17 сөзден ибарат. Китаптың басында мазмұны берилген. Китапқа қойылған мәрде төмендеги жазыу бар:

هذا مما وقفه الوزير أبو العباس أحمد بن الوزير أبي عبد الله  
محمد عرف بكويريلي أقال الله عثارهما سنة ١٠٨٨ هجري

«Бул – Көпрүлү деп танылған ўәзир Әбул Аббас Ахмад ибн ўәзир Әбиү Абдуллах Мухаммадтың ўақф еткен нәрселеринен. Аллаһ олардың тосықларын алып тасласын!» [4,1].

Және бир кишкене мәрде төмендеги жазыу бар:

إنما لكل امرئ ما نوى

Бул белгили бир хәдистиң бир бөлеги болып, мәниси: «хәр бир адамға нийет еткен нәрсеси болады», - дегени [4,1].

Китаптың басланыу бетинде айырым бир текстлер келген, оларда төмендеги жазыулар бар:

فرد — бир дана бәйт

أزلدن بو دررکردونه عادت دلّه اکثر دوشو اهل سعادت  
«Әзелден дүньяның әдети бундай болады, көпшилик саадат әхлине талпынады» [4,1].

Және Шайх Зайнуддин ал Хаўафий қуддиси сиррухудың парсы тилиндеги бәйти де жазылған:

بياد كار من خسته كرنكهداري يكي لطيفه نويسم من  
ازسرياري

زمانه در گذرست و اجل زبای یاران بهوش باش كه  
فرصت دوست نكداري

«Мениң қәсте болған нигарыма егер еслейтуғын болсаң, бир нәзик бир гәпти жаза-

ман менен бир естелик болады, заман өтип кетиүшідур әжеллер яр-досларымыздың изинен кууып баратырыпты, кырағы бол, досларыңның уақтың өткерип жиберме!» [4,1].

Китаптың ақырында хамд, салауат, хауқала, хасбуналлах пенен таусылған, сондай-ақ, бир-еки ҳикметли гәплер жазылған.

**5-нуска.** Стамбул қаласындағы «Миллет Генел китапхана»сында «Файзуллах» бөлиминде 1532 инвентарь номери астында сақланып турыпты. Китап насталиқ жазыуында болып, бастан ақырына шекем 160 (а,б) бет, бир бетте 25 қатар бар, хәр бир қатар орташа 13-14 сөзден ибарат. Китаптың мазмұны берилмеген. Китаптың муқабасының ишки тәрепинде пайғамбарлардың неше жыл жасағаны хаққында жазылған. Китаптың тийкарғы текстинен алдыңғы бетте мына сөзлер жазылған:

كتاب مناقب الامام الاعظم ابي حنيفة رحمه الله و رضي عنه  
تصنيف الامام العالم العلامة فريد دهره و وحيد عصره ابي عبد  
الله محمد بن محمد الكردي المعروف بالبزازي الحنفي رحمه  
الله و رضي عنه

«Имам Аъзам Әбиү Ханийфа манакиби хаққындағы китап. Алламалар алымы, өз заманының жалғызы, өз әсири биреуи болған Базазий деп танылған Әбиү Абдуллах Мухаммад ибн Мухаммад ал Кердерий ал Ханафий раҳимахуллахтың жазғаны» [5,1].

من كتب الفقيه السيد مفتي السلطنة العثمانية عفي عنه

«Усманий султанлығы муфтийи сәййид Файзуллахтың фикхий китапларынан, Аллаһ оны әпиу етсин» [5,1].

Китапқа қойылған мәрде төмендегі жазыу бар:

وقف شيخ الاسلام السيد فيض الله افندي غفر الله له و  
لوالديه بشرط ان لا يخرج من المدرسة التي بناها بقسطنطينية.  
سنة ١١١٢

«Шайхул ислам сәййид Файзуллах әфәнди (Аллаһ оны хәм ата-анасын мағфират етсин) Константинопольдағы медреседен шығармау шәрти менен уақф етті. Сәне 1112-хижрий жыл» [5,1].

Китаптың ақырында көширип жазған адам китаптың қашан хәм ким тәрепинен көширилгенін жазған. Текст төмендегіше:

و كان الفراغ من كتابة علي يد العبد الفقير الى الله تعالى ابو  
بكر محمد بن رمضان بن عمر بن محمد بن محمد السابقي.  
الكتاب في من اخرها يوم الاثنين المبارك بعد صلاة العصر بمكة  
الشريفة ثامن عشرين شهر ذي قعدة الحرام سنة ثمان اربعين و  
ثمان مائة

«Аллаһ таалаға мүтәж бенде Әбиү Бәкир Мухаммад ибн Рамазан ибн Умар ибн Мухаммад ибн Мухаммад ас Сабиқийдің қолында жазылды. Кәтиб буның ақырын хижрий 848-жылы хұрметли Зул қаъда айының жигирма сегизинши күни, мүбәрәк дүйшемби күни Мәккәи шәрийфте намазлыгерден кейин жеткерди» [5,160].

**6-нуска.** Стамбул қаласындағы Сулаймания китапханасы «Лалели» бөлиминде 2103-инвентар номер менен сақланып турыпты. Ки-

тап насталиқ жазыуында болып, бастан ақырына шекем 199 (а,б) бет, бир бетте 21 қатар бар, хәр бир қатар орташа 16-17 сөзден ибарат. Китаптың мазмұны берилмеген. Китаптың муқабасының ишки тәрепинде султанның балаларының қайсы сәнеде тууылғаны усманлы түркшесінде жазылған.

Китапқа қойылған мәрде төмендегі жазыулар бар:

هذا وقف سلطان الزمان الغازي سلطان سليم خان ابن  
السلطان مصطفى خان عفي عنهما الرحمان. سنة ١٢١٧

«Бул – заман султаны, ғазый, султан Сәлийм хан ибн султан Мустафа ханның уақфы, Роҳман ол екеуін әпиу етсин! 1217 хижрий жыл» [6,1].

Китаптың ақырында мына сөзлер бар:  
اللهم يا رب يا رب يا رب يا ارحم الراحمين يا ذا الجلال  
والاكرام و عفا و عافنا و ارض عنا وارضنا و اغفر لايانا و  
امهاتنا و معلمنا صل و سلم علي سيدنا محمد و علي آله و  
صحابه انك انت الغفور الرحيم ذو الفضل العظيم تمت اين النسخة  
في سنة احد و مائة و ألف و ماه جماديه الاول على يد اضعف  
العباد شريف محمد بن علي غفر الله له و لوالديه

«Аллахым, я Робб, хәй мийримлилердің мийримлиси, хәй уллылық хәм икром ийеси, бизлерди әпиу ет, бизлерден разы бол хәм бизлерди разы ет, аталарымызды, аналарымызды хәм муғәллимлеримизди кешир. Мухаммад алайхиссаламға, ол кисинің шаңарақ ағзаларына хәм сахабаларына салауат хәм сәлемлеримди жеткер. Әлбетте, Сен Кеширимли, Мийримли, уллы кеңшилик ийесісең. Бул нуска хижрий 1101-жылы, жумадуд әуәл айында бенделердің ең әззиси Шәрийф Мухаммад ибн Әлийдің қолында ақырына жетти. Аллаһ оны хәм оның ата-анасын мағфират етсин» [6,199].

**Тасбаспа нускасы.** Бул китап хижрий 1321-жылы (1903-жыл) Пакистанның Хайдарабат қаласында «Дәрул Маъариф» баспаханасында шыққан тасбаспа нускасы. Бул тасбаспа китап еки томнан ибарат. Бул тасбаспа китапта соның менен бирге Муәффик ал Мәккийдің Имам Әбиү Ханийфа хаққында жазған манакиби де бар. Биринши китап 284 бет, екінши китап 258 бет, имам Кердерийдің китабы тәрепинде хәр бир бет 13 қатардан ибарат, хәр бир қатарда 20-21 сөз бар.

Китаптың сыртында мына жазыу бар:  
قال في كشف الظنون: هو الشيخ الامام حافظ الدين محمد بن  
محمد بن شهاب المعروف بابن البزاز الكردي الحنفي صاحب  
فتاوي البزازية المتوفي سنة (٨٢٧) هجرية رحمهم الله تعالى

Кашфуз зунун китабында былай делинген: Ол Ибн Базаз деп танылған, «Фатауаи Базазия» китабының ийеси, шайх имам Хафизуддин Мухаммад ибн Мухаммад ибн Шихаб ал Кердерий ал Ханафийдур. Хижрий 827-жылы қайтыс болған. Аллаһ таала оларға мийрим көрсетсин [7,1].

«Манақибул имам аъзам әбий ханийфа» китабының буннан басқа да онлап нускалары бар екени хәм хәттеки, османлы түркшеге де аударылған қолжазба нускасы бар екени бизге

мәлим, бирақ ашық фондларға олар қойылмағанлығы себепли олар хаққында мағлыұмат келтире алмадық.

#### ӘДЕБИЯТЛАР

1. “Манакибул имамил аъзам әбий ханийфа” китабының қолжазба нұсқасы, Қайсары қаласы “Рашид әфәнди” китапханасы. Инвентар номери 891.
2. “Манакибул имамил аъзам әбий ханийфа” китабының қолжазба нұсқасы, Стамбул қаласындағы Көпрүлү китапханасы. Инвентар номери 1169.
3. “Манакибул имамил аъзам әбий ханийфа” китабының қолжазба нұсқасы, Стамбул қаласындағы «Миллет Генел китапхана»сында «Жаруллах» бөлиминде. Инвентар номери 1630.
4. “Манакибул имамил аъзам әбий ханийфа” китабының қолжазба нұсқасы, Стамбул қаласындағы Көпрүлү китапханасы. Инвентар номери 1168.
5. “Манакибул имамил аъзам әбий ханийфа” китабының қолжазба нұсқасы, Стамбул қаласындағы «Миллет Генел китапхана»сында «Файзуллах» бөлиминде, инвентар номери 1532.
6. “Манакибул имамил аъзам әбий ханийфа” китабының қолжазба нұсқасы, Стамбул қаласындағы Сулаймания китапханасы «Лалели» бөлиминде, инвентар номери 2103.
7. “Манакибул имамил аъзам әбий ханийфа” китабының тасбаспасы. хижрий 1321-жылы (1903-жыл) Пәкстанның Хайдарабад қаласында «Дәрул Маъариф» баспаханасында шыққан.

#### Хафизуддин Кардарийнинг “Маноқиб Ал-Имом Ал-Аъзам Абу Ханифа” асарининг қўлзема ва тошбосма нусхаларни Идрисов А.

*Ўзбекистон Республикаси Фанлар академияси Қорақалпоғистон бўлими Қорақалпоқ гуманитар фанлар илмий-тадқиқот институти, Нукус*

Бу мақолада Кардар юртидан етишиб чиққан олимлардан бири – Хафизуддин Муҳаммад ибн Муҳаммад ибн Шихаб ибн Юсуф ибн Умар ибн Аҳмад ал Баззазий ал Кардарийнинг “Маноқибил имом ал аъзам абий ханийфа” (Улуғ имом Абу Ханифанинг манокіби) китобининг нусхалари хақида маълумотлар келтирилган. Бу қўлземаларнинг барчаси Туркия Республикасида сақланган бўлиб, улар Қайсари шаҳридаги “Рашид афәнди” кутубхонаси, Стамбул шаҳридаги “Кўпрулу” кутубхонаси, “Миллат Генел кутубхонаси”нинг “Жаруллах” бўлими ва “Файзуллах” бўлими, “Сулаймания” кутубхонасининг “Лалели” бўлиmlарида муҳофазада. Бу мақолада “Маноқибил имом ал аъзам абий ханифа” китобининг нусхалари ўрганилиб, ундаги асосий матндан бошқа, бошланғич варағида келтирилган қўшимша маълумотлар, муаллиф хақидаги маълумотлар, ҳар хил ҳикматли сўзлар, китобга қўйилган муҳрлар, муҳрдаги сана ва маълумотлар, китобнинг охирида келтирилган нусха кўчирувчи хақидаги маълумотлар ва китобнинг қайси санада кўчирилгани хақидаги маълумотлар берилган. Шунингдек, мақолада бу қўлземаларнинг қайси инвентарда сақланиб тургани, хатнинг тури, китобнинг бети, қаторлар сони ва ҳар бир қаторда қанча сўз бор экани айtilган. Мақолада бу қўл земалардан бошқа бир дана тошбосмаси хақидаги маълумотлар ҳам келтирилган.

#### Рукописи и литографические копии работы Хафизуддина Кардари "Манақиб Ал-Имам Ал-Азам Абу Ханифа" Идрисов А.

*Каракалпакский научно-исследовательский институт гуманитарных наук Каракалпакского отделения Академии наук Республики Узбекистан, Нукус*

В статье приведены сведения об экземплярах книги «Манакибил имам аль-азам абий ханифа» одного из ученых из Кердера Хафизуддина Мухаммада ибн Мухаммада ибн Шихаба ибн Юсуфа ибн Умара ибн Ахмада аль Баззазий аль Кердери. Все эти рукописи находятся в Турецкой Республике и хранятся в библиотеке «Рашид Эфенди» в Кайсари, в библиотеке «Көпрулу» в Стамбуле, отдел «Джарулла» в «Библиотеке Миллет Генела» и отдел «Файзуллах» в библиотеке «Сулеймания» в отделе «Лалели». В данной статье исследуются экземпляры книги «Манакибил имам ал-азам абий Ханифа», помимо основного текста на начальной странице приводится дополнительная информация об авторе, различные мудрые слова, печати, поставленные на первой странице, а также сведения о переписчике, которые указаны в конце книги, информация о дате переписывания книги. В статье рассказывается об описи, где хранятся рукописи, тип письма, страница книги, количество строк и слов в каждой строке. В статье кроме рукописей приводится информация об одной литографии.

#### Manuscript and lithographic copies of hafizuddin kardari's work "Manaqib Al-Imam Al-Azam Abu Hanifa" Idrisov A.

*Karakalpak Research Institute of Humanitarian Sciences of the Karakalpak Branch of the Academy of Sciences of the Republic of Uzbekistan, Nukus*

This article provides information about the copies of the book "Manaqebil imam al'azam abi Hanifa" by one of the scholars from Kerderi - Muhammad ibn Muhammad ibn Shihab ibn Yusuf ibn Umar ibn Ahmad al Bazzazi al Kerderi. All these manuscripts are situated in the Republic of Turkey, clearly they are kept in the "Rashid Efendi" library in Kaysari, in the "Koprulu" library in Istanbul, in the "Jarullah" and "Fayzullah" sections of the "Millet Genel Library", and in the "Laleli" section of the "Sulaymaniya" library. In this article, copies of the book "Minaqibil Imam al-Azam Abiy Hanifa" are studied, in addition to the main text, additional information is provided on the initial page such as information about the author, various wise words, seals placed on the book, information about the copyist who are listed at the end of the book, and the information about the date on which the book was copied is provided. The article tells about the inventory where the manuscripts are kept, the type of writing, the page of the book, the number of lines and how many words there are in each line. In the article provides information about one lithography except manuscripts.

## ИСТОРИЯ ИЗУЧЕНИЯ СРЕДНЕВЕКОВЫХ КАРАВАННЫХ ПУТЕЙ ЮЖНОГО ПРИАРАЛЬЯ

Мамедов А.Г.

*Каракалтакский научно-исследовательский институт гуманитарных наук  
Каракалтакского отделения Академии наук Республики Узбекистан, г. Нукус*

Караванные пути были важной частью в системе коммуникации в древности и средневековье. В средние века территория Южного Приаралья играла важную роль в культурно-экономических связях между Востоком и Западом.

В арабо-персидских письменных источниках средневековья сохранилось много исторических сведений о сухопутных и водных путях, торгово-ремесленных городах, караван-сараях и других важных экономических инфраструктурах Южного Приаралья. Многие арабо-персидские авторы непосредственно посещали наш край и описывали собранные ими историко-географические сведения в своих трудах. Сведения по данной теме содержатся в сочинениях таких авторов, как Ибн Фадлан, аль-Истахри, аль-Макдиси, Якут аль-Хамави, Хамдаллах Казвини, Ибн Баттута и др. В своих трудах они более подробно привели сведения о караванных маршрутах с указанием расстояний. Здесь мы считаем необходимым остановиться на кратких описаниях их сочинений.

В 921-922 гг. Ибн Фадлан путешествовал на Волгу в составе посольства аббасидского халифа ал-Муктадира. Посольство проходило через Южное Приаралье, и Ибн Фадлан в своем произведении под названием «Рисале» («Записки») описал сведения о караванном пути, по которому путешествовало посольство [22, 55-60]. Также в его труде зафиксированы сведения о столичных городах и пограничных крепостях Хорезма.

Труд арабского географа аль-Истахри «Китаб масалик ал-мамалик» является важным источником по истории караванных путей Средней Азии, в том числе Южного Приаралья. В своем труде Истахри приводит сведения о границах 20 историко-географических областей мусульманского Востока, сообщает о городах, расстояниях между ними, маршрутах караванных путей [16, 178-181].

Среди трудов на арабском языке следует отметить сочинение арабского географа и путешественника аль-Макдиси (947-1000 гг.). Он много лет путешествовал по исламским странам и написал историко-географическое произведение «Ахсан ат-такасим фи марифат ал-акалим» («Лучшее разделение для познания климатов») на основе сведений, собранных им во время своих путешествий. В своем труде он дал много сведений о более, чем 30 городах Южного Приаралья, а также соединяющих их караванных путях и расстояниях между ними [16, 185-188, 203, 206].

Некоторые данные о караванных путях Южного Приаралья содержатся в труде историка и географа Якута ал-Хамави «Китаб муджам ал-булдан» («Словарь городов»). Он посетил наш край накануне монгольского нашествия, собрал много сведений о караванных путях Южного Приаралья и включил их в свой труд [16, 409-438].

Персидский географ и историк Хамдаллах Казвини (1281-1350) в своем историко-географическом труде «Нузхат ал-кулуб» («Услада сердец») написал о маршрутах караванных путей, соединяющих многие города Ближнего Востока и Средней Азии, расположенные вдоль них населенные пункты и расстояния между ними [16, 509-511].

Великий путешественник Ибн Баттута (1304-1369) побывал во многих странах Востока и на основе увиденного во время своих путешествий написал произведение «Тухфат ан-нуззар – фи гаройиб аль-амсар ва ажойиб ас-фар» («Подарок созерцающим о диковинках городов и чудесах странствий»). Ибн Баттута был в Хорезме в 1333 г. [8, 58-64]. Он подробно описал маршруты караванных путей, по которым путешествовал.

Сочинения упомянутых выше средневековых авторов являются важнейшими первоисточниками по изучаемой теме. В последующие годы сведения о караванных путях Южного Приаралья в письменных источниках изучаются на основе сравнительного анализа с результатами археологических исследований.

Первые сведения о средневековых караванных путях и придорожных сооружениях Южного Приаралья появились в трудах русских путешественников в XVIII-XIX веках с развитием экономических и политических отношений между Россией и среднеазиатскими ханствами. В частности, в трудах таких авторов, как П.И.Рычков, А.И.Левшина, П.И.Небольсин, В.В.Григорьев, М.И.Иванин имеются краткие сведения о караван-сараях и колодцах, расположенных на средневековом караванном пути, на плато Устюрт [13, 93-94]. Но данные, которые они предоставляют, отрывочны и в основном ограничиваются описаниями руин средневековых караван-сараев и колодцев. Также в сочинении венгерского востоковеда А.Вамбери, путешествовавшего по Средней Азии в 60-годах XIX в. имеются достоверные сведения о караванных путях Южного Приаралья [5, 118-139]. В его сочинении описывается караванный путь из Хивы в Кунград, повседневная жизнь местного населения, сведения

об исторической географии нашего региона.

Таким образом, в этот период (XVIII-XIX вв.) проводилась рекогносцировка древних и средневековых караванных путей, однако специальные научно-исследовательские работы не проводились.

Изучение с исторической точки зрения средневековых караванных путей Южного Приаралья, вопросы культурно-экономических связей региона начались в XIX веке и продолжаются до настоящего времени. Исходя из характера публикации материалов, историю изучения данной темы можно разделить на следующие хронологические периоды: 1) конец XIX века – начало XX века; 2) 30-80-е годы XX века; 3) историография конца XX века - начала XXI века. В проведенных до настоящего времени научных исследованиях в основном анализировались письменные источники, архивные материалы и частично результаты полевых исследований. Изучая исторические данные по этому вопросу, можно подробно объяснить этапы становления караванных путей и развития системы коммуникации в Южном Приаралье, который считается одним из важных регионов Средней Азии.

**Исследования конца XIX – начала XX вв.** На первоначальном этапе мы можем выделить исследования по истории средневековых караванных путей Средней Азии, проведенные в конце XIX – начале XX вв. Одним из первых, кто изучал сухопутные и водные торговые пути Средней Азии, в том числе Южного Приаралья по трудам средневековых арабско-персидских ученых и путешественников был В.В.Бартольд. Ученый анализировал вопросы исторической географии Южного Приаралья на основе письменных источников средневековья [3, 15-94]. В.В.Бартольд в своих исследованиях особо обращал внимание на такие вопросы, как история существования Аральского моря, проблема впадения Амударьи в Каспий, маршрутам водных и сухопутных торговых путей в Средней Азии.

Проблема впадения Амударьи через Узбой в Каспий на протяжении столетий находилась в центре внимания многих исследователей. В.В.Бартольд подошел к этому историческому вопросу на основе сравнительного анализа письменных источников, так как в то время археологические исследования в нашем регионе не проводились в больших масштабах. Однако его некоторые выводы по этому вопросу можно считать спорными. К примеру, ученый утверждал, что в позднем средневековье существовал сток воды по Узбою [3, 75–94].

Как показали результаты комплексных исследований, проведенных Хорезмской археолого-этнографической экспедицией в середине XX века, были пересмотрены и уточнены выводы В.В.Бартольда по вышеприведенному

вопросу и локализации караван-сараев вдоль караванных путей по нему [20, 267–343]. Также об этом С.П.Толстов ясно писал: «Бартольд не прав. В позднем средневековье в Узбое вода не текла» [25, 306]. В целом, в результате исследований экспедиции по истории Узбоя были решены многие вопросы, которые оставались открытыми на протяжении многих лет.

Особая заслуга В.В.Бартольда заключается в обширном анализе средневековых данных о маршрутах караванных путей, в предоставлении расстояний между населенными пунктами и торговых связей Южного Приаралья [2, 197–211; 3, 39–49].

Таким образом, В.В.Бартольд сделал попытку проследить историю водных и сухопутных караванных путей Южного Приаралья на основе обширного круга письменных источников. В последние годы результаты многолетних археологических исследований Южного Приаралья позволяют нам заново пересматривать его утверждения и взгляды на историю караванных путей.

**Историография 30-80-х гг. XX в.** Систематическое изучение истории средневековых караванных путей Южного Приаралья прямо связано с археологическими исследованиями, проводившимися на этой территории в прошлом веке.

Исследования оросительных систем Южного Приаралья невозможно представить без трудов академика Я.Г.Гулямова. В частности, большое значение имеют научные работы ученого по истории караванных путей, которые считаются важным фактором осуществления дипломатических и торговых отношений. В отличие от своих предшественников ученый-археолог опирался в своих исследованиях на результаты археологических исследований, проводившихся в Южном Приаралье в течение нескольких лет. В своем труде «История орошения Хорезма с древнейших времен до наших дней» ученый на основании сведений письменных источников и результатов археологических исследований проанализировал информацию о караванных путях, придорожных сооружениях и торговых связях Южного Приаралья. Многолетние труды Я.Г.Гулямова позволили ему выдвинуть теорию о существовании трех маршрутов международных караванных путей. Как выяснилось, караванные пути Южного Приаралья связывали регион с крупными торгово-ремесленными центрами Мавераннахра, Хорасана, Поволжья и Ирана [7, 157]. На протяжении X–XIII вв. Хорезм стал крупным государством Средней Азии. Многолетние исследования Я.Г.Гулямова показали, что именно в этот период усилились торговые связи с соседними странами и кочевыми племенами, так как это приносило большую экономическую выгоду государству, по этой причине



появились новые торгово-ремесленные центры, придорожные сооружения и пограничные крепости. В своих исследованиях ученый также попытался локализовать города и поселения, расположенные вдоль караванных путей Южного Приаралья, которые упоминаются в арабско-персидских источниках средневековья [7, 125–163].

Систематические археологические изучения караванных путей Южного Приаралья начались в 1937 г. Хорезмской археолого-этнографической экспедицией под руководством С.П.Толстова. Внедрение им новых методов полевых исследований, а также использование авиации позволило по-новому взглянуть на изучение истории караванных путей.

Начиная с 1946 г. С.П.Толстов впервые совершает авиаразведку над территорией плато Устюрт, что позволило обнаружить цепочку караван-сараяв вдоль караванного пути от Хорезма в сторону Поволжья [25, 263–264; 26, 11]. Как он отмечает, в средние века караванный путь, проходивший по центральному Устюрту, соединял Южное Приаралье через Поволжье со странами Восточной Европы, и впервые обнаружил такие караван-сараяи, как Учкудук, Ажигельды (Булак), Косбулак, Белеули и др. Также ученый провел исследования по обоим берегам Амударьи и обнаружил населенные пункты и караван-сараяи, построенные вдоль караванных путей в средние века.

Начаты С.П.Толстовым научные исследования по истории караванных путей Южного Приаралья были продолжены другими сотрудниками Хорезмской археолого-этнографической экспедиции. В частности, археологические исследования, проведенные М.А.Итиной, О.А.Вишневской и В.А.Лоховицем, непосредственно связаны с историей караванных путей и придорожных сооружений нашего региона.

М.А.Итина в своих исследованиях особое внимание уделяла анализу левобережных и правобережных караванных путей, проходивших по обоим берегам Амударьи [9, 11–33]. Данные караванные пути направлялись к среднему течению реки и соединялись путями из Хорасана, направляясь в сторону Мавераннахра. Существование караван-сараяв по обоим берегам Амударьи свидетельствует о том, что в средневековый период эти караванные пути имели важное значение в культурно-экономических связях между Южным Приаральем и соседними регионами.

В XI–XIII вв. в районе Верхнего и Среднего Узбоя вдоль караванных путей, связавших Южное Приаралье с Ираном и странами Ближнего Востока, была построена цепь укрепленных караван-сараяв. В караван-сараях Ак-яйла и Талайхан-ата, расположенных на этом кара-

ванном пути, были произведены рекогносцировочные раскопки сотрудником Хорезмской экспедиции О.А.Вишневской. Археологические раскопки показали, что архитектурный тип этих караван-сараяв отличается от других караван-сараяв региона тем, что имел круглую планировку. Можно отметить, что при раскопках впервые в этих караван-сараях была обнаружена система водоснабжения и сардоба [6, 431–466]. Также обнаружен вход, жилые помещения и двор. Караван-сараяи были разрушены во время монгольского нашествия в начале XIII века. Позже был восстановлен только караван-сараяи Талайхан-ата, а время окончательного разрушения караван-сараяи Ак-яйлы соответствует периоду монгольского нашествия. Таким образом, в результате археологических исследований О.А.Вишневской в архитектуре среднеазиатских караван-сараяв был открыт новый тип в круглой планировке.

Археологическое изучение караван-сараяв юга Хорезма связано с исследованиями В.А.Лоховица, который проводил свои исследования в караван-сараях Ишан-Рабат, Сартараш, Даш-кала, расположенных на правом берегу Амударьи. Памятники данного региона подробно описаны в труде средневекового арабского автора аль-Макдиси как почтовые станции на пути из Хорезма в Мавераннахр [16, 206]. В результате раскопок ученому удалось определить датировку этих караван-сараяв IX–XII вв. и XII–XIII вв. Археологические исследования показали, что их общий архитектурный план аналогичен другим караван-сараям Хорезма, но устройство внутренних помещений несколько отличается [11, 112–118]. На основе материалов, собранных в ходе археологических исследований, ученому удалось определить этап строительства этих караван-сараяв, материалы, использованные при строительстве, функции разных помещений и их архитектурные особенности.

Обширные исследования по истории караванных путей из Мерва в Хорезм и Мавераннахр были проведены Южно-Туркменистанской археологической комплексной экспедицией под руководством М.Е.Массона. Его труды можно выделить как наиболее широкомасштабные и более системно-аналитическое исследование истории караванных путей Средней Азии. Ученый в своих исследованиях опирался на письменные первоисточники, а также на данные, собранные в ходе многолетних археологических исследований по Южному Туркменистану. Как он утверждает, в средние века существовало несколько ответвлений караванных путей, соединяющих Хорезм и Мерв, в том числе северный короткий караванный путь из Мерва в Хорезм и караванный путь из Амуля в столицу Хорезма. Эти караванные пути были направлены к сред-



нему течению Амударьи и соединялись с караванными путями, проходившими по обоим берегам реки Амударьи, затем направлялись на север в сторону Хорезма. В районе вдоль трассы караванных путей от Мерва до Хорезма расположены десятки населенных пунктов и это указывает на то, что на этих караванных путях были налажены культурно-экономические связи. Также М.Е.Массон в своей работе проанализировал вопросы локализации населенных пунктов, зафиксированных в арабо-персидских письменных источниках, осветил общую археологическую характеристику этого района [15, 11–74, 181–254]. В результате этих исследований на этой территории были обнаружены многие памятники, упоминаемые в арабо-персидских источниках IX–X вв., получены новые данные об архитектуре средневековых придорожных сооружений, в том числе рабатов и караван-сараяв. Ученому удалось определить этапы формирования караванных путей и строительства вдоль них придорожных сооружений в этом регионе.

В изучении истории караванных путей в Южном Приаралье особое место занимают исследования Отдела археологии ККНИИГН ККО АН РУз. Прежде всего необходимо остановиться на исследованиях В.Н.Ягодина. В 70–90-гг. XX века в Арало-Каспийском регионе под его руководством проводились широкомасштабные полевые исследования. В результате были обнаружены и изучены сотни новых археологических памятников, среди них особое значение имеют придорожные сооружения вдоль караванных путей Устюрта. В своих научных работах он остановился на изучении на основе археологических результатов некоторых аспектов взаимоотношений кочевников Арало-Каспийского Междуморья с населением оседло-земледельческих периферий, а также их влияния на развитие торговых отношений [29, 99–106]. Ученый в процессе археологических исследований курганных комплексов кочевников обнаружил данные, подтверждающие их активное участие в культурно-экономической жизни крупных торговых центров, расположенных на транзитных караванных путях древности и средневековья. Здесь следует отметить, что в Арало-Каспийской пустыне, занимающей большую территорию, на протяжении многих веков проживали кочевые племена, которые осуществляли непосредственный экономический обмен с оседлым населением близлежащих территорий.

В изучении истории средневековых караванных путей и придорожных сооружений Южного Приаралья имеют важное значение исследования археолога Ю.П.Маньлова. В 80-х годах XX века ученый археолог проводил археологические исследования в средневековых караван-сараях, расположенных вдоль ка-

раванных путей центрального и восточного чинка Устюрта. В результате археологических исследований были собраны важные научные данные, подтверждающие, что через плато Устюрт в средние века проходил региональный караванный путь, соединявший Южное Приаралье с Поволжьем и Восточной Европой, тем самым развивая исследования предшественников на новый уровень. До исследований Ю.П.Маньлова придорожные сооружения на плато Устюрт являлись малоизученными объектами как часть инфраструктуры системы коммуникаций. В результате археологических исследований Ю.П.Маньлова в караван-сараях Учкудук, Аджигельды (Булак), Косбулак, Белеули, Чурук, Галыгумбез, Куланлы, Аята установлена датировка этих объектов [13, 93–122; 28, 146–159]. Также он в ходе своих археологических работ выявил элементы инфраструктуры, необходимые для обслуживания торговых караванов и путников в караван-сараях на плато Устюрт, в том числе жилые и хозяйственные помещения, системы отопления, колодцы, сардобы и др.

В научных исследованиях этого периода основное внимание уделялось материальным находкам, обнаруженным при археологических раскопках придорожных сооружений, мало изучались такие вопросы, как генезис придорожных сооружений, их типология и региональные особенности.

**Историография конца XX века - начала XXI века.** Конец XX—начало XXI веков были важным этапом в истории изучения караванных путей и торговых связей Средней Азии. В этот период история придорожных сооружений и отдельных участков караванных путей Центральной Азии рассмотрена в работах Э.В.Ртвеладзе, Ю.Ф.Бурякова, А.А.Грицина, Н.Б.Немцева, Дж.К.Мирзаахмедова, Г.Х.Ходжаниязова, С.Р.Баратова, М.Д.Калменова, У.М.Мавлонова и других авторов.

Значительное место занимают исследования, проведенные со стороны Э.В.Ртвеладзе по истории Великого индийского пути и Великого шелкового пути, являющихся древними трансконтинентальными караванными путями Евразии [23, 11–168; 24, 14–255]. В древности и средневековье караванный путь, соединявший страны Дальнего Востока со странами Средиземноморья, назывался «Великий шелковый путь», а караванный путь, соединявший Индию с государствами Средиземноморья, известен под названием «Великий индийский путь». Некоторые водные и сухопутные маршруты этих торговых дорог проходили через Южное Приаралье. Оксийский (Амударья) водный путь являлся важной частью этого международного торгового пути, а Южное Приаралье было важным торговым центром вдоль него.

Таким образом, в работах Э.В.Ртвеладзе подробно рассматривается формирование и многолетняя деятельность этих трансконтинентальных караванных путей, связывающих Восток и Запад, их основные ответвления и место в истории человеческой цивилизации.

Становлению Великого шелкового пути, этапам его развития, маршрутам этого торгового пути в Среднеазиатском Междуречье и истории городов вдоль них посвящена коллективная монография в соавторстве с Ю.Ф.Буряковым и А.А.Грициным [4, 7-185]. В этой книге подводятся итоги исследований, проведенных по истории торговых путей на территории Мавераннахра и делаются важные выводы. В частности, в книге дается анализ караванных путей и торговых связей Согда, Уструшаны, Чача и Ферганы на основе письменных и археологических данных.

В древности и средневековье историко-географические области Центральной Азии играли важную роль в торговых и культурных связях вдоль Великого шелкового пути. Между Хорезмом, Согдом, Тохарстаном, Ферганой, Чачем и другими историко-географическими областями установились важные экономические связи.

В средние века Согд и согдийцы занимали особое место в торговых отношениях между Востоком и Западом. Города Согда считались торговыми центрами на Великом шелковом пути, а население было известно как искусные купцы [21, 20]. В средневековье в Согде были построены многие караван-сарай, особенно крупными караван-сараями считаются Рабат-и Малик и караван-сарай у Пайкенда.

Рабат-и Малик (перс. «Царская крепость»), расположенный на караванном пути в степи между Самаркандом и Бухарой, был не только пунктом обслуживания торговых караванов, но имел и политическое значение. В результате многолетних археологических раскопок, проведенных Н.Б.Немцевой в Рабат-и Малик, одним из выдающихся караван-сараяв не только Согда, но и Средней Азии, было установлено, что этот памятник являлся степной резиденцией правителей Караханидов [19, 8-10]. Рабат-и Малик был превращен в караван-сарай на позднем этапе существования и долгое время функционировал как центр обслуживания торговых караванов вдоль караванного пути.

Пайкенд – один из крупнейших городов Западного Согда, в средние века был известен как «Мадина ал-туджжар» – «город купцов». В частности, арабские авторы, такие, как Табари, Ибн Хордадбек и Ибн Факих называли город вышестоящим названием [18, 22]. Караван-сарай занимают особое место в архитектуре города Пайкенда. В результате стационарных археологических раскопок, проводимых на развалинах Пайкенда с 80-х годов XX века

изучены вопросы формирования и развития первых рабатов [караван-сараяв] в восточном пригороде городища. На основании керамических, нумизматических и данных источников ученые-археологи датируют строительство первого рабата-караван-сарая (Рабат 1) у Пайкенда концом VIII – началом IX веков [17, 61]. С расширением города, а также развитием торговли увеличивалось количество караван-сараяв вокруг города и возрастало его значение как торгового центра. В целом работы (караван-сарай) вокруг Пайкенда считаются объектами, дающими ценную информацию о средневековой архитектуре и строительстве караван-сараяв не только Согда, но и всей Средней Азии.

В последнее десятилетие были опубликованы работы, посвященные истории караванных путей и придорожных сооружений Арало-Каспийского региона. Среди них надо отметить работу М.Д.Калменова, в которой рассматривается история караванных путей и археологических памятников вдоль них северного и западного чинка Устюрта (Казахстанская часть плато), также полуостров Мангистау (Мангистауская область Республики Казахстан). Его исследования охватывают историю средневековых поселений и придорожных сооружений на караванных путях Устюрта и Мангистау (Мангылшак) в X-XIV веках, а также их региональные особенности и значение в международной торговле [10, 8-26]. Также ученый-археолог изучил такие вопросы, как историко-географическая характеристика данного региона, основные этапы возникновения городов вдоль караванных путей, характеристика других типов археологических памятников (крепости, араны - стреловидные планировки), материальная культура поселений.

В начале XXI века был проведен ряд археологических исследований по истории караван-сараяв в Южном Приаралье. В частности, археологические раскопки проводились в караван-сараяе, расположенном на правом берегу Амударьи и называемом местным населением Мешекли-кала. В 70-х годах прошлого века на этом памятнике под руководством М.М.Мамбетуллаева проводились стратиграфические исследования [14, 102-105]. Я.Г.Гулямов локализовал этот памятник с рабатом Сандал, зафиксированным в сочинении Макдиси (X в.) [6, 146], а другие исследователи локализовали его с рабатом Маш, находящемся на расстоянии одного дня от рабата Сандал [14, 105].

В последние годы в результате исследований, проведенных под руководством С.Р.Баратова, получены новые материалы и на основе найденных керамических материалов проведен повторный анализ сведений о периоде строительства и существования памятника. В ходе археологических раскопок были изуче-

ны жилые и хозяйственные помещения. С.Р. Баратов определил два периода строительства памятника и сделал вывод, что караван-сарай был построен в XII веке, второй период существования караван-сарая соответствует второй половине XIII-XIV вв. [1, 48-55]. Во время монгольского нашествия караван-сарай какое-то время оставался пустым, а затем был восстановлен. Таким образом, на основе собранных археологических материалов ученому удалось определить этапы развития этого караван-сарая.

В средние века на северной периферии Хорезма существовало несколько ответвлений караванных путей. В письменных источниках средневековья, в частности в сочинении Макдиси (X в.) упоминаются населенные пункты в этом районе [16, 206], но недавние полевые исследования показали, что на этой территории был ряд ранее неизвестных археологических объектов, не зафиксированных в письменных источниках.

В последующие годы на этой территории Г.Х.Ходжанизовым был обнаружен ряд отдельно расположенных археологических памятников, в том числе такие, как Кусхана, Кетменчи, Азизлер баба. Естественно, эти археологические объекты были построены как сигнальные башни на караванных путях.

Подводя итоги полевых исследований Г.Х. Ходжанизова важно отметить, что в средние века в нижней дельте Амударьи, от гор Султануиздага до Аральского моря существовала единая линия сигнальных башен [27, 36-40]. Можно предположить, что эти сигнальные башни были не только придорожными сооружениями, указывающими направление путей, но и местом отдыха торговых караванов и их транспортных средств.

Огромное значение имеют научные исследования У.М.Мавлонова по истории караванных путей Средней Азии. Научные работы У.М.Мавлонова также связаны с Южным Приаральем и частично изучены в его работах. Его исследования охватывают очень большие хронологические рамки, были изучены история системы коммуникаций и караванных путей

Средней Азии с древнейших времен до позднего средневековья.

У.М.Мавлонов в своем научном исследовании подробно проанализировал такие вопросы, как основы формирования системы коммуникаций, возникновение ранних караванных путей, их эволюцию, роль водных путей в системе коммуникаций, основные направления культурно-экономических связей, транспортных средств, формирование системы обслуживания и придорожных сооружений на караванных путях в Средней Азии [12, 132-186]. Также в его работах рассмотрены природно-географические факторы формирования ранних путей в нашем регионе, значение караванных путей в развитии международных отношений и их роль в социально-экономической и культурной жизни. Особенно важно, что У.М.Мавлонов представил свои важные научные выводы по вышеуказанным историческим вопросам. И мы можем оценить исследования У.М.Мавлонова как значимую научную работу, проанализировавшую формирование и этапы развития коммуникаций и караванных путей Средней Азии, в том числе Южного Приаралья.

Подводя итоги исследований к настоящему времени, необходимо отметить, что полученные результаты следует рассматривать только как предварительные и продолжать в более широком масштабе в будущем. Вышеуказанные работы были исследованы на основе различных научных методов, основная задача дальнейших исследований состоит в том, чтобы обобщить все исследования и осветить их как часть исторического развития.

В заключение мы считаем, что основными задачами дальнейших исследований по данному вопросу являются следующие: историографический обзор письменных источников; системный анализ проведенных археологических исследований; анализ вопроса организации обслуживания на караванных путях; изучение роли караванных путей в социально-экономической жизни народов Южного Приаралья в средние века и определение основных направлений культурно-экономических связей нашего региона.

#### ЛИТЕРАТУРА

1. Баратов С.Р., Садуллаев Б.П., Рахимов Ш.Б. Караван-сарай Мешекли-кала. // Вестник Хорезмской академии Маъмуна. №4. -Хива, 2017. С. 48-55.
2. Бартольд В.В. Туркестан в эпоху монгольского нашествия. Сочинения. Т. 1. -М.: Наука, 1963. С. 43-597.
3. Бартольд В.В. Сведения об Аральском море и низовьях Амударьи с древнейших времен до XVII века. / Работы по исторической географии. Сочинения. Том 3. -М.: Наука., 1965. С. 15-94.
4. Буряков Ю.Ф., Грицина А. Мавереннахр на Великом шелковом пути. -Самарканд-Бишкек, 2006. 208 с.
5. Вамбери А. Очерки Средней Азии. -М., 1868.
6. Вишневская О.А. Раскопки караван-сарая Ак-яйла и Талайхан-ата // ТХАЭЭ. Т. II. -М., 1958. С. 431-466.
7. Гулямов Я.Г. История орошения Хорезма с древнейших времен до наших дней. -Ташкент, 1959. 313 с.
8. Ибрагимов Н. Ибн Баттута и его путешествия по Средней Азии. -М.: «Наука», 1988. 128 с.

9. Итина М.А. Археологические памятники на древних торговых путях вдоль берегов Амударьи. Древности Южного Хорезма // ТХАЭЭ. Т. XVI. - М.: Наука, 1991. С. 11-33.
10. Калменов М.Д. Археологические памятники Устюрта и Мангистау на средневековых караванных путях (X-XIV вв.). АКД. - Казань, 2013. 27 с.
11. Лоховиц В.А. Караван-сарай Верхнего Хорезма // Этнография и археология Средней Азии. -М., 1979. С. 112-118.
12. Мавлонов Ў. Марказий Осиёнинг қадимги йўллари. -Тошкент: Akademiya, 2008. 432 б.
13. Манылов Ю.П. Археологические исследования караван-сараяв Центрального Устюрта // Археология Приаралья. Вып.1. -Ташкент, 1982. С. 93-122.
14. Манылов Ю.П., Мамбетуллаев М.М., Юсупов Н. Городище Мешекли – памятник средневекового Хорезма // Вестник ККО АН РУз. №1. -Нукус, 1990. С. 102-105.
15. Массон М.Е. Средневековые торговые пути из Мерва в Хорезм и Мавераннахр [в пределах Туркменской ССР] // ТЮТАКЭ. Т. XIII. - Ашхабад, 1966. 298 с.
16. Материалы по истории туркмен и Туркмении. Т.1. -М.-Л., 1939. 605 с.
17. Мирзаахмедов Д.К., Мирзаахмедов С.Д. К отдельным аспектам строительства первых рабатов-караван-сараяв в округе городища Пайкенд // Археология Узбекистана. №2 [7]. - Самарканд, 2013. С. 57-65.
18. Мухамеджанов А.Р., Адылов Ш.Т., Мирзаахмедов Дж.К., Семенов Г.Л. Городище Пайкенд. К проблеме изучения средневекового города Средней Азии. -Ташкент: «Фан», 1988.
19. Немцева Н.Б. Рабат-и Малик, XI – начало XVIII вв. [археологические исследования]. - Ташкент, 2009. 134 с.
20. Низовья Амударьи, Сарыкамыш, Узбой. История формирования и заселения // МХЭ. Вып. 3. - М.: Изд-во АН СССР, 1960. 346 с.
21. Отажўжаев А. Илк ўрта асрлар Марказий Осиё цивилизациясида турк-суғд муносабатлари. -Тошкент: «ART-FLEX», 2010. 219 б.
22. Путешествие Ибн-Фадлана на Волгу. Перевод и комментарий под ред. академика И.Ю.Крачковского. Изд-во АН СССР. М.-Л., 1939. 193 с.
23. Ртвеладзе Э.В. Великий шелковый путь. - Ташкент: «Ўзбекистон миллий энциклопедияси» давлат илмий нашриёти, 1999. 280 с.
24. Ртвеладзе Э.В. Великий индийский путь: из истории важнейших торговых дорог Евразии. - Санкт-Петербург: Нестор-История, 2012. 296 с.
25. Толстов С.П. По следам древнехорезмийской цивилизации. -М.-Л., 1948. 323 с.
26. Толстов С.П. Хорезмская археолого-этнографическая экспедиция Академии наук СССР [1945-1948 гг.] // ТХАЭЭ. Т., I. -М., 1952. С. 7-46.
27. Ходжаниязов Г. Караванные пути северной периферии Хорезма // Великий шелковый путь. Культура и традиции. Прошлое и настоящее: Материалы научно-теоретической конференции. - Ташкент, 2006. С. 36-40.
28. Юсупов Н.Ю., Манылов Ю.П. Исследования средневековых городищ восточного чинка Устюрта [Галыгумбез, Куланлы, Айата] // Археология Приаралья. Вып.4.—Ташкент: Фан, 1990. С. 146-159.
29. Ягодин В.Н. Древние кочевники Арало-Каспия на Великом шелковом пути // Вестник ККО АН РУз. №2. -Нукус, 1994. С. 99-106.

**Жанубий Оролбўйидаги Ўрта аср карвон йўлларининг ўрганилиш тарихи**  
**Мамедов А.Г.**

*Ўзбекистон Республикаси Фанлар академияси Қорақалпоғистон бўлими Қорақалпоқ гуманитар фанлар илмий-тадқиқот институти, Нукус*

Мақолада ўрта асрлардаги Жанубий Оролбўйининг карвон йўлларининг ўрганилиши тарихи ҳақида сўз боради. Жанубий Оролбўйининг ўрта асрлардаги карвон йўлларининг ўрганилиши XIX асрнинг иккинчи ярмидан бошланган. Бугунги кунгача карвон йўллари тарихига оид ёзма манбалар, карвон йўлларининг йўналишлари ва йўлбўйи иншоотлари тарихига оид тадқиқотлар амалга оширилди. XX асрнинг 30 йилларидан эътиборан олиб борилган археологик тадқиқотлар натижасида ўрта асрлардаги карвон йўлларининг янги йўналишлари ва уларнинг бўйидаги йўлбўйи иншоотлари ҳароболари ўрганилди. Аммо ҳозирга қадар ушбу илмий ишларни умумлаштирувчи йирик илмий ишлар олиб борилмади. Мақолада XIX асрнинг иккинчи ярмидан бошланган ва бугунги кунгача давом этиб келаётган илмий тадқиқотлар ҳақида маълумотлар берилган. Ушбу илмий тадқиқотларни XIX асрнинг иккинчи ярми ва XX асрнинг бошларидаги, XX асрнинг 30–80 йилларидаги ва мустақиллик йилларида олиб борилган илмий ишларга ажратиш мумкин. Асосан, XX асрнинг иккинчи ярмида Жанубий Оролбўйининг карвон йўллари ва савдо алоқалари ҳақида муҳим маълумотларни ўз ичига олган илмий ишлар нашр этилди. Жанубий Оролбўйининг ўрта асрлардаги карвон йўллари тарихига оид тадқиқотлар асосан карвон йўлларининг йўналишларига бағишланган. Йўлбўйи иншоотлари тарихига оид археологик тадқиқотлар жуда кам, бу янги илмий тадқиқотлар амалга оширишни таъқоза этади.

**История изучения средневековых караванных путей Южного Приаралья**  
**Мамедов А.Г.**

*Каракалпакский научно-исследовательский институт гуманитарных наук Каракалпакского отделения Академии наук Республики Узбекистан, Нукус*

В статье рассматривается история изучения караванных путей Южного Приаралья в средние века. Изучение средневековых караванных путей Южного Приаралья началось во второй половине XIX века. На сегодняшний день проведены исследования по истории письменных источников о караванных путях, маршрутов караванных путей и история придорожных сооружений вдоль них. В результате археологических исследований, проводимых с 30-х годов XX века были изучены новые маршруты средневековых караванных путей и развалины придорожных сооружений вдоль них. Но до сих пор не было крупных научных работ, обобщающих эти научные труды. В статье представлены сведения о научных исследованиях, начавшихся во второй половине XIX века и продолжающихся по сей день. Эти научные исследования можно разделить на научные работы, выполненные во второй половине XIX века и начале XX века, в 30-80-х годах XX века и в годы

независимости. В основном во второй половине XX в. были опубликованы работы, содержащие важные данные о караванных путях и торговых связях Южного Приаралья. Исследования по истории караванных путей в средние века Южного Приаралья в основном посвящены маршрутам караванных путей. Археологических исследований по истории придорожных сооружений не значительно, что требует новых научных исследований.

#### **History of the study of the medieval caravan routes of the southern Aral region**

**Mamedov A.G.**

*Karakalpak Research Institute of Humanitarian Sciences of the Karakalpak Branch of the Academy of Sciences of the Republic of Uzbekistan, Nukus*

The article discusses the history of the study of the caravan routes of the South Aral Sea in the Middle Ages. The study of the medieval caravan routes of the southern Aral Sea region began in the second half of the 19th century. To date, studies have been carried out on the history of written sources about caravan routes, routes of caravan routes and the history of roadside structures along them. As a result of archaeological research carried out since the 30s of the twentieth century, new routes of medieval caravan routes and the ruins of roadside structures along them were studied. But so far there have been no major scientific works summarizing these scientific works. The article presents information about scientific research that began in the second half of the 19th century and continues to this day. These scientific studies can be divided into scientific works carried out in the second half of the 19th century and the beginning of the 20th century, in the 30-80s of the 20th century and in the years of independence. Mostly in the second half of the 20th century, works containing important data on the caravan routes and trade relations of the South Aral Sea were published. Studies on the history of caravan routes in the Middle Ages of the South Aral Sea are mainly devoted to the routes of caravan routes. Archaeological research on the history of roadside structures is not significant, which requires new scientific research.

УДК 342.5(575.1)-048.35

### **ХОРИЖИЙ ДАВЛАТЛАРДА ДАВЛАТ ХИЗМАТЧИЛАРИНИ ТАЙЁРЛАШНИНГ ЗАМОНАВИЙ ТЕХНОЛОГИЯЛАРИ: ҚИЁСИЙ ТАҲЛИЛ**

**Мырзабаев К.Б.**

*Ўзбекистон давлат жаҳон тиллари университети, Тошкент шаҳри*

Кадрлар тизимини такомиллаштириш, замонавий талаблар асосида кадрлар тайёрлаш ва танлаш мамлакатни модернизациялаш жараёнининг муҳим қисмидир. Ўзбекистон Республикаси Президенти Ш.Мирзиёев 2018 йил 28 декабрда Олий Мажлисга Мурожаатномасида мазкур масалага алоҳида тўхталиб, "...давлат бошқарувида самарадорликни ошириш мақсадида давлат хизматида малакали мутахассисларни жалб этишга қаратилган ягона кадрлар сиёсатини шакллантириш зарур", – деб таъкидлаган эдилар [1].

Давлат бошқарувида ватан тақдири, унинг истиқболи учун чуқур масъулият ҳиссини ўзида ифодалаган, мустақил ҳамда янгича фикрлайдиган бошқарув кадрларига бўлган эҳтиёжни қондириш мустақилликнинг илк давридаёқ муҳим ва ҳал қилувчи масалалардан бирига айланган. Мустақиллик йилларида мамлакатда янги кадрлар тизимини яратишда салмоқли ютуқлар қўлга киритилди, бу соҳада муайян миллий тажриба ҳам тўпланди. Бундан кўзланган асосий стратегик мақсад – мамлакатда фуқаролик жамияти ва ҳуқуқий давлат қуриш, ижтимоий-иқтисодий ривожланишнинг муҳим тамойилларидан бири бўлган бозор иқтисодиётини босқичма-босқич ривожлантиришдир. Албатта, бу улкан вазибаларни амалга оширишда "Кадрлар тайёрлаш миллий дастури" асосида меҳнат бозори ва таълимий-касбий хизматлар

бозорининг инновацион салоҳиятини ошириш, давлат бошқаруви, корхона ва ташкилотларнинг ривожланиши учун кадрларни инновацион бошқаришнинг самарали, кўп тармоқли тизимини яратиш муҳим ўрин тутди. Мамлакат тараққиётининг стратегик мақсадлари нуқтаи назаридан қараганда, бошқарув кадрлари тизимида сифат жиҳатидан янги инновацион-фаол кадрлар салоҳиятини шакллантириш ҳамда қайта ишлаб чиқариш ҳозирги даврдаги ислохотларни чуқурлаштиришнинг асосий йўналишларидан биридир.

Таъкидлаш жоизки, Ўзбекистон Республикасининг "Маъмурий ислохотлар концепцияси"да белгилаб берилган вазибаларни амалга оширишда, энг муҳим йўналишлардан бири бу – профессионал давлат хизматининг самарали тизимини шакллантиришдир [2].

Бугунги кунда ҳар бир давлатда давлат хизматида кадрлар сиёсати давлат хизматчиларининг касбий фаолиятининг самарадорлигини оширишнинг муҳим шarti бўлиб ҳисобланади. Давлат хизматини юритиш ва ривожлантириш учун меъриий-ҳуқуқий базани такомиллаштириш, давлат хизматчиларининг малакасини ошириш жараёнларини етарли даражада илмий ва услубий жиҳатдан қўллаб-қувватлаш, касб фаолияти натижаларини баҳолаш, кадрлар захирасини шакллантириш ва уларнинг касбий

билимлари ва кўникмаларини мунтазам такомиллаштириб бориш ҳамда давлат хизматчиларининг юридик классификациясини ишлаб чиқиш долзарб аҳамиятга эга.

Давлат бошқаруви кадрларига оид янгиликларни жорий этиш – инновацион кадрлар бошқаруви тизимига кирадиган таркибий унсурларнинг (бўлинмалар, гуруҳлар ва шахслар), шунингдек, уни ишлаб чиқиш ва амалга ошириш вақтидаги ўзаро таъсир кўрсатиш қобилияти ҳамда меъёрлари мажмуи сифатида намоён бўлади. Уни тузилмавий жиҳатдан таҳлил қилишни ҳар томонлама, турли йўналишлардан туриб амалга оширишга зарурият сезилмоқда. Мазкур йўналишлар борасида сиёсий фанлар доктори Қ.Қуранбоев ўзининг “Давлат бошқарув кадрлари тизими: шаклланиши ва ривожланиш муаммолари” мавзусидаги докторлик диссертация ишида тўхталиб, қуйидагиларга ажратади:

биринчи ва асосий йўналишни умумий функционал ёки функционал – предметли тузилма тарзида тасаввур қилиш мумкин. Чунки, бу ўринда предмет ва объект кадрларга оид янгиликлар ҳисобланади, уларни таҳлил қилиш, баҳо бериш, башорат қилиш, ресурслар билан таъминлаш кабилар талаб этилади;

иккинчи йўналиш – функционал-мақсадли тузилма бўлиб, кадрларнинг узлуксиз таълимини ташкил этишдан тортиб, кадрларга хизмат кўрсатишгача бўлган барча мақсад ва йўналишларни ўзига қамраб олади;

учинчи йўналиш – инновацион кадрлар менежментининг функционал-субъект тузилмаси бўлиб, у асосий субъект даражаларини (минтақавий, тармоқ, корпоратив) белгилаб беради;

тўртинчи йўналиш – инновацион кадрлар менежментининг хоссаларидан иборат бўлиб, уларнинг тузилмаси билан узвий боғлиқ бўлиши лозим [3].

Фикримизча, бугунги кун амалиёти бошқарув кадрлари тизимини янада такомиллаштиришда инновацион янгиликларни жорий этиш ва уни модернизациялаш долзарб аҳамиятга эга. XX аср охирига келиб дунёнинг ривожланган Европа ва Америка давлатларида давлат хизмати учун кадрларни тайёрлашнинг махсус дастурлари яратилиши муҳим ислохотларнинг мазмунини ташкил этди. Улар “MPA-Master of Public Administration” [4] деб ном олган ягона стандартларга жойлаштирилган. Ҳар хил давлатлардаги асосий маълумот дастурларининг ўзаро ўхшашлигига қарамадан, улардаги муҳим фарқларни ҳам кузатиш мумкин. Мазкур фарқлар асосида давлат хизматчиларини тайёрлашга қаратилган бир қанча ёндашувларни ажратиш мумкин.

Ўз ўрнида, ҳозирги замонавий давлат хизматчиларини тайёрлаш ва танлашда қатор ютуқларга эришган илғор мамлакатлар

тажрибаларини солиштириш мақсадга мувофиқ, деб ўйлаймиз. Чунончи, тадқиқотимизнинг мақсади ҳам миллий тарихий сабоқ, хорижий тажриба ва бугунги кунда мамлакатимизда яратилиб, такомиллаштирилаётган, шунингдек, замонавий асосга эга бўлган миллий давлат хизматчиларини тайёрлаш ва танлаш тизимимизни қиёсий таҳлил қилишдан иборатдир. Қиёсий таҳлилни миллий бошқарув тизимимиз ва қисқа давр ичида жуда катта юксалишга ва жамият фаровонлигига эришган, юксак ривожланиш босқичига кўтарилган Японияда давлат хизматчиларини танлаш, тайёрлаш ва тайинлаш механизмини солиштириш асосида амалга оширишимиз қатъий ҳулосага келишимизда қулайлик туғдиради. Ўрганилаётган муаммони қиёсий таҳлил қилиш, қиёсланадиган объектни алоҳида ўрганиб чиқиш, бизнингча, кутилаётган натижанинг яхшироқ ёритилишига имкон беради. Шу ўринда таъкидлаш керакки, қиёсий таҳлилда ўрганилаётган объектлардаги ўзаро жиҳатларни ҳисобга олиш мавжуд муаммоларга ечим топишда энг яхши воситадир [5].

Масалан, Буюк Британияда давлат хизмати учун кадрларни тайёрлаш дастурлари давлат бошқаруви концепциясини амалга оширишга йўналтирилган бўлиб, унинг асосий мақсади хизмат кўрсатиш сифатини ошириш ҳисобланади. Бу эса, ўзгаришларни бошқариш ва етакчилик салоҳияти каби хусусиятларни давлат хизматчиларида ривожлантиришни талаб этади. Шу тарика, мамлакатда ўрта ва олий бўғиндаги бўлғуси хизматчиларнинг аксарият қисми таҳсил оладиган етакчи ўқув даргоҳи мавжуд-бу давлат хизмати коллежи ҳисобланади. Унда машғулотлар келажак раҳбарларни тайёрлаш дастурлари бўйича олиб борилади. Мазкур дастурни муваффақиятли яқунланиши тингловчига учта синфгача кўчирилиши учун зарур бўлган малакани олишга имконият беради (ҳаммаси бўлиб етита синф мавжуд бўлиб, улардан биринчи синф олий ҳисобланади). Шунингдек, тўртинчи ва еттинчи синф раҳбарлари учун махсус малака ошириш дастурлари мавжуд. Биринчи ва иккинчи синф бўйича олий раҳбарлик лавозимларини эгаллаган мутахассислар, уларнинг соҳавий хусусиятларини инобатга олган ҳолда махсус ишлаб чиқилган “мастер-семинарлар”га қатнайдилар. Давлат хизматчиларини ўқитишнинг ва профессионаллик ўсиш дастурининг мазмуни лавозим функциялари ва эгаллаётган лавозимининг умумий хусусияти инобатга олинган ҳолда шакллантирилади. Ўқитишнинг шакл ва услублари хилма-хил бўлгани билан, ҳамма учун умумий бўлган хусусиятлар ҳам мавжуд: лойиха бўйича

битирув ишини тайёрлаш, ўқув муассасасида назарий тайёргарлик кўриш, амалий тажриба орттириш ва бошқалар шулар жумласидандир [6].

Давлат бошқарувини академик фан сифатида ривожлантириш соҳасида етакчи ўринни кўп вақт давомида Германия эгаллаб келди. Ҳозирги даврда немис университетларида фанлараро кенг ёндашув базасида юқори малакали бошқарувчи кадрларни тайёрлаш аънанаси тикланмоқда. Англосаксон ёндашувининг хусусияти ҳисобланган юридик фанларнинг устун бўлишига барҳам берилиб, аста-секин ўқув фанларининг мувозанатлашувига ён берилмоқда. Хусусан, ҳуқуқий ва иктисодий фанлар тенг мутаносибликда ўқитилишида зарурий гуманитар ва математик назариялар билан кучайтирилмоқда. Германияда давлат хизматчиларига қўйиладиган асосий талаблар-бу касбий маълумот ва олдиндан махсус тайёргарлик ҳисобланади. Узлуксиз таълим олиш – давлат хизмати тизимида илгарилаш ва ротацияни қўллаш учун лозим бўлган шартдир. Ўқитиш дастурларининг кенг спектри кадрнинг лавозимлари давомида узлуксиз малакасини ошириб бориш учун доимий ва барқарор кафолатларни яратиш имкониятини беради. Ўқитиш дастурлари модуллик принципи асосида ташкил топган бўлиб, бу бошқаруви кадрларнинг тез мослашувчан, жамият эҳтиёжларига жавоб берадиган сифатларини шаклланишига ёрдам бермоқда [7].

Франция тадқиқотчиларининг мазкур масалага ёндашув хусусияти шундаки, унга кўра давлат бошқарувида сиёсий ва маъмурий фанлар бўлимига алоҳида эътибор қаратилишидир. Францияда хизматчиларни давлат бошқаруви органлари учун тайёрлаш “доимий профессионал тайёргарлик” деб, ном олган давлат хизматчиларининг профессионал бошланғич тайёрловидан ҳамда соҳа бўйича малака оширишидан иборат. Шу тариқа, хилма-хил вазирликларнинг давлат хизматчилари корпусига тўғридан тўғри танловлар ташкил этилади. Бу Британия ва Германия намунасидан фарқ қиладиган француз хусусиятидир.

Шунингдек, Америка давлат бошқарув органлари учун кадрларни танлаш услубларининг асосийларидан бири бу танлов имтиҳонлари бўлиб қолмоқда. Бу ерда уларни ўтказиш бўйича дунёда энг яхши йўлга қўйилган тизим амал қилади. Бунда танлов имтиҳонлари асосига малакавий стандартлар қўйилган. Малакавий стандартлар маълум лавозимни эгаллаши лозим бўлган шахсга аниқ касбий-малакавий, ишбилармонлик ва шахсий талабларни ифодалаган. АҚШда давлат хизматида ишга олишнинг аниқ механизм ва талабалари белгилаб қўйилган бўлиб, ҳар бир

лавозим бўйича қўйилган талаблар, иш ҳажми, мажбуриятлар ва жавобгарлик очиқ эълон қилинади. Давлат хизматидаги мансаб ва вазифалар ўз характери ва хусусиятларидан келиб чиқиб, 18 та тоифага ажратилган. Мазкур маълумотлар ҳар қандай ўзида бўш иш ўрни бўлган давлат органининг веб-сайтида жойлаштирилади. Ҳар қандай шахс юқоридаги маълумотлар билан танишиши ва белгиланган талаблар асосида тегишли ҳужжатларни тўлдириб ариза топшириши мумкин. Шундан сўнг белгиланган кунда танлов имтиҳонига ташриф буюради ва бошқаларга нисбатан юқори балл билан давлат хизматида ишга қабул қилиниши мумкин.

Ишга кирган шахслар ҳам юқорироқ лавозимга ўтишни истаса кадрлар бўлимига ариза топширади ва белгиланган кун имтиҳон топшириб, сўнг унинг натижасига кўра юқорироқ лавозимга кўтарилиши мумкин. Шахсни юқори лавозимга ўтказиш тўғрисидаги қарор имтиҳон якунлари асосида чиқарилади [8].

Мавзу доирасида Япониянинг давлат хизматчиларини танлаш ва тайинлаш, шунингдек, унинг тузилмавий моҳиятига эътибор берадиган бўлсак, мамлакатимиздаги мавжуд тизимга ўхшаш жиҳатларни кузатишимиз мумкин. Японияда ҳокимият Ўзбекистон каби уч тармоқдан ташкил топган бўлиб, булар Парламент, Суд, Ижро ҳокимияти, яъни марказий ҳукумат ва маҳаллий ўз-ўзини бошқариш органларидан иборатдир.

Шунингдек, мамлакат бош вазири ва унга тегишли барча лавозимларда фаолият юритувчи раҳбар кадрларни танлаш ҳамда тайинлаш масалалари, уларнинг конституция ва қонунлар билан белгиланган ҳуқуқлари аниқ ёзиб қўйилган. Маҳаллий ўз-ўзини бошқариш органларининг ҳуқуқларини кенгайтириш бўйича Япония ҳукумати 1998 йил 29 май ва 1999 йил 26 мартда қарорлар қабул қилиб, унда раҳбар кадрлар, шунингдек, давлат хизматчиларини лавозимга тайинлашнинг асосий принциплари қуйидагича ишлаб чиқилган:

**номзодларга нисбатан тенг муносабат принципи.** Бу принцип хизматга қабул қилишда очиқ имтиҳонлар ўтказиш орқали амалга оширилади, асосан, қуйи, ўрта тоифадаги лавозимларга қўлланилади. Натижалilik принципи — шахсий манфаатлар даражасини ўрганиш ва уни чегаралаш воситасида меҳнат тартибини шакллантириш.

Худди шунингдек, давлат хизматида қабул қилиш ҳам ўзига хос тизимга солинган бўлиб, бунда раҳбарлик лавозимларига талабгорлар учун махсус меъёрлар ишлаб чиқилган. Қуйида айримларини кўрсатиб ўтаемиз:

- ишга ёллаш амалиёти (олий ўқув юртини битирувчилар учун қўлланилади. Бунда



битирувчининг иқтидорига қараб, амалиёт даври турли муддатни ташкил қилади);

- давлат хизматига қабул қилинган хизматчилар учун махсус қоидалар;

- ишга қабул қилишда бошқарув ва давлат хизматига лойиқлигини текшириш юзасидан махсус имтиҳонлар, улар бир неча турга бўлинади;

- ишга қабул қилиш бўйича махсус имтиҳон топшириш ҳуқуқини қўлга киритиш;

- махсус имтиҳонларни ўтказиш тартиб-қоидалари;

- ишга қабул қилиш бўйича имтиҳонлар таркиби;

- синов муддати (хизмат мансаби бўйича кўтарилишни истовчилар қайта имтиҳон топширувчилар гуруҳида қайд этилади);

- хизмат мансаби бўйича кўтарилиб бориш;

- давлат хизматчисининг бурчлари;

- ишдан кетиш.

Булар давлат хизматига киришдан токи ишдан кетиш ёки нафақага чиқишгача бўлган даврни ўз ичига олади.

Давлат хизматчилари маъмурий бошқарувини ташкил этиш бўйича 2 та асосий қонун қабул қилинган. 1947 йилда “Давлат хизматчилари тўғрисида”ги, 1949 йилда “Маҳаллий ўз-ўзини бошқариш органлари хизматчилари тўғрисида” қонунлар қабул қилинди. Бу қонунлардан келиб чиқиб, 1950 йилда Японияда кадрлар бошқаруви тизимининг замонавий асослари яратилиб, мазкур тизим бошқа ривожланган мамлакатлар кадрлар тизимидан қуйидаги хусусиятлари билан ажралиб туради:

- ёшларни бир вақтда, бирданга ишга қабул қилиш (айниқса, университетлар ва ўрта мактабларнинг иккинчи босқич битирувчиларини);

- узоқ муддатли ишга ёллаш амалиёти жорий этилганлиги, яъни хизматчи нафақага чиққунча иш фаолиятини давом эттиради;

- узоқ муддат давомида ўқитиб бориш, яъни Норио Эндоунинг таъбири билан айтганда, “иш давомида таълим олиш” (Н. Эндо уни англизча off- the- job Training деб ифодалайди) [9];

- индивидуал асосларда кадрлар бошқаруви тизими бўйича меҳнат стаж ва ёшни ҳисобга олган ҳолда даврий равишда кадрларни жойига қўйиш ва хизмат вазифаси бўйича кўтарилиши;

- меҳнат стаж ва ёшини ҳисобга олган ҳолда меҳнатга ҳақ тўлаш тизими жорий қилинганлиги;

- билимлар базасида хизмат вазифаларини ташкил этиш тизими, яъни “катта хонада бирга ишлаш” тамойили;

- хизматчиларнинг соғлигини сақлаш ва ижтимоий таъминоти тизимининг яратилганлиги.

Японияда I тоифа давлат хизматчилари

кўпгина давлатлар жумладан, Ўзбекистонда қабул қилингандек, сайловлар асосида танланади. Иккинчи ва учинчи тоифа хизматчилар эса, имтиҳон орқали қабул қилинади. Раҳбар кадрларнинг лавозимга кўтарилишига эътибор берсак, унда ходимлар оддий ва давлат хизматчилари сифатида икки турга ажратилган:

1) Умумий характерга эга бўлган хизмат турлари ва хизматчилар, бунга маъмурий идораларга тегишли оператив бошқармаларда ишлайдиган давлат хизматчилари киради;

2) Махсуслаштирилган характердаги давлат хизматлари ва хизматчилари, яъни маҳаллий ўз-ўзини бошқариш органлари ҳамда уларда фаолият кўрсатадиган хизматчилар.

Умуман олганда, раҳбарлик лавозимлари ва раҳбар кадрлар тайёрлаш тизимини такомиллаштириш юзасидан Японияда давлат хизматчилари 11 та тоифа ранг ва 32 даража разряд бўйича бўлиб чиқилиб, шунга кўра аниқ белгиланган таъриф тизими бўйича маош оладилар. Таъкидлаш керакки, Японияда бош раҳбарликни (қайси даражадаги лавозим бўлмасин) кенг масштабдаги ишларни иложи борида ёши улуғ кишилар олиб боради. Ижро органларида эса ёшлар кўпчиликни ташкил этади. Шунингдек, соҳалар бўйича мутахассисликда билим даражасига катта аҳамият қаратилади. Умумий нуқтаи назардан эса кадрларнинг биринчи ўринда меҳнат стаж, маълумоти, хизмат вазифасида эришган муваффақиятлари ҳамда жамоа билан муносабатлари эътиборга олинади. Шунга қараб, қўшимча тоифа, даража, аттестация ва имтиҳонлар натижаларидан яқунловчи хулосага келинади [10]. Япония каби бошқа ривожланган мамлакатларда ҳам мавжуд раҳбар кадрлар танлаш ва тайинлаш тизимида шундай тизимлиликни кўриш мумкин [11].

Ўзбекистонда замонавий раҳбар кадрлар танлаш, тайёрлаш ва тайинлаш, мазкур соҳани такомиллаштириш юзасидан амалга оширилган тадбирлар, ишлаб чиқилган низомлар, меъёрлар ва қонун ҳужжатларини юқоридагилар билан қиёсласак, жойларда кадрларни танлаш, жой-жойига қўйиш ва тарбиялаш жараёнларини демократик таъминлашнинг ҳуқуқий, ижтимоий ҳамда ташкилий механизми ва услубларини шакллантиришда Ўзбекистон Республикасининг Қонуни, 08.08.2022 йилдаги ЎРҚ-788-сон “Давлат фуқаролик хизмати тўғрисида”ги [12] Қонунида ўз аксини топганлиги кўрамиз. Аммо, кадрлар потенциали ҳамда у билан боғлиқ муаммоларнинг иқтисодий ва молиявий жиҳатдан таъминлашда; кадрлар ва мутахассисларнинг тармоқлараро ҳамда ҳудудлараро ўзаро алмашишини, шунингдек, уларнинг бир лавозимдан бошқа лавозимга ўтиш, аттестациядан ўтказиш кабиларнинг

мукаммал тизими, меъёрлари ва мезонлари етарли даражада ишлаб чиқилмаган.

Истиклол даврининг ўтган йиллари тажрибаси шуни кўрсатадики, гарчи кадрлар тайёрлашнинг ҳуқуқий тизими яратилган, бу борада муайян ўзгаришлар амалга оширилган бўлса-да, давлат ва жамиятни бошқариш жараёнида сиёсий долзарблик сақланиб қолмоқда.

Шулардан келиб чиқиб айтиш мумкинки, маҳаллий ҳокимият вакиллик органлари ва бошқарувнинг турли тармоқдаги тузилмалари ишини ташкил этиш шакли ва услубларини ривожлантириш, ҳокимият, давлат бошқаруви тузилмалари устидан жамоатчилик назоратини ўрнатишнинг мустаҳкам тизимини шакллантириш муаммоси бугунги кунда ғоят муҳим масала бўлиб қолмоқда.

Юқорида кўриб ўтганимиз, Японияда ҳам ривожланишнинг илк йиллариданоқ замонавий раҳбар кадрлар тизимини яратиш ва уни такомиллаштириш юзасидан махсус меъёрий ҳужжатлар, яъни қонун ва низомлар, қарорлар қабул қилинган бўлиб, унда раҳбар кадрларга қўйиладиган талаблар батафсил эътиборга олинган. Шунинг учун уларда раҳбарлик ишига лавозим эмас, касб сифатида қараш одат тусини олган. Олимларимиз бу масалада билдирган қуйидаги фикр-мулоҳазалар, бизнингча, мавжуд муаммоларни бартараф этиш йўллари кўрсатишга хизмат қилади: “Раҳбар кадрларни тайёрлаш ва қайта тайёрлаш тизими фаолиятини режалаштириш ишларини сифат жиҳатдан янада юксалтириш” [13] учун амалда “тармоқларда ишлайдиган кадрларнинг профессионал тайёргарлиги ва малакасига нисбатан давлат томонидан махсус талаблар ишлаб чиқиши, давлат хизмати сиёсий, ҳуқуқий, иқтисодий ва маданий таркибий тузилиш жиҳатидан тўлиқ ва мукаммал шакллантириш лозим” [14].

Фикримизча, юқоридаги таҳлиллардан шу нарсани хулосалаш мумкинки, бошқарув тизимида янги авлод бошқарувчи кадрлар захирасини шакллантиришда энг аввало, шахсий, амалий ва профессионаллик белгиларни баҳолаш талаб этилишини таъкидлаб ўтиш жоиз. Кадрларни танлаш ва жой-жойига қўйиш амалиёти, улар меҳнатини рағбатлантириш, шунингдек, хизмат соҳасидаги профессионаллик малакасини ошириш, давлат хизматчиларини ҳолислик, илмий асосланган баҳолаш асосида белгиланиши лозим. Ишбилармонликни баҳолаш деб, давлат хизматчисининг шахсий фазилатларини, унинг фаолиятини миқдорий ва сифатий натижаларини маълум бир талабларга мослик даражасини аниқлаш мақсадида ўтказиладиган жараён тушунилади.

Ўз навбатида, давлат хизматини ривожлантиришда, унинг самарадорлигини оширишда давлат хизматчиларининг

профессионаллик, масъулиятлилик, давлат ва жамият ҳаётидаги ўзгаришлардан хабардор бўлиб бориш хусусиятлари муҳим аҳамият касб этади. Бу масала юзасидан сиёсий фанлар доктори Қ.Куранбаев ўз тадқиқотларида қуйидаги фикрни билдиради: “Мамлакатимиз кадрлар салоҳиятидаги ўзгаришларни таҳлил қилиш ва ҳисобга олишнинг, кадрлар тайёрлаш ва улардан фойдаланишнинг ахборот мониторинг тизимини яратиш, шунингдек, мавжуд кадрлар захирасининг ягона банкни ташкил этишни замонавий технологиялар асосида янада такомиллаштириш лозим” [15].

Хулоса шуки, биринчидан, раҳбар кадрлар тайёрлаш ва танлаш принципларига ўзгартиришлар киритиш, унинг янги таъмоиллар билан бойитиш вақти келди. Уларни тайёрлаш ва танлаш принципларининг ҳам назарий, ҳам амалий жиҳатдан тизимлаштириш, бу ишда миллий тарихий қадриятлар ҳамда хорижий тажрибалардан фойдаланиш тараққиёт йўлидаги ҳаракатларимизни янада жадаллаштиришга хизмат қилган бўлур эди. Иккинчидан, мазкур соҳада раҳбарлар тайёрлаш ва танлашнинг ривожланган мамлакатларда кенг тарқалган ижтимоий диагностика, психологик таъхис, профессиограммалар тузиш усулларига ва уларни амалиётга қўллашга алоҳида эътибор бериш лозим. Хусусан, давлат ҳокимияти ва бошқаруви органлари тизимини демократлаштиришни мустаҳкамлашда, улар фаолиятини мониторинг қилиш, баҳолаш ва таҳлил қилиш механизмларини жорий этиш сиёсий технологиянинг долзарб йўналиши сифатида баҳоланади.

Шу сабабли, давлат ҳокимияти ва бошқаруви органлари фаолиятини мониторинг қилиш ва баҳолашда замонавий услубларни жорий этиш, ривожланган давлатларнинг илғор тажрибасидан фойдаланган ҳолда давлат хизматини такомиллаштириш, амалга оширилаётган ислохотларнинг самарадорлигини оширишда давлат ҳокимияти ва бошқаруви органлари ҳамда ходимларнинг фаолиятини таҳлил қилиш ҳамда уларга ҳолисона баҳо берилишини талаб этади.

Фикримизча, давлат ҳокимияти ва бошқаруви органлари фаолиятини мониторинг ва баҳолаш тизимини жорий этишнинг давлат хизматини такомиллаштириш ва мамлакат тараққиётидаги аҳамияти катта бўлиб, мазкур тизимни жорий этиш қуйидагиларга имкон беради:

- давлат ҳокимияти органлари фаолиятининг самарадорлиги, махсулдорлиги, тезкорлиги, шаффофлиги, улар мансабдор шахслари ва ходимларининг масъулияти ва ҳисобдорлигини оширади, коррупцион омилларни камайтиради;

- ижро жараёни вақтида юзага келаётган муаммолар, уларнинг сабаблари ва

омилларини аниқлайди;

- ижро тизимида интеграциялашувга олиб келади;

- кадрларнинг меҳнат шартномасининг муддатини узайтириш ёки узайтирмаслик, уларни янги муддатга тайинлаш ёки тайинламаслик, юқори лавозимга ёки қуйи лавозимга ўтказиш, мукофотлаш ва тақдирлаш, интизомий жазо бериш, ишдан бўшатишнинг қонуний асосларини мустаҳкамлайди;

- мониторинг ва баҳолашга оид қонун нормаларини тизимлаштириш, ягона ёндашув

ва тамойилларни шакллантириш орқали давлат хизмати самарадорлигини оширади;

- натижага йўналтирилган ҳисобланиб, паст кўрсаткичларга эришилган соҳаларни ажратиб кўрсатиш, бўшлиқларни аниқлаш, натижалар асосида ислохотларни фаоллик билан тарғиб қилиш имконини беради.

Бу эса, Ўзбекистонда давлат бошқаруви органлари фаолиятининг самарадорлигини ошириб, давлат хизматини такомиллаштиришда муҳим кадам бўлиб хизмат қилади.

## АДАБИЁТЛАР

1. Ўзбекистон Республикаси Президенти Шавкат Мирзиёевнинг Олий Мажлисга Мурожаатномаси. – Тошкент: “Халқ сўзи”. 2018 йил 29 декабрь, № 271-272 (7229-7230).
2. Ўзбекистон Республикаси Президентининг “Ўзбекистон Республикасида Маъмурий ислохотлар концепциясини тасдиқлаш тўғрисида”ги ПФ-5185-сон Фармони. – Тошкент: 2017 йил 8 сентябрь. Ушбу Фармон «Халқ сўзи» газетасининг 2017 йил 9 сентябрдаги 180 (6874)-сонидан эълон қилинган.
3. Қуранбаев Қ. Давлат бошқаруви кадрлари тизими: шакллантириш ва ривожлантириш муаммолари (сиёсий-ижтимоий жиҳатлари). – Тошкент: ДЖҚА, 2008. 230 б.
4. Манба: <https://www.ranepa.ru/podgotovka-gossluzhashchikh/master-of-public-administration-mpa>
5. Рахимова Д. ва бошқалар. Бошқарув тизими ва раҳбар. -Тошкент: Академия, 2004.—66-б.
6. Саламатин Е. Ю. Международный опыт правового регулирования государственной гражданской службы: актуальные вопросы для российских реформ. -М.: Международное публичное и частное право. 2006. №5. -С. 57.
7. Хусаинов У. “Давлат хизматида кадрларни танлаш ва уларни жой-жойига қўйишнинг айрим

масалалари (ривожланган мамлакатлар тажрибаси асосида)” илмий мақола, Ўзбекистон Республикасида давлат хизматини ислох этишининг ҳуқуқий асослари: давра суҳбати материаллари. - Тошкент: Vaktria press, 2015. 54-б.

8. Государственная служба (комплексный подход): Учебное пособие. - М.: Дело. 2000. С. 238-239.

9. Норио Эндоу. Подготовка кадров государственной службы Японии с основным упором на обучение. // Доклад при АГОС при Президенте РУз. 1997. -С.1-14.

10. Государственная служба. //Кадровая политика. Зарубежная опыт. Выпуск 2. -М., 1995.

11. Административное право зарубежных стран. Учебное пособие. -М.: Изд-во Спартак, 1996. -229 с.

12. <https://lex.uz/uz/docs/6145972>

13. Равшанов Ф. Миллий раҳбаршунослик: тарих ва тажриба. -Тошкент: Академия, 2007. -210 б.

14. Мирбобоев Б., Хусанов О., Бегматов А. Ўзбекистонда давлат хизматини ташкил этишининг ташкилий-ҳуқуқий масалалари. - Тошкент: Академия, 2005. -144 б.

15. Қуранбоев Қ. Давлат бошқаруви кадрлари тизими: шакллантириш ва ривожлантириш муаммолари (сиёсий-ижтимоий жиҳатлари). – Тошкент: ДЖҚА, 2008. 230 б.

## Хорижий давлатларда давлат хизматчиларини тайёрлашнинг замонавий технологиялари: қиёсий таҳлил

Мырзабаев К.Б.

*Ўзбекистон давлат жаҳон тиллари университети, Тошкент*

Мазкур илмий ишда раҳбар кадрлар тайёрлаш ва танлаш принципларига ўзгартиришлар киритиш, уни янгича тамойиллар билан бойитиш лозимлиги, уларни тайёрлаш ва танлаш принципларини ҳам назарий, ҳам амалий жиҳатдан тизимлаштириш, бу ишда миллий тарихий қадриятлар ҳамда хорижий тажрибалардан фойдаланиш тараққиёт йўлидаги ҳаракатларни янада жадаллаштириш зарурияти илмий ва назарий-методик жиҳатдан долзарблиги асослантирилган. Илмий мақолада ҳозирги замонавий давлат хизматчиларини тайёрлаш ва танлашда қатор ютуқларга эришган илғор мамлакатлар тажрибаларини солиштиришган ва қиёсий таҳлил қилинган. Қиёсий таҳлилни миллий бошқарув тизимимиз ва қисқа давр ичида жуда катта юксалишга ва ривожланиш босқичига кўтарилган Япония, Буюк Британия, Франция, АҚШ ҳамда Германия каби давлатларнинг давлат хизматчиларини танлаш, тайёрлаш ва тайинлаш механизмини солиштириш асосида амалга оширилган. Шунингдек, маҳаллий ҳокимият вакиллик органлари ва бошқаруving турли тармоқдаги тузилмалари ишини ташкил этиш шакли ва услубларини ривожлантириш, ҳокимият, давлат бошқаруви тузилмалари устидан жамоатчилик назоратини ўрнатишнинг мустаҳкам тизимини шакллантириш муаммоси бугунги кунда ғоят муҳим масала эканлиги алоҳида қайд этилган. Мақолада амалга оширилаётган ислохотларнинг самарадорлигини оширишда давлат ҳокимияти ва бошқаруви органлари ҳамда ходимларнинг фаолиятини таҳлил қилиш ҳамда уларга ҳолисона баҳо беришда давлат ҳокимияти ва бошқаруви органлари фаолиятини мониторинг ва баҳолаш тизимини жорий этиш қиёсий таҳлиллар асосида тақлиф қилинган.

## Современные технологии подготовки государственных служащих в зарубежных странах: сравнительный анализ

Мырзабаев К.Б.

*Узбекский государственный университет мировых языков, Ташкент*

В данной работе с научной и теоретико-методической точки зрения обосновывается необходимость внесения изменений в принципы подготовки и подбора руководящих кадров, обогащения его новыми принципами, систематизации принципов подготовки и отбора как в теоретическом, так и в практическом плане, использование отечественных исторических ценностей и зарубежного опыта для дальнейшего ускорения наших усилий в направлении развития. В статье сравнивается и сопоставляется опыт развитых стран, добившихся ряда достижений в подготовке и подборе современных государственных служащих. Сравнительный анализ проведен на основе сравнения нашей национальной системы управления и механизма отбора, обучения и назначения государственных служащих таких стран, как Япония, Великобритания, Франция, США и Германия, добившихся большого роста и развития за короткий промежуток времени. Также было отмечено, что проблема разработки форм и методов организации работы представительных органов местного самоуправления и различных ветвей управления, налаживания прочной системы общественного контроля за органами власти и структурами государственного управления является чрезвычайно важным вопросом современности. В статье предлагается внедрить систему мониторинга и оценки деятельности органов государственной власти и управления с целью анализа деятельности органов государственной власти, органов управления и государственных служащих для повышения эффективности реализуемых реформ.

**Modern technologies for training civil servants in foreign countries: a comparative analysis**

**Mirzabaev K.B.**

*Uzbekistan State World Languages University, Tashkent*

In this scientific work, from a scientific and theoretical and methodological point of view, the need to make changes to the principles of training and selection of leadership personnel, enriching it with new principles, systematizing the principles of training and selection both in theoretical and practical terms, using domestic historical values and foreign experience to further accelerate our efforts towards development is substantiated. The scientific article compares and contrasts the experience of developed countries that have achieved a number of achievements in the training and selection of modern civil servants. The comparative analysis is based on a comparison of our national Public Administration system and the mechanism for selecting, training and appointing civil servants from countries such as Japan, the UK, France, the USA and Germany, which have achieved great growth and development in a short period of time. It was also noted that the problem of developing forms and methods of organizing the work of representative bodies of local self-government and various branches of government, establishing a strong system of public control over authorities and government structures is an extremely important issue of our time. The article proposes to introduce a system for monitoring and evaluating the activities of state authorities and administration in order to analyze the activities of state authorities, government bodies and civil servants in order to increase the effectiveness of the reforms being implemented.

УДК 338.27(165)

**НАССИМ ТАЛЕБНИНГ “ҚОРА ОҚҚУШ” НАЗАРИЯСИ ИЖТИМОЙ-ИҚТИСОДИЙ ЖАРАЁНЛАРНИ ТАДҚИҚ ЭТИШДА МЕТОДОЛОГИК СТРАТЕГИЯ СИФАТИДА**

**Ниязимбетов М.Қ.**

*Ўзбекистон Республикаси Фанлар академияси Қорақалпоғистон бўлими  
Қорақалпоқ табиий фанлар илмий-тадқиқот институти, Нукус шаҳри*

Ҳозирги дунёнинг мураккаблиги, ноаниқлиги, турбелентлиги, ночизиклиги ижтимоий-иқтисодий тизимларга ҳам ўзининг таъсирини текизиб, бу ўз навбатида ижтимоий-иқтисодий жараёнларни тадқиқ этиш методологиясини ҳам ўзгартириш чақиргини ташламоқда. Сабаби, анаънавий назариялар, методлар замонавий ижтимоий-иқтисодий жараёнларни тадқиқ этишда самарали натижалар бермаяпти. Ижтимоий-иқтисодий жараёнларни эскича методлар ва назариялар билан тушунтириш орқали муайян методологик хатоларга йўл қўйилиб, баъзида ижтимоий-иқтисодий тангликга олиб келмоқда.

"Қора оққуш" – бу олдиндан айтиш қийин бўлган ва сезиларли оқибатларга олиб келадиган камдан-кам учрайдиган ходисалардан иборат ўзига хос хусусиятларга эга бўлган тушунчадир. Қора оқ қуш билан тўхнаш келган ҳар қандай ижтимоий-

иқтисодий тизим баъзан инқирозли ҳолатга тушиб қолиши ҳеч гап эмас. Ижтимоий-иқтисодий тизимга учиб келган бундай “қора оқ қуш”лар 2008 йилги жаҳон молиявий инқирози, COVID-2019 пандемияси мисол бўла олади. Бу каби қора оққушларнинг ижтимоий-иқтисодий тизимга таъсирлари қандай, муваффақиятга эришиш учун қора оқ қушга, яъни ҳеч ким кутмаган воқеаларга тайёргарлик кўриш керакми ёки хотиржамликни сақлаш ва тинчлик даври қонунлари бўйича яшаш ижтимоий-иқтисодий жиҳатдан тўғрироқ стратегиями?

Мазкур мақолада Нассим Николас Талебнинг “Қора оққуш” назариясининг замонавий ижтимоий-иқтисодий жараёнларни тадқиқ этишда адекват методологик стратегия эканлиги очиб берилди.

Нассим Николас Талеб (талаффузи: Нассим Николас Талеб (Нессим ёки Ниссим) 1960-йил 12-сентябрда туғилган) – келиб чиқиши

ливанлик бўлган америкалик эссеист, олим, статистик-математик, файласуф, иқтисодчи, трейдер. Унинг ишлари тасодиф, башорат этиб бўлмаслик, ҳавф хатар (риск), эҳтимоллик ва ноаниқлик муаммоларига бағишланган.

Нассим Талеб назариясининг моҳияти, ноаниқликнинг ижобий томонини ҳисобга олади, уни фойдали нарсага айлантиради ва бизни мўртликга қарши бўлишга таклиф қилади.

Ноаниқлик ҳукмрон бўлган дунёда, инсон мўртликга қарши бўлишни, яъни ҳаётнинг бетартиблигига дуч келганда, нафақат зарар кўрмасдан қолишни, балки аввалгидан ҳам яхшироқ бўлишни, ривожланишни орзу қилади. Н.Талеб мўртликни енгиб ўтишга ва олдиндан айтиб бўлмайдиган ноаниқлик, бу даҳшатли ва тўсатдан қора окқуш бизга зарар бермаслиги учун ҳаракат қилишимизга имкон берадиган оддий қоидаларни ишлаб чиқади – ва бундан ташқари, бу ноёб ва қудратли қуш бизни яхшилашга ёрдам беради.

Н.Талеб "Қора окқуш" асарида бизни ҳамма жойда ақл бовар қилмайдиган ва олдиндан айтиб бўлмайдиган воқеалар кутаётганини кўрсатиб берди [1]. "Муртликга қарши" асарида ноаниқликнинг ижобий томонларини кашф этди ва уни ўсиш ва ривожланиш учун керакли ва зарур нарсага айлантирди. "Тасодифийлик билан алданганлар" асарида омад, эҳтимоллик, инсон хатолари ва биз тушунмайдиган дунёда қарор қабул қилиш, ва "Ўз терингизни ҳавф остига қўйинг" асарида у бузилишлар ва мураккаб тизимлар, тенглик ва тенгсизлик, оқилоналик ва таваккалчилик ҳақида сўз юритади.

"Қора окқуш" атамаси лотинча "қора окқуш каби ердаги ноёб қуш" ибораси сифатида танилган бўлиб, 1697 йилгача окқушлар фақат оқ рангда эканлигига ишонишган, аммо кейинчалик олимлар Ғарбий Австралияда қора окқушлар популяциясини топишган.

Қора окқуш тушунчаси фанда узоқ вақтдан бери маълум бўлса-да, айнан Н.Талеб уни муҳим оқибатларга олиб келадиган нодир ва қутилмаган ҳодисаларга мурожаат қилиш учун ишлата бошлади. Шу билан бирга, "қора окқушлар" нафақат салбий воқеалар, балки олдиндан айтиб бўлмайдиган "омад"ни ҳам англашиши мумкин.

Нассим Талеб фикрича қора окқуш тушунчаси, деярли барча муҳим илмий кашфиётлар, тарихий-сиёсий воқеалар, санъат ва маданият ютуқлари сингари воқеаларни ифодалайди. Қора окқуш интернетнинг ривожланиши ва жорий этилиши, Биринчи жаҳон уруши, Совет Иттифоқининг қулаши, 11-сентябрь ҳужуми, 2008 йилги жаҳон иқтисодий инқирози ана шундай воқеаларга мисол бўла олади. Нассим Талеб, шунингдек, инсоният ўз келажagini муваффақиятли башорат қила олмаслигини, ўз билимига

бўлган ишонч билимнинг ўзидан устун туришини ва "ҳаддан ташқари ишонч" ҳодисасини келтириб чиқаришини қайд этади.

Нассим Талебнинг фикрича, "қора окқушлар" билан тўхнаш келган ҳар қандай тизим, ёки паршаланиши ёки яна ҳам такомиллашиши мумкин.

Нассим Талебнинг "Ўз теримни ҳавф остига қўяман. Кундалик ҳаётнинг яширин асимметрияси" китобида ноаниқлик ва мураккаб тизимларнинг ишлашига бағишланган [2].

Тасодифий ҳодисани олдиндан айтиб бўлмайди, лекин сиз уни кутиб олишга тайёргарлик кўришингиз ва ҳатто уни ўзингизнинг фойдангизга айлантиришга ҳаракат қилишингиз мумкин. Тасодифийлик ҳам муваффақият, ҳам муваффақиятсизлик асосида бўлиши мумкин. Бу ҳақида Н.Талеб "Тасодифийлик билан алданганлар" асарида баён этиб беради [3]. Талеб китобининг асосий ғояси шундаки, замонавий одамлар кўпинча тасодифийлик мавжудлигини билишмайди ва тасодифий натижаларни қонуният сифатида тушунтиришга мойилдирлар.

Н.Талебнинг сўзларига кўра, одамлар тасодифий шаклдаги булутлар эканлигини тушуниш ўрнига, булутларда филларни кўриш каби сабаб-оқибат муносабатларини ортиқча баҳолайдилар. Шу сабабли, одамлар дунёни ҳақиқатдан кўра тушунарлироқ деб ҳисоблайдилар ва ҳодисалар мавжуд бўлмаса ҳам, тушунтиришларни излайдилар.

Н.Талебнинг "Муртликга қарши. Хаосдан қандай фойда олиш мумкин" (Antifragile: Things That Gain From Disorder), асарида бу сабаб ва таъсир занжирларини яратиш ва таҳлил қилишни талаб қилмайдиган қутилмаган ҳодисаларга тайёргарлик кўриш методологиясини билдиради [4]. Талеб "antifragile (муртликга қарши)" тушунчасини киритар экан, концептуал эътиборни кучли таъсирга ёки қутилмаган ҳодисаларга дош бериш ва уларнинг пайдо бўлишидан фойда олиш қобилиятига қаратди.

Н.Талеб тизимларни учта типга ажратади: мўрт тизимлар, дахлсиз тизимлар ва антимўрт тизимлар [4]. Мўрт тизимлар ташқи стресс таъсирлар туфайли мўртлашиб синишга, паршаланишга мойил бўлади. Дахлсиз тизимлар ташқи стрессорларга бардошли бўлиб, ўзининг барқарор ҳолатини ўзгартирмайди, олдинги ҳолатини сақлаб қолади. Бу иккита тизимдан фарқли равишда антимўрт тизимлар эса, ташқи босим, стрессорлар таъсир этганда мазкур тизим яна ҳам ривожланиб, ўзгаришга ҳаракат этади.

Нассим Талеб ўз келажакни таҳлил қилиш қобилиятига ҳаддан ташқари ишончга олиб келадиган бир неча турдаги алданишларни тасвирлайди:

Нарратив (ҳикоя) – қуруқ статистик

маълумотлардан кўра, атроф-муҳит ёки ахборот майдонидан олинган маълумотларга кўпроқ ишониш тенденцияси;

Уйин-ўйин назариясини реал ҳаётга татбиқ этиш;

Ретроспектив – содир бўлган воқеаларни таҳлил қилиш асосида келажакдаги воқеаларни муваффақиятли башорат қилишга ишониш.

Муваффақиятга эришиш учун ҳеч ким кутмаган воқеаларга тайёргарлик кўриш керакми ёки хотиржамликни сақлаш ва тинчлик даври қонунлари бўйича яшаш ижтимоий-иқтисодий жиҳатдан тўғрироқ стратегиями? – деган саволга жавоб сифатида айтиш мумкинки, ижтимоий-иқтисодий тизимлар ўзларининг антимўртлик хусусиятларини қучайтириш учун авваломбор, тизим очик, ўз ўзини ташкиллаштирувчи ва адаптив бўлишни тақоза этади.

Хулоса қилиб айтганда, ҳозирги мураккаб, башорат этиб бўлмас, ноаниқлик шароитида ижтимоий-иқтисодий жараёнларни тадқиқ этишда Н.Талебнинг “Қора оққуш” назарияси методологик аҳамияти катта. Шунингдек, ҳозирги шароитда иқтисодий тизимларда, банк тизими, тадбиркорлик, трейдер фаолияти, молия базори, маркетинглар, валюта бозори, инвестиция тизими ва шунга ухшаш тизимларда фаолият олиб боришда тизимларнинг муртликга қарши туриши, ҳар қандай ноаниқликларга, тасодифларга бардошли бўлиши учун тизимнинг антимўртлик хусусиятини ривожлантиришни тақоза этади. Акс ҳолда тизимлар ҳар қандай ташқи босимларга, тасодифларга, стрессорларга бардош беролмасдан мўртлашиб, синиш, паршаланиш ҳавфлари мавжуд.

#### АДАБИЁТЛАР

1. Нассим Николас Талеб. Черный лебедь. Под знаком непредсказуемости. – М.: КоЛибри, 2022.
2. Талеб Н.Н. Рискья собственной шкурой. Скрытая асимметрия повседневной жизни. – 1-е изд. – М.: КоЛибри, 2018.
3. Талеб Н.Н. Одураченные случайностью. О скрытой роли шанса в бизнесе и в жизни / Н.Н.

Талеб; пер. с англ. С. Филина. – М.: КоЛибри, 2010.

4. Нассим Николас Талеб. Антихрупкость. Как извлечь выгоду из хаоса. – М.: Азбука-Аттикус, 2015.

**Нассим Талебнинг “Қора оққуш” назарияси ижтимоий-иқтисодий жараёнларни тадқиқ этишда методологик стратегия сифатида Ниязимбетов М.Қ.**

*Ўзбекистон Республикаси Фанлар академияси Қорақалмоғистон бўлими Қорақалпоқ табиий фанлар илмий-тадқиқот институти, Нукус*

Ҳозирги ноаниқлик ҳукмрон бўлган дунёда, ижтимоий-иқтисодий тизимларнинг мўртликга қарши бўлиши, яъни ҳаётнинг бетартиблигига, ташқи стрессорлар ва босимга дуч келганда, нафақат зарар кўрмасдан қолишни, балки аввалгидан ҳам яхшироқ бўлишни, ривожланишни орзу қилади. Н.Талеб мўртликни енгиб ўтишга ва олдиндан айтиб бўлмайдиган ноаниқлик, бу даҳшатли ва тўсатдан қора оққуш бизга зарар бермаслиги учун ҳаракат қилишимизга имкон берадиган оддий қоидаларни ишлаб чиқади ва бундан ташқари, бу ноёб ва қудратли қуш бизни яхшилашга ёрдам беради. “Қора оққуш” — бу олдиндан айтиш қийин бўлган ва сезиларли оқибатларга олиб келадиган камдан-кам учрайдиган ҳодисалар ўзига хос хусусиятларга эга бўлган тушунчадир. Қора оқ қуш билан тўхнаш келган ҳар қандай ижтимоий-иқтисодий тизим баъзан инқирозли ҳолатга тушиб қолиши ҳеч гап эмас. Ижтимоий-иқтисодий тизимга учиб келган бундай “қора оқ қуш”лар 2008 йилги жаҳон молиявий инқирози, COVID-2019 пандемияси мисол бўла олади. Бу каби қора оққушларнинг ижтимоий-иқтисодий тизимга таъсирлари қандай, муваффақиятга эришиш учун қора оқ қушга, яъни ҳеч ким кутмаган воқеаларга тайёргарлик кўриш керакми ёки хотиржамликни сақлаш ва тинчлик даври қонунлари бўйича яшаш ижтимоий-иқтисодий жиҳатдан тўғрироқ стратегиями? Мақолада ижтимоий-иқтисодий жараёнларни билишда, бошқаришда Нассим Талебнинг “қора оққуш” назариясининг методологик аҳамияти очиб берилган.

**Теория «Черного лебедя» Нассима Талеба как методологическая стратегия в исследовании социально-экономических процессов Ниязимбетов М.Қ.**

*Каракалпакский научно-исследовательский институт естественных наук Каракалпакского отделения Академии наук Республики Узбекистан, Нукус*

В современном мире неопределенности социально-экономические системы стремятся противостоять хрупкости, то есть не только оставаться невредимыми, но и быть лучше, чем раньше, развиваться, сталкиваясь с жизненным хаосом, внешними стрессорами и давлением. Н.Талеб разрабатывает простые правила, которые позволяют нам преодолеть хрупкость и непредсказуемую неопределенность, чтобы этот страшный и внезапный черный лебедь не причинил нам вреда и, более того, эта уникальная и могущественная птица помогает нам совершенствоваться. «Черный лебедь» – концепция, характеризующаяся редкими событиями, которые трудно предсказать и иметь значительные последствия. Само собой разумеется, что любая социально-экономическая система, столкнувшаяся с черно-белой птицей, иногда впадает в кризис. Примерами таких «черных лебедей», влетающих в социально-экономическую систему, являются мировой финансовый кризис 2008 года и пандемия COVID-2019. Каковы последствия таких черных лебедей для социально-экономической системы? Нужно ли готовиться к черным лебедем, чтобы добиться успеха, то есть к неожиданным, или это более социально-экономически обоснованная стратегия – сохранять спокойствие? и жить по законам мирного времени? В статье раскрывается методологическое значение теории «черного лебедя» Нассима Талеба в познании и управлении социально-экономическими процессами.

**Nassim Taleb's "Black Swan" theory as a methodological strategy in the study of socio-economic processes**

**Niyazimbetov M.K.**

*Karakalpak Research Institute of Natural Sciences Karakalpak Branch of the Academy of Sciences of the Republic of Uzbekistan, Nukus*

In today's world of uncertainty, socio-economic systems strive to resist fragility, that is, not only to remain unscathed, but also to be better than before, to develop when faced with life's chaos, external stressors and pressures. N. Taleb develops simple rules that allow us to overcome fragility and unpredictable uncertainty so that this terrible and sudden black swan does not harm us - and, moreover, this unique and powerful bird helps us improve. "Black Swan" is a concept characterized by rare events that are difficult to predict and have significant consequences. It goes without saying that any socio-economic system faced with a black and white bird sometimes falls into crisis. Examples of such "black swans" flying into the socio-economic system are the global financial crisis of 2008 and the COVID-2019 pandemic. What are the consequences of such black swans for the socio-economic system? To be successful, do you need to prepare for black swans—that is, the unexpected—or is it a more socioeconomically sound strategy to stay calm? and live according to the laws of peacetime? The article reveals the methodological significance of Nassim Taleb's "black swan" theory in the knowledge and management of socio-economic processes.





## ЫРЫМ-ТҢЫМЛАРДЫҢ МӘНИЛИК-СТРУКТУРАЛЫҚ ӨЗГЕШЕЛИГИ

Палымбетов К.С.

*Өзбекстан Республикасы Илимлер академиясы Қарақалпақстан бөлімі  
Қарақалпақ гуманитар илимлер илим-изертлеу институты, Нөкіс қаласы*

Халық ауызеки дөретиушилиги бир неше жанрларға бөлінеди. Солардың бири паремиологиялық жанрлар болып, оған нақыл, мақал, сыйқыр дуға, қанатлы сөзлер, ушырма гәплер, қысқа гүрриңлер, хәр қыйлы образлы ибаралы сөзлер, жылау, жоқлау, алғыс, ғарғыс, пәтия, жумбақ, басқы, пал ашыу, ырым, тыйым т.б. киреди. Усылардың ишинде ырым-тыйымлар фольклордың ең қысқа түри болып, халық арасында жасауын дауам етип атырған өмиршең жанр есапланады. Қурылысы бойынша жүдә ықшам, қысқа, түсиникли болып, пикир анық хәм дәл айтылады. Жеккесийрек жағдайларда уйқасқа қурылған поэтикалық қатарлар менен де келеди. Ырымлар уйқасқа қурылған көркем қатарлар менен айтымы айтылып әмел исленеди. Мысалы, еки қабат хаялдың бала тууыуы қыйын кешсе, толғақ тутқан хаялды жалаңаяқ жүргизип, *«Жер ийеси – Жер-Ана, өзиң қууат бер ана!»* деген көркемликке ийе қатарлар менен тилекти айтқызады хәм жүзине топырақ сүрткізеди. Мәселен:

Хауа ене қоллағай,  
Умай ана қоллағай,  
Тумар ана қоллағай,  
Қырық шилтер қоллағай,  
Барлық ана қоллағай,

Аман есен көзиң жарғай [1.495].

Ал, *«Көз жасаурағанда қоянның қанын «Дарымың болғай таушаным, шыта болғай рәушаным»* деп көзге жағылса ем болады», *«Балықтың майын «Балықмайым-балығым, шамшырағым-жарығым»* деп көзге сүртсе, көз рәушанласады», *«Дийқанлар қырман сууырғанда, дән тазалағанда, балықшылар желқомлы қайық айдағанда хауа ырайы тымық болса:*

*Қамыс басын қалтырат,  
Жекен басын жалтырат,  
Кишиийт-кишиийт, кел самал,  
Бизге жәрдем бер, самал!*

– деп шақырып, самал пириниң атын атаған халда *«Айдар, Айдар!»* ямаса *«Хуппа!»* деп көпшилик болып дауыслайды».

Баланың сүт тиси түскенде *«Тышқан, тышқан, сениң тисиң сүйек тис, азыу тисиңди балама бер!»* деп ошаққа ылақтырып жиберилсе, орнындағы тислер тез жетилип, беккем болып шығады ямаса баланың тиси түскенде жайдың тырнағына *«Тау бол, тас бол, мениң менен жас бол!»* деп көмиледи. Гүби писилип май алынғанда үй бийкеси:

*Босағамыз майлана берсин,*

*Бағ дәулет айлана берсин,* – деп биринши алынған майды алды менен қарауидиң босағасына, ууықтарына айландыра жағып шығады. Соннан кейин барып өзи ауыз тийеди.

Қапыда турған өрмекшни көргенде:

*Қонақ болсаң жолға түс,*

*Жолаушы болсаң жолға түс!* – дейди.

Егер қолға түссе қонақ келеди, жолға, жерге түссе, жолаушы болады [1.495, 503, 506-507], – деп ырым етеди.

Ертеде халық өзін қоршаған дүньяның сырларын билмегенликтен оларды кийели санап, ийеси болады деп түсинген, хәр қандай адамға хәм малға келген ауырыудың да ийеси бар деп ойлаған. Сонлықтан емлеуде аурыуға қарсы айтымлар айтылған. Солардың бири әйемнен киятырған бәдик хәм гүлапсан айтымлары. Илимпаз Т.Қанаатов: *«Айтымның бирпара түрлери оба (сибир язвасы), мәрик (чума) хәм басқа да кеселликлерди емлеуде көринеди. Обаны оқығанда (көширгенде) «Кет, жаманлат, жаманлат!», «Жоғал, жазым, жоян бол!»* деген айтым айтыу арқалы кеселлик ийеси үркитиледи Обаның гейде *«жаманлат», «жазым»* деп жүритилиуи де усыннан болса керек. Халық бул кеселликтің тарқалыуын *«Биз тәңиримизге жаман тәрәпимиз бенен көринип, жаманатлы болдық», «пәрүардигердиң пешанамызға жазған жазымы усы шығар», «бул ылаң жаманлата келди, енди тек жазым болыу бар»* деп түсинген хәм бул ауырыу бизиң гүналарымызға жиберилген жаратқанның жазасы, деп билген. Оған қарсы айтымлар тоқыған» [2.77], – деп жазады. Айтымлардың пайда болыу дәреклери әйемги мифологиялық көзқараслар менен байланыслы болып тотемистлик, магиялық, анимистлик исенимлер тийкарында пайда болған. Әйемги исеним хәм көзқарас бойынша адамның денесинде орналысып қалған бәле-қәде, зыян-зәхметлер күдиретли нәрсе деп билген сөздиң, хәрәкеттиң хәм сыйқырдың күши менен кууылатуғынына исенген.

Халық әдираспан өсимлигин шыпалы, кийели санайды хәм оны үзип аларда:

*Ассалаума әлейкум әдираспан,*

*Сизди емге буйырды Омар, Оспан,* – деген айтымды айтады. Ырым етип әдираспан түтеиу дәстүри әйемги фетишизм дининиң қалдығы болып көз тийиуден, жин-шайтаннан, кеселликтен, дәрт-бәлелерден сақланыу ушын хәзирги күни де пайдаланылады. Усылайынша

әдираспан өсимлиги инсан руўхыатына тәсир етиў қәсийетине ийе екенлиги менен таң қалдырады. Мысаллардан көринип турғанындай уйқасқа қурылған көркем қатарлар объектте айтылып атырған нәрсеге мұражат етиў формасында айтылып, ақырғы қатары уйқасқа түседі, мысалы «*таўшаным-рәўшаным, балығым-жарығым, қалтырат-жалтырат, әдираспан — Омар, Оспан*, ал, мысалда келтирилген айырым айтымлар сүүреглейдің эпифора усылында уйқасып сөзлердің тәкирарланып келиўи менен мәнини күшейтип береді.

Усындай уйқасқа қурылған көркем қатарлар тыйымларда ушыраспайды, тек ғана ырымларда ушырасады. Лекин, ырымлардың басым көпшилиги қара сөз бенен баянлаўлардан ибарат. Ырым-тыйымлар тийкарынан бир жай гәптен де хәм бир неше жай гәптерден дүзилген қоспа гәптерден де ибарат болады.

Ырым-тыйымлар да нақыл-мақаллар сыяқлы арнаўлы атқарыўшыны яки арнаўлы орынды хәм ўақытты талап етпейди. Және айырымларында еки, үш яки төрт қатарлы, айырым ўақытлары еки шуўмақлы қосық қатарлары ушыраспаса, көпшилиги сап көркемликке ийе болмайды. Ырым-тыйымлар менен нақыл-мақалларда өз ара жақын уқаслықлар бар, себеби еки жанрда да халықтың турмыс тәжирийбесинен келип шығып пайда болған бақлаўының жуўмағы бериледи. Илимпаз А.Тойшанулы ырым-тыйымлар ўақыт өтип нақыл-мақалға айналып кетеди деген пикирди билдиреди хәм «Әўлиеге қарай жуўырма», «Асты қорлама», «Жылағанға күлме» деген тыйымлар «Өлетуғын бала әўлиеге қарай жуўырады», «Асты қорлама кустырады, ерди қорлама састырады», «Күлген күле жетеди, еки етегин түре жетеди» деген түрде нақыл-мақалға айналғанын көриўге болады [3], – деп жазады. Және ырым-тыйымлар қарғысқа да айналады. Мысалы, «Бос бесикти шайқама» деген тыйым, «Бос бесикти тербетип қал» түрінде қарғыс сөз боп айтылады деп жазады. Нақыл-мақаллар уйқасқан сөзлер дизбеги менен берилип, даналыққа, терең ой-пикирге қурылған ақыл сөзлердің жыйынтығынан турады. Соның ушында профессор И.Ёрматов: «...әдебиаттың сондай жанрлары бар, олардың ўазыйпасы хәмме ўақыт жоқары көркемлик талаптар менен белгиленбейди. Мысалы, очерк, жылаў-жоклаў, сыйқыр-дуўа, түс жорыў, пал, сөгий, т.б. жанрлар оқыўшы яки тыңлаўшыға эстетикалық заўық берийден гөре ахборот (хабар – П.К.) тасыў (коммуникатив), яки турмыслық-әмелий (утилитар) функцияны атқарады [4.476], – деп дурыс пикир билдирген еди. Ырым-тыйымлардың мазмунына қарағанда, олар сөз бенен түсиндириледі, лекин хәрекет пенен орынланады. Мысалы,

барлық халықларда ушырасатуғын «Пышық алдыңды кесип өтсе, жолың болмайды» деген ырым бар, соның ушын кейинге қайтып, терис айланып, арқа тәрепин менен жүрип өтиўиң керек, бул сөз бенен усылай түсиндириледі. Лекин, орынланыўы хәрекет арқалы болады. Демек, қайсы бир ырым яки тыйымды алып қарасаң да хәрекет пенен орынланады.

Ырымлардың ишинде өткенди дусмаллап, болжап айтатуғын түрлери де, сол ўақытта алдын алып, келешекти болжап айтатуғын түрлери де ушырасады. 1. Өткенди дусмаллап, болжап айтатуғын ырымлар: «Балаң қатты көзиккен, себеби, көзи қатты адамның балаң ықласы кетип, көз тийген»; 2. Алдын алып, келешекти болжап айтатуғын ырымлар: Булар магиялық характерде болады. Бул ырымның түрінде жақсылықтан яки жаманлықтан белги, хабар бериледи Мысалы, жақсылықтан белги берий: «Мал сатқанда жибин алып қалыў керек, солай исленсе үйде және мал болады», енди жаманлықтан белги берий: «Тандырдың басындағы шелектеги суўды ишсең, бетине сепкил түседі» т.б.

Айырым ырым-тыйымлар адамлардың қоршаған тәбиятты, хайўанатлар дүньясын узақ жыллар бақлаўы, сын тәрезсинен өткерип, арттырған өмир тәжирийбеси тийкарында ўақияның анық жүз берийин анықлаған. Мысалы: «Ордалы жыланлар орнын өзгертип басқа жаққа көше басласа, жақын арада жер силкинеди», «Қуслар төменлеп уша басласа, жақын мезгилде жаўын жаўады», «Жаўын жаўып турғанда күшли самал ессе, қарлығашлар көрине басласа, тез арада жаўын тынады», «Қыстың күни ғарғалар ғарқылдасып төменнен ушса қар жаўады» [1.518], «Ай шалқа туўса, күн суўық болады» т.б. Қазақ илимпазы А.Тойшанулы: «Бул топардағы ырым-тыйымлар өмир-тиришликти үйрениўден пайда болғанлықтан белгили дәрежеде илимий дәлиллерге жақын болады да, хакыйқатлық тәрепи күшейип, магиялық (инаным-исенимлик) сыпаты хәлсирейди [3], – деп дурыс пикир билдиреди.

Ырым үшінши беттен хабарлаў мәнисинде айтылады. Мысалы: «Қазан төңкерилип қалса, несийбе кемип, дәўлет қашады», ал, тыйымлар екинши беттен буйрық мәнисинде айтылады. Мысалы: «Тандырды бузба», «Пышақтың жүзин жалама», «Достыңа жалған сөйлем» т.б.

Профессор И.Ёрматов ырым айтымларды үш компонентке бөлип, оларды мәнисине қарай төмендегише көрсетеди:

- А) Себеп компоненти (шәртли белгиси – С);
- Б) Ақыбет компоненти (шәртли белгиси – А);
- В) Ис-илаж компоненти (шәртли белгиси – И).

Мысалы, Дыққат пенен нәзер тасласа (С), бөбек көзигип аўырады (А), ол аўырмаслығы

ушын жүзине түкирип койылады (Варианты: Бөбекке көз моншақ тагып койылады) (И). Белгиси: С + АИ [4.478]. Бундай үш жай гәптен куралған ырым айтымларды илимпаз мынадай кесте менен көрсетеди:

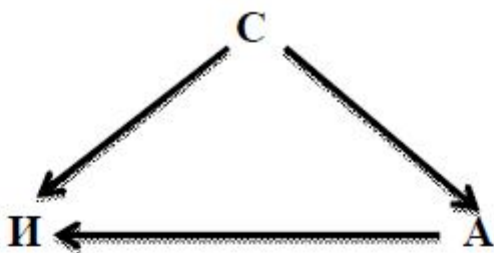

Усы үш компоненттиң бирлиги менен ырымның мазмун-мәніси анық болады. Себепсиз ырымның мазмуны анықланбай қалады. Айырым ырымлардың ис-илажы айтылмай-ақ мазмун-мәніси себеп хәм ақыбеттен мәлим болып турады. Мысалы: «Ерли-зайыпшылар аўқатты қараңғыда жесе (С), баласы уры болады (А)», бул мысалда ис-илаж айтылмаса да, мәніси белгили.

Айырым ырымларда себеп хәм ақыбет компоненти түсирилип қалдырылып, бирден ис-илаж компоненти айтылады. Мысалы: «Келиншек шымылдықтың шеп жағына отырғызылады», «Гуңғыш перзент «дәўлет ийеси» саналады», «Жерик асын қызғанған хаял қыз туўады» Бул мысаллар да себеп хәм ақыбетсиз ырымның мәніс-мазмуны анық емеслиги көринеди.

Ырымлар үш компоненттен артық болмайды, олардың жанрлық жақтан өзгешелиги де усында. Ырымлардың дүзилисине сер салғанда ата-бабалырымыз хәр бир ырымның себеп хәм ақыбетин түсиндириў арқалы, адамды руўхый түскинликтен, жаман истен сақландырыў мақсетинде, оның ис-илажында таўған хәм түсиндирген. Мысалы: Қыз хәм жигитлерге қарата айтылған мына ырымды алып қарайық «Дастурханның мүйешинде отырма (С), үйленбей (яки турмысқа) шықпай

қаласан» (А), енди усынан сақланыў ушын «дастурханның мушын қайрып қойып отыр» (И). Бундай мысалларды көплек келтире берийүимизге болады. Хәттеки, айырым ырымлардың келип шығыўы бойынша қызыклы аңыз, әңгимелер тоқылғанын көремиз. Мысалы: «Нуў пайғамбердің үш баласы, бир қызы болған екен. Еки баласы жасы үлкен, қызының жасы киши екен. Бирақ пайғамбер дәстурхан этирапында отырғанда қызын өзине жақын, төрге отырғызып қояды екен. Сонда үлкен баласы әкесине өкпелеп, былай депти:

– Аға, қарындасым бизлерден кишкентай болса, не ушын бизден жоқары, төрде отырыў керек?! – депти. Сонда әкеси:

– Балам, Аллатаала үйдин қут-берекетин қыз баланың басына қондырып қояды. Егер қыз бала есик бетте отырса, қут-берекет қапа болып, үйден кетеди екен. Сол қыз бала турмысқа шықса да, қут-берекет үйди таслап кетпей, босағада қалып қояды екен. Егер кимде-ким босағада турса, сол қут-берекет тайып, қапа болып, кетип қалады екен. Балаларым, соның ушын да босағада турманлар, қыз баланы қәдирленлер, оны хұрметленлер, – деп ўәсият етипти» [5.46]. Елеге шекем усы ырымға халық әмел етеди.

Жуўмақлап айтқанда, ырым-тыйымлар халық турмысында айрықша орын ийелейди. Олар адамлардың турмыс-тиришилигинде барлық нәрселерге байланыслы қолланылып, белгили дәрежеде тәлим-тәрбиялық әхмийети де үлкен. Тийкарынан басым көпшилик ырымлар менен тыйымлар жақсы нийетте, жақсылықтан үмит етилип исленсе, және де жаман әдетлерден тыйылыўға, унамсыз, ерси әдетлерди ислемеўге, қәўип-қәтерден сақланыўға тәрбиялайды. Қулласы, ырым-тыйымлар әсирлер даўамында халықтың руўхый дүньясында айрықша орын ийелеп, хәзирги күнимизге шекем жетип келген тарийхый, этномәдений, жәмийетлик мәніси терең фольклордың бир жанры есапланады.

## ӘДЕБИЯТЛАР

1. Қарақалпақ фольклоры. Көп томлық. 86-том. «Ырымлар хәм тыйымлар». – Нөкис: «Илим», 2014.
2. Қанаатов Т. Бухара қарақалпақлары фольклорында айтымлар // «Әмиўдәрья», 1998, №6.
3. Тойшанулы А. Ырым-тыйымды биз қалай түсинемиз? // [adyrna.kz/post/2264](http://adyrna.kz/post/2264)
4. Ёрматов И. Ўзбек халқ ирим айтимларининг жанр хусусиятлари // XX аср ўзбек фольклоршунослиги антология. – Тошкент: «Ozbekiston milliy ensiklopediyasi» Давлат илмий нашриёти. 2017.
5. Қарақалпақ халық рәўиятлары (Топлап, баспаға таярлағанлар: З.Хәмзеев, Ә.Хәмзеев). – Нөкис: «Qaraqalpaqstan», 2021.

### Ирим-сиримларнинг мохияти ва структуравий хусусиятлари Палымбетов К.С.

*Ўзбекистон Республикаси Фанлар академияси Қорақалпоғистон бұлими Қорақалпоқ гуманитар фанлар илмий-тадқиқот институти, Нукус*

Мақолада фольклорнинг паремиологик жанрларидан бири ирим-сиримлар ҳақида сўз юртилади. Ирим-сиримларнинг мохияти, структуравий хусусияти илмий жиҳатдан талқин қилинади. Улар тузилиши бүйича жуда ихчам, қисқа, тушинарли бўлиб, фикр аниқ айтилади, қофия тузилиши билан келиши, бадийлик иримларга хос хусусиятлари сўз билан тушинтирилиб, ҳаракат билан бажариладиганлиги исботланади. Иримларнинг ичида бўлиб ўтган иримларни

башорат қиладиган турлари, шунингдек, шу вақтинг ўзида олдини олиб, келажакни башорат қиладиган турлари ҳам учраши мисоллар билан далилланади. Иримлар уч компонентдан иборат бўлиши, мазмунида сабаб ва оқибати тушинтирилиб инсонни рухий тушунликдан, ёмон ишдан ҳимоялаш мақсадида, унинг чора-тадбири ҳам айтилиши илмий жиҳатдан исботлаб берилди.

**Содержательно-структурные особенности поверий и примет**  
**Палымбетов К.С.**

*Каракалпакский научно-исследовательский институт гуманитарных наук Каракалпакского отделения Академии наук Республики Узбекистан, Нукус*

В статье идёт речь об одном из паремиологических жанров фольклора в поверьях и приметах. Также делается научный анализ значений и особенностей примет и поверий. Они по строению бывают краткие и лаконичные, мысль в них выражается коротко и ясно, в статье делается попытка доказать, что художественные зарифмованные строки в поверьях и приметах не встречаются, они описываются словами и исполняются определёнными действиями. Указывается на то, что в поверьях встречаются предположения по минувшему, а также предсказания будущего в качестве предотвращения чего-либо. С научной точки зрения доказываются такие положения, как то, что поверья и приметы состоят из не более, чем из трех компонентов, по содержанию представляют собой объяснения причин и следствий в целях уберечь людей от злых поступков и дел, а также предотвратить моральную подавленность у людей.

**Content – structural features of beliefs and signs**  
**Palymbetov K.S.**

*Karakalpak Research Institute of Humanitarian Sciences of the Karakalpak Branch of Academy of Sciences of Republic of Uzbekistan, Nukus*

The article deals with one of the paremiological genres of folklore – beliefs and signs. A scientific analysis of the meanings and features of signs and beliefs is also being done. They are short and concise in structure, the thought in them is expressed briefly and clearly, the article attempts to prove that artistic rhymed lines do not occur in beliefs and signs, they are described in words and performed by certain actions. It is pointed out that in beliefs there are assumptions about the past, as well as predictions of the future as a prevention of something. From a scientific point of view, such positions are proved as that beliefs and signs consist of no more than three components, in content they are explanations of causes and effects in order to protect people from evil deeds and deeds, as well as to prevent moral depression in people.

---

**ҚАРАҚАЛПАҚ ХАЛЫҚ ДӘСТАНЫ «ЕР ҚОСАЙ»  
ХЭМ ОНЫҢ ИЗЕРТЛЕНИҮ МӘСЕЛӘЛЕРИ**

**Бекбаулиев Қ.О.**

*Ўзбекистан Республикасы Илимлар академиясы Қарақалпақстан бөлүмү  
Қарақалпақ гуманитар илимлар илим-изертлеу институты, Нөкис қаласы*

Қарақалпақ халқының ең атақлы жырауларының бири Курбанбай Тәжибаевтан жазып алынған дәстанлардың бири «Ер Қосай». Бул дәстан 1940-жылы С.Мәуленов, Ш.Хожаниязовлар тәрәпинен жазып алынып Қарақалпақ фольклоры көп томлығының XVII томында «Қарақалпақстан» баспасында (1987) хэм жүз томлықтың 20-томында «Илим» баспасында (2010) басылып шығады. Дәстанының миллий версиялары қарақалпақлардан тысқары, қырғыз, қазақ, ноғай халықларында ушырасады. Олардың хэммесиниң мазмуны хэм сюжетинде елди басқыншы жаўлардан қорғаў, сыртқы жаўларға қарсы урыс темасы жетекшилиқ қылады. Миллий версиялардың хэммесиниң идеялық мазмунында хэм мотивлеринде уқаслықлар бар, атап айтқанда, қахарманлардың (батырлардың) атларының бирдей болыўы хэм дәстанның идеясының ел қорғаў темасына бағышланыўы әсиресе, әкесиниң душпанларынан қанын қайтарыўшы жас батырдың ерлик ислери менен характерленеди. Гейпара версияларда «Ер Қосай»ға байланыслы көркем тарийхый эпикалық мағлыўматлар арнаўлы дәстан атын алмай дәстан ўақыяларына қатнасыўшы қахарманның бири сыпатында көриледи. Мәселен,

қырғызлардың «Манас» эпосында Ер Қосай дәстан циклына кирген ел басы, батыр сыпатында белгили.

«Ер Қосай» дәстаны тек қарақалпақ фольклористлери арасында ғана емес, ал усы дәстан орын алған, өзине тән миллий версиясы бар басқа халықлардың илимий изертлеулеринде де арнаўлы түрде үйренілген емес. Дәстан хакқында айтылған пикирлер дәстан текстин баспаға таярлаўдағы алғы сөзлерде, көркем аўдармалар ислеўдеги комментарийлерде, гейпара макалаларда, монографиялық жұмысларда атлары аталып айырым бақлаўлар, қысқа пикирлер билдирилген, лекин дәстан жекке халында еле изертлеу объектине айланған емес.

Дәстанның мазмуны тәмийнлейтуғын сюжетлик тутаслықлар хәрбир дәстан версиясы, ямаса вариантлары ушын өз алдына жеке өзгешеликлерге ийе. Дәстандағы батырлардың атлары Ер Көкше, Ер Қосай түринде баян етилгени хэм ўақыялардың дәреги ел қорғаў темасына бағышланғаны менен олардың арасындағы айырмашылықлар көп ғана шешилиўи тийис болған илимий машқалаларды келтирип шығарады. Мәселен, Қосай дәстан қахарманы сыпатында гейпара

орынларда 70 жасар ғарры, сыйқыршы шаман образына ийе, көп қырлы қахарман. Оның образының басым бөлегі мифлик, эпсаналық элементтер менен байытылған. Бизин бақлауымызша Ноғайлы дәуиринде дөреген дәстанлардың ишинде «Ер Қосай» дәстаны көбирек ғайры тәбийий мифлик, ертеклик характердеги сюжеттер менен көринеди.

Илимпазлар Ер Қосай тарийхта болған адам ба ямаса болмаған эпикалык қахарман ба, деген сорауды ортаға алып шығып еле оның толық шешимин таба алмай атыр. Дурысырағы, Ер Қосайдың аты ноғайлы циклиндеги батырлар қатарында тилге алынса да оның тарийхта болғанлығы хаққында деректер келтирилмейди [1.393-410]. Оның әкеси Ер Көкше хаққында да тийисли тарийхий мағлыұматарға ийе емеспиз.

Ноғайлылар эпосы генеологиялык дүркинине киретуғын дәстанлар ылғый атадан балаға өтип турған батырлық ерлик ислерден ибарат болып «Қырымның қырық батыры» деген атама менен В.М.Жирмунскийдің белгили мийнетинде келтирилип өтиледі. Онда Ер Көкше менен Ер Қосай батырлар (әуладлар) сыпатында бақаланғанлығы менен усы екеуинен басқа олардың алдыңғы әуладлары яки соңғы урпақлары туұралы сөз болмайды [1.395]. Усы жағдай дәстанның ноғайлылар эпосына соң киргизилген болыу керек деп шамалауға имканият береді. Қалаберсе, «Қырымның қырық батыры» түп, үзилмейтуғын шынжырма-шынжыр туұысқан ағайинлерден ибарат емес. Олар атлары хэм урыу кәуимлери бөлек бир неше топарларға бөлинеді. Ноғайлы эпосына тийисли қырымның қырық батыры дәстанлар цикли жыйнақластырылған, бир неше топарға бирлестирілген дәстанларды өз мазмунына сиңдирип алған. Қазақ алымларының билдириуинше бул дәстанлар дүркини пайда болыуында Мурын жырау Сенгирбаевтың орны күшли болған [2.7]. Мурын жырау (1859-1954) маңғышлақ этирапында өмир кеширген. Белгили себептер менен Қарақалпақстан этирапына қоныс басқан. Қарақалпақ жыраулары менен хэм жергиликли қазақ ақынлары менен жақын дөретиушилик қатнаста болған [2.5-9]. Бул XIX әсирдің соңғы шерегинде жүз берген өз ара байланыстар болажақ жыраудың репертуарын кеңейтиуге хэм байтыуға хызмет етпей қалмайтуғынлығы белгили. Оның Қарақалпақстанда болған уақытларындағы жыраушылық хызметлери өз алдына айрықша үйрениуди талап етеді. Бирақ қарақалпақлар арасында айтылып жүрген ноғай дүркинине киретуғын дәстанлар «Едиге», «Ер Шора», «Ер Сайым», «Ер Қосай» хэм тағы да басқа сыяқлы дөретпелерди әкелип таратыушы болғаны менен олардың мазмуны хэм көркемлик дәрежелерине азлы-көпли тәсир жасағанлығы,

базы да оларды үйренгенлиги, репертуарын байытыуға хәрекет еткени анық. Биз усы имканиятларға сүйенип қарақалпақлардың «Ер Қосай» дәстанындағы өз-ара тәсир етиулердин нәтийжесинде енген эпизодлар менен сюжеттерди анықлап алыуымыз мүмкин. Ер Қосайдың тарийхий қахарман ноғай батыры екенин тастыйқлауда да версиялар арасындағы образлар сәйкеслиги, уақыялардың өз ара уқсас желислери әдеуір жеңилликтер береді. Мәселен, проф. С.Бақадырова «Ер Қосай» хэм «Манас» эпосларының байланысын сөз етиуге арналған мақаласында хәр еки дәстанның сюжеттерин салыстыра отырып, Ер Қосайдың тарийхта болған адам екенлигине айрықша дыққат аударды. Ол: «Илимпазлар Ер Қосайды тарийхий адам деп есаплайды. Оны Ш.Уәлийханов рус летопислеринде (Никоновский летопись) 1423-жылы Одоев қаласында өлген татар Көкшей деп тастыйқлайды. Ал, Ер Қосайды қарақалпақ халық аңызларында XIV әсирде қарақалпақ жеринде қайтыс болған деп биледи. Оның әулийеси Қарақалпақстанның Қара тау деген жеринде Әмиудәрья бойында, Қара таудың етегиндеги Ер Қосай әулийеси деп аталған әулиеге жерленген» [3.105]. Хақыйқатында да көрсетилген орында Ер Қосай әулийеси жайласқан, хәзирги уақытта ол қойымшылық белгили бир мүддетте адамлар зияратлайтуғын мухаддес орынға айланған. Басқа жерлерде Ер Қосайдың жерленген жерин белгилеуши фактик мағлыұматлар жоқ. Бизге қырғызлар орталығындағы «Атбашы» деген жерде Қосай [1.116] қорғаны деген географиялык орын бар екенлиги ғана мәлим.

Деген менен, барлық версияларда да Ер Көкше менен оның кек алыушы батыр перзенти Ер Қосайдың атлары өзгерместен бирге айтылады, олардың образларындағы турақлылық, дәстан уақыяларындағы улыуа орынлардың уқсаслығы, Ер Қосайдың қәбириниң бар екенлигиниң узақ жүз жыллар дауамында халық тәрәпинен тән алыныуы, олардың атларының көпшилиги тарийхта болған ноғайлардың батырлары сыпатында көриниуи хэм т.б себептерге сүйенсек, оның тарийхий прототип түриндеги қахарман болғанлығын мойынлауға туұра келеді. Бәри бир, нақлы исенимли хужжеттердин тарийхий деректердин жеткиликли дәрежеде болмауы дурыс, дәл пикир айтыуға имканият бермейди. Проф. Р.Бердибаевтың айтқанындай «Эпостан тарийхта айрықша роль атқарған дәл анық тулғалар менен уақыяларды излемей керек, тәбияттың мийримсиз қатал күши менен басқыншы жауларды жеңген халықтың ой санасында жуумақланған батырдың тыянақлы образын излеу керек» [4.21-27]. Хақыйқатында да сондай, халық хеш қашан себепсиз, дәрексиз дөретиушилик ислери менен шуғылланбаған. Халық дөреткен батыр образы

бар екен, демек оған тийкар болатуғын жәмиетлик турмыслық зәрүрлик бар. Дәстандағы батырлар тарийхта барлығы, жоқлығы менен емес, ал халық берген, халық кәлеген көркем образлары менен жасайды.

Миллий версияларда Ер Қосайдың қандай урыўдан (қәуимнен) шыққанлығы хаққында да хәр қыйлы баянлаўлар бар. Ол «Манас» эпосында қабасан қәуиминиң ханы деп берилген [1.44-63]. Ал, қазақ версиясында Уақ улы деп (урыў емес) көбирек айтылады. Қарақалпақ версиясында ноғайлы деген этникалық белги турақлы сақланған [5.183]. Әлбетте, Ноғайлы термини сөз болып отырған дәуірде этникалық мәни аңлатпай бир неше урыўлардың бас қосқан бирлеспесиниң атама-сы еди. Демек, сол томда белгили болған Ер Қосай ноғайлылардың бир урыўына тийисли болған батыр деп шамалаў мүмкин.

Дәстанның карақалпақ версиясында басқа версияларда сөз етилетуғын қатаған, Уақ деген урыў атлары ушыраспайды. Усыған қарағанда батырдың қандай урыўдан екенлигин анықлаў мәселеси миллий версиялардың өз этникалық хәм географиялық мүмкиншиликлерине байланыслы ғана алып барылыўы мүмкин. Қалаберсе эпикалық дәретпелердиң дәрелиў барысында атқарыўшылар илажы барынша ўақыялардың желисин хәм болған жерлерин батырлардың ата тегин өз тәрәпине жақынластырыўға хәрәкет етеди. Бул тыйым салынатуғын яки үзил-кесил бийкарлап таслаитуғын хәрәкетлерге көнбейтуғын, неше жүзлеген жыллар даўамында халқымыздың дәретиўшилиқ тәжирийбесинде пайдаланып киятырған нызамлы қубылыс. «Ер Қосай» дәстанын генетикалық хәм типологиялық басқыштан үйрениў мәселеси де карақалпақ фольклористикасында жаңа қолға алына баслаған тың машқалалардың бири. Еле хеш бир халық дәрәтпесине толығырақ түрдеги генетикалық хәм типологиялық бағдардағы изертлеўлер алып барылған емес. Бирақ атап өтиўимиз тийис, бул мәселелер хаққында айтылған дыққатқа ылайық пикирлер де бар. Олар көбирек дәстанларды жеке халында монографиялық усылда изертлеў жумысларында ушырасады.

Дәстанлардың жеке характерли өзгешеликлерин, идеясын, көркемлигин ашып бериў жумыслары өткен әсирдиң 1950-жылларының соңғы ярымында әмелге асырылды. Бундай илимий-изертлеў объекти биринши рет алым Қ.Мақсетов тәрәпинен қолға алынған еди. Оның бул монографиясында «Қырық қыз» дәстанының идеясы, көркемлик өзгешеликлерин, дәстанның жыршылары сыяқлы мәселелер, дәстанның дереклерин, дәретилген дәуири, басқа халықлардың дәстанлары менен айырмашылықлары хәм уқсаслықлары хаққында сөз етилген. Эпикалық хәм тарийхий ўақыяларды

генетикалық хәм типологиялық бағдарда үйрениўге қаратылған биринши тәжирийбе еди [6]. Дурыс, бул мийнетте айтылып атырған мәселелер арнаўлы изертленген жоқ, солай да болса алымның интерпретациялық пикирлеринде, бақлаўларында олардың гейпара басланғыш үлгилерин көриўге болады. Тап усы бағдардағы жумыслар А.Әлиевтиң «Мәспатша», Ж.Хожаниязовтың «Алпамыс», сондай-ақ қахарманлық дәстанлардың пайда болыў дереклерин, К.Алламбергеновтың «Едиге», К.Палымбетовтың «Қоблан», Ж.Низаматдиновтың «Ер Шора» дәстаны бойынша изертлеўлеринде әмелге асырылып тийисли жуўмақлар исленди. Карақалпақ фольклористикасында дәстанларды өз алдына монографиялық мақсетте изертлеў жумыслары бойынша тәжирийбелер топланды. Хәзирги күнде усы исленген жумысларды еле де тереңлестиреў, шеңберин кеңейттириў мәселелери, дәстанның түп дәрәжелерине хәм қосымша сюжетлерге нәзер таслаў, өз ара халықаралық тәсир етиўлерге дыққат аударыў, сюжетлердиң, мотивлердиң трансформациялық өзгешеликлерин үйрениў, генетикалық сюжетлерди хәм образларды типологиялық айырмашылықларды ажыратып алыў мәселелери дәуир талаптарының, жәмиетлик зәрүрликлердиң бири болып атыр. Мине, усы гезектеги ўазыйпаларды орынлаўда дәстанлардың жеке вариантлары бойынша жәрияланған монографиялар, айырым илимий мақалалар «Ер Қосай» дәстаны бойынша исленетуғын илимий жумыстың сапалылығына хәм нәтийжелилигине өз тәсирин тийгизеди деп ойлаймыз.

Биз «Ер Қосай» дәстанының карақалпақ версиясының хәм миллий версияларының жыйналыўы, жәрияланыўы хәм изертлениўи мәселелерине илимий шолыў жасаў арқалы төмендегидей жуўмақларға келдик.

1. «Ер Қосай» дәстанының карақалпақ версиясы мазмунлық, көркемлик, идеялық жағынан, қахарманлар образының сәўлелениўи, тарийхий жәмиетлик, турмыслық тәрәплери менен ажыралып туратуғын көркем эпикалық дәрәтпе. Тарийхий фольклорлық көзқарастан илимий жумыслар алып барыўға жетерли мағлыўматларға ийе.

2. Дәстанның миллий версияларының жыйналыўы өткен әсирдиң 30-жылларының соңында әмелге асырылған хәм ол бир неше вариантларға ийе болған.

3. Дәстанды жәриялаў жумыслары биринши рет карақалпақ фольклоры көп томлығының XVII томында әмелге асырылған. Кейин усы вариант толықтырылып қайта исленип карақалпақ фольклоры көп томлығының XX томында қайта басылған.

4. «Ер Қосай» дәстанын изертлеў мәселелери айырым илимий мақалаларда

монографиялық жұмыстарда қосымша мағлыұматлар ретінде алып барылған илимий бақлауларда сөз етиледі, бірақ, өз алдына арнаулы изертленбеген.

5. Дәстанның қырғыз версиясы жыйналыұы хэм жәрияланыұы жағынан бир қанша өзгешеликлерге ийе. Оның гейпара сюжетлик ўақыялық мазмунлары «Манас» эпопеясына синдирилип жиберилген. Өз алдына дәстан түринде жәрияланбаған.

6. «Ер Қосай» дәстанының казак версиясының жыйналыұы жұмыслары XIX әсирдиң орталарынан басланып Ш.Ўәлихановтың аты менен байланыслы сөз етиледі. Бул дәстанның Г.Потанин ертек түриндеги вариантын жәриялаған. XX әсирде, оның төрт варианты жарық көрди. Бул версияның вариантлары қарақалпақ дәстаны «Ер Қосай» менен салыстырып изертлеұди талап етеди. Дәстан қосық хэм қара сөз бенен аралас жазылған халықлық дәретпелер болып табылады.

7. «Ер Қосай»дың Орта Азиялық версияла-

рын үйрениұ жұмыслары еле анықлап қолға алынбаған, тек бақлаұ хэм болжаұлар дәрәжесиндеги пикирлерден ибарат.

8. Дәстанның миллий версияларының барлығы да типологиялық хэм генетикалық көзқарастан үйрениұ ушын пайдаланыұ имканиятына ийе.

9. Дәстанды тарийхый фольклорлық бағдарда үйрениұде миллий фольклористикамызда жетерли тәжирийбелер бар болып, олар өзбек, казак, қырғыз, рус, түслик сибирь, арқа кавказ алымларының генетикалық хэм типологиялық мәселелерге байланыслы айтқан илимий пикирлери, болжаұлары, бақлаұлары илимий жұмысымыздың сапалылығын хэм нәтийжелилигин арттырыұ жағынан жәрдем береді.

Жуұмақлап айтқанда, «Ер Қосай» дәстанының қарақалпақ версиясы бойынша терең хэм хәр тәрәплеме изертлеұ жұмысларын алып барыұ күн тәртибинде турған әхмийетли ўазыйпалардың биринен саналады.

#### ӘДЕБИЯТЛАР

1. Жирмунский В.М. Тюркский героический эпос. – Л.: Наука, 1974.
2. Батырлар жыры. Қырымның қырық батыры. Биринши китап. – Алматы: Жазыұшы, 1989.
3. Баҳадырова С. Қарақалпақ халық дәстаны «Ер Қосай» хэм қырғыз халық эпосы «Манас» ортасындағы байланыс // ӨзРИАҚҚБ «Хабаршысы» журналы, 2001, №1-2.

4. Бердибаев Р. К проблеме историзма эпоса // Советская тюркология. – Баку, 1986, №2.
5. Қарақалпақ фольклоры. Көп томлық. XVII том. «Шийрин-шекер», «Жаскелен», «Ер Қосай», «Хажы-Гирей». – Нөкис: Қарақалпақстан, 1987.
6. Мақсетов Қ. Қарақалпақ қахарманлық дәстаны «Қырық қыз». – Нөкис: Қарақалпақ мәмлекет баспасы, 1962.

#### Қарақалпақ халқ достони «Ер Қосай» ва унинг тадқиқ қилиниш масалалари Бекбаулиев Қ.О.

*Ўзбекистон Республикаси Фанлар академияси Қорақалпоғистон бўлими Қорақалпоқ гуманитар фанлар илмий-тадқиқот институти, Нукус*

Мақолада «Ер Қосай» достонининг қорақалпақ, қозоқ, қырғыз, нўғай версиялари буйича олиб борилган тадқиқотлар ўрганилади. Миллий версиялар қиәсий, ўхшаш ва ўзига хос хусусиятлари тадқиқ қилинади. Қорақалпоқ версияси буйича профессор Қ.Мақсетов, С.Баҳадироваларнинг илмий фикрлари талқин қилинади. «Ер Қосай» достонининг барча версияларида Ер Кокче билан унинг қасос олувчи жасур фарзанди Ер Қосай исмларининг бир хиллиги, уларнинг образларидаги ва достон воқеаларидаги умумжойларнинг ўхшашлиги қиәсий ўрганилади. Ер Қосай мазорининг мавжудлиги, унинг юз йиллар давомида халқ томонидан тан олиниси, достон қаҳрамонларининг кўпчилиги тарихда яшаган нўғай ботирлари сифатида кўриниси ва шу каби фактлар унинг тарихий прототип сифатидаги қаҳрамон бўлганлигини далиллайди.

#### Қарақалпақский народный эпос «Ер Косай» и проблемы его исследования Бекбаулиев Қ.О.

*Қарақалпақский научно-исследовательский институт гуманитарных наук Каракалпакского отделения Академии наук Республики Узбекистан, Нукус*

Данная статья рассматривает исследование, проведенное по каракалпакской, казахской, киргизской и ногайской версии эпоса «Ер Косай». Сравниваются национальные версии, анализируются сходства и различия. По каракалпакской версии анализируются научные мнения профессоров К.Мақсетова, С.Баҳадировой. Во всех версиях эпоса «Эр Косай» без изменений анализируется произношение имен Эр Кокше и Эр Косай, мстительного его богатыря-сына, устойчивость их образов, сходство достопримечательностей в событиях дастана. Могила Эр Косая на протяжении многих лет почитается народом, герои эпоса воспринимаются в истории как герои ногайцев. Эр Косай является историческим и легендарным героем.

#### Karakalpak folk epos «Er Kosay» and problems of its research Bekbauliev K.O.

*Karakalpak Research Institute of Humanitarian Sciences of the Karakalpak Branch of the Academy of Sciences of the Republic of Uzbekistan, Nukus*

This article considers a study conducted on the Karakalpak, Kazakh, Kyrgyz and Nogai versions of the epic "Er Kosai". National versions are compared, similarities and differences are analyzed. According to the Karakalpak version, the scientific opinions of professors K. Maksetov, S. Bahadirova are analyzed. In all versions of the epic "Er Kosai" the pronunciation of the names of Er Kokshe and Er Kosai, his vengeful hero-son, the stability of their images, the similarity of sights in the events of the epos are analyzed without changes. The existence of the grave of Er Kosai, the fact that his body was taken by the people for hundreds of



years, the fact that many heroes of the epic are perceived in history as heroes of the Nogais, and other facts characterize the fact that he was the historical prototype of the hero.

## ТӘЖЕТДИН СЕЙТЖАНОВТЫҢ «ӘБИҮ РАЙХАН БЕРУНИЙ» ТАРИЙХЫЙ ДРАМАСЫ ҲАҚҚЫНДА

Бекбергенова З.У., Сарсенбаева А.К.

*Өзбекстан Республикасы Илимлер академиясы Қарақалпақстан бөлімі  
Қарақалпақ гуманитар илимлер илим-изертлеу институты, Нөкис қаласы*

Қарақалпақстан халық шайыры Т.Сейтжанов – өткен ХХ ғасырдың 40-жыллары көркем әдебиетімізге белгилі сөз шеберлері Т.Жумамуратов, И.Юсупов, Б.Исмаилов, Ғ.Сейтназаров, Х.Сейтов, Б.Қайыпназаров хәм т.б. менен бирге кирип келди. Ол өзінің поэзиялық хәм драмалық шығармаларында халқымыздың узақ өмиштеги тарийхын, заманластар турмысы менен көркем образларын шеберлик пенен сәулелендирди. Шайыр сыпатында оның қәлеминен «Азамат жыры» (1955), «Зийба» (1959), «Қанаатлы жаслық» (1961), «Айна алдындағы сөз» (1965), «Мухаббатнама» (1971), «Бәхәр сағынды» (1975), «Өмир философиясы» (1979), «Мениң арифметикам» (1983), «Тасқын» (1990), «Гүмис қоңырау» (1997), «Таңламалы шығармалары. I томлық», (1984), Таңламалы шығармаларының еки томлығы. I том, (1992) атамасындағы бир қанша поэзиялық топтамалары жарық көрсе, драматург сыпатында «Қырлы соқпақлар», «Күйгелек көзлі яр», «Тынымсыз толқынлар», «Жалынлар», «Әбиү Райхан Беруний», «Нөкис легендасы», «Дәмегөйлер» атамасындағы драмалары Нөкис хәм Ташкент қалаларындағы театр сахналарында қойылып, тамашагөйлер тәрәпинен қызғын күтип алынды.

Т.Сейтжановтың талантлы шайыр болыуы менен бирге драматургия тарауында жемисли қәлем тербеткенлигин жоқарыда атап өтилген бир неше драмалық шығармалары айқын сыпатлап береді. Әлбетте, усы драмалық шығармалардың қатарында Әбиү Райхан Мухаммед ибн Ахмед аль-Беруний бабамызға арнап жазылған «Әбиү Райхан Беруний» (1973) драмасының орны айрықша деп айта аламыз. Драматург үш актлы бес картиналы бул драмасын буннан саррас 50 жыл бурын бабамыздың 1000 жыллық мерекеси қарсаңында жазғанлығы хәм бул драманың ХХ ғасырдеги қарақалпақ драматургиясы тарийхында үлкен жаңалық болғанлығы белгили. Тилекке қарсы, уллы данышпан алымның өмиринен алып жазылған бул тарийхый драма театр сахналарында бир неше мәртебе қойылып, тамашагөйлердің қызығыушылығына миясар болса да, баспада басылып шықпаған. Сонлықтан да, биз бул драманың қол жазбасын

Әбиү Райхан Берунийдің быйылғы жылы 1050 жыллық юбилейи республикамыз бойлап кең түрде нышанланып атырған пайытта шайыр-драматургтің үй архивинен алып, қысқаша таллағанды мақул көрдик.

Автор тамашагөйлерге тартымлы болыуы ушын драманың биринши акт, биринши картинасын кишигирим интермедия менен баслайды.

«Таң геүгим. Берунийдің обсерваториясы алдына адамлар жыйнала баслайды. Азаншы азан айтып турғанда адамлар арасында Беруний пайда болады. Оның қасына басқа да алымлар жыйнала баслайды.

Беруний – Бирадарлар! Бәрше илим болжаулары соны көрсетеди: Әлем бес нәрседен ибарат. Олар бослық, хауа, суу, жер, от. Тиршиликтің анасы мәддий барлық. Ол бослыққа жайғасады, биригеди, бөлекленеди, белгили бир затқа айланады, жоқ болады, және пайда болады. Мәддий барлық дайым хәрәкетте болады. Ал, зәмин болса ол хәм тынымсыз айланып турады. Оның тартым күши барлық денелерди өзине тартады хәм дүньяны апаттан сақлайды. Ауа, жер хәм айланады, дәуір хәм айланады Сондай дәуірлер келеди, бирадарлар, дүнья илим-мағырыпат нурларына ғарық болады» [1], – деген илимий болжауларын ортаға таслайды.

Усылайынша, автор пьесаның басланыуынан-ақ, тамашагөйлерге уллы алым Берунийдің илим дүньясының хақыйқый пидайысы хәм келешекке болған оптимистлик көзқараслардың ийеси екенлигин өз сөзи хәм ой-пикири арқалы исенимли түрде көрсетип өтиүди мақсет етеди.

Драмада улыуа инсаният тарийхында өшпес из қалдырған данышпан алым Берунийдің этирапына оның менен бир пикирлес хәм дәртлес алымлар Ибн Сина, Әбу Насыр, Саркис Элладийлер жыйналады. Олар қандай қыйын шараятта да илимге бағышланған хақыйқый ой-пикирлеринен қайтпайтуғын мәрт адамлар сыпатында сүүретленеди.

Әлбетте, бул алымлардың илим дүньясындағы ийгиликли ислери Сәлимхан үзәир сыяқлы айырым сарай хызметкерлері менен Шейх Муслим хәм Исламхожа сыяқлы илимге қарағанда диний көзқараслары басым

күшлер тәрәпинен қарсылыққа ушырайды. Олар Хорезм шахы Мамунге Беруний басқарған илим-мағрыпат ислеріндегі жаңа ашылығұларды бурмалап, бийкарлап түсиндириуге умтылады. Саркис Элладийди «жер өз көшерінде айланады» деген илимий болжауларды айтқаны үшін динсизликте айыпплап дарға астырмақшы болғанында устазын бундай кесапаттан Беруний кутқарып қалады. Солай етип, драматург бул көринислерде данклы Хорезмди Мамун шах басқарған дәуірде илим-пәнди жаратыушы алымларға баслы дықат аудару менен бирге оған қарсы күшлердің де кескинлесиу жағдайларын сәулелендириуге хәрекет етеди. Пьесадағы пүтин Хорезмди хәм Берунийди үлкен тәшүшке салған уақыя Мамун шахтың Ғазна хуқимдары Султан Махмудтан алған сәлемнамасына байланыслы жүз береді, яғнай, Султан Махмуд Бағдат халифасы менен өзиниң атына хұрмет нышанасында кутба оқытыуды талап етеди. Мысалы:

«Хәсен дийуан беги: – Ол хасылзадалардың хұрметине кутба оқытылмақтың хаслы мағанасы неден ибарат екен шахым!

Сәлимхан: – Бир-биреуге хұрметдур, дийуан беги!

Ерназарбек: – Жоқ, бас үезир мырзалары! Бизиң өз шахымыз бар. Өз сиясатымыз бар. Биз өзге султанның хуқимине зәрүр емеспиз.

Беруний: – Өзге журттың исине араласпақлық дурыс сиясаттан емесдур, шахым! Бул ислер журтымыздың намысына нуксан келтиреді.

Қаншама жанына батса да қатты,

Айтыу ағла болур хақыйқатлықты!» [1], – деп сөзин жууақтайды Беруний.

Драматург, драманың биринши акт, биринши картинасында жүз берген уақыяларды хәм ишки хәм сыртқы қарама-қарсылықларды тийқарғы образ Берунийдің этирапына шеберлик пенен жәмлей алған.

Бул көринислерде биз Хәсен дийуан беги хәм Хорезм сәрқардасы Ерназарбектиң образлары арқалы халықтың тынышлығы менен еркинлигин қорғауға умтылған қахарманлар екенлигин айқын көре аламыз.

Сондай-ақ, драманың екінши картинасында Беруний устаз тутқан шәкиртлери Садық хәм Исмайыл исминде жүрген Садықтың қалынлығы Пәтийманың образларына, қала берсе өз сүйиклиси Гүлсаёрадан узақта жүрип илим-пәнге айланысқан Берунийдің сағынышлы кеуил-кеширмелерине де кең орын бериледи. Усы картинадағы Берунийге хәрқыйлы хош-хабар жеткерип турыушы Әбубәкир исимли саудагер менен дослық қарым-қатнаста болыуы, өз гезегінде Әбубәкирдің де илим-пәнди хұрмет етиуі, Хорезм шахы Мамун тәрәпинен Берунийге илим сарайының бийлиги менен Хорезм журтының бас мураплығы лауазымларының

берилиуі оның хұрметиниң өз орнына қойылуынан дәрек береді. Драма қахарманы Беруний өзиниң бас мураплық хызметинен пайдалана отырып, елдегі Қурбан сыяқлы бир неше гедей дийханларды жұмыс пенен тәмийинлейди хәм өз гезегінде бул адамлардың хадал мийнетлери арқалы елди, халықты тойдырыуды мақсет етеди.

Биз драмадағы уллы алымлардың өз ара сәубетлесиулеринен дүньялық илим-пәннің рауажланыуына, хәттеки, сол дәуірдегі сиясий мәселелерге де бийпарық қарамағанлығының айқын гүуасы боламыз. Мысалы:

«Әбу Насыр: – Хәмме ислер өз мәурити менен бирадарлар! Заманлар өтиу билен шахлар хәм оншелли яман емесдур. Мине, Хорезм хуқимдары хәм бизди сарайға топлап жақсы ис қылды.

Ибн Сина: – Хош, не мақсет билен топланды? Илим-мағрыпатты гөзлейме, я өз шаншарафын гөзлейме?.

Беруний: – Хәр қандай шах илим-мағрыпатты өзи билен бирге ол дүньяға алып кетпейди. Ол халықта қалады. Ал, халық хәр қашан жасайды, бәрше яқшылықларды әуладлардан әуладларға жеткереді.

Кимки талап қылса ол қалый қалмас.

Талапсыз хеш инсан ығбал табалмас, – дейди Беруний.

Мамун шах хәр қалай Султан Махмудтан мың қәтле артық. Лекин, оның этирапындағы уламалар илимди куда хәмирине қарсы қойып бизге көп зәхмет шектирмеги аяндур. Соған қарамастан, илим-мағрыпат булақларының көзин аша бермегимиз лазым.

Әбу Насыр: – Бәрекелла! Ағла гәп! Ағла гәп! Байлық мәңгилик емес хуқимдарлық шексизлик емес... Бул дүньяда тек ғана илим мәңгилик.

Мине, Хүсейинжан, сиз «Гиб қанунлары» китабыңызды Мухаммеджан сиз «Күн хәрекетлерин анықлау усыллары» китабыңызды жазып инсаният үшін көп яқшы ис қылдыңыз!» [1].

Усындай пайызлы сәубетлесиу пайытында сырттан ғәззелши ғәззел айтып келеди. Ол Берунийге Ғазна султаны Махмудтың сәлемнамасын жеткереді. Онда Беруний хәм оның жанындағы алымлардың тез уақыт ишинде Ғазна қаласына жетиуі хаққындағы буйрық жазылған болады. Егер де, қарсылық көрсетилсе зорлық пенен алып кетилип дарға асылатуғыны да көрсетилген. Ғазна султанының бундай зулымлық ислериниң астарында Уллы Хорезм журтына дөнген қәуипқәтерди сезген алымлар үлкен тәшүишке түседі.

Пьесаның екінши акт, төртінши картинасында Хорезм патшалығы сарайындағы уламалар арасында да үлкен ғалауыт басланады. Олар Беруний басқарған алымлардан ийгилик-

ли ислерине хэм Хорезм шахы Мамунге қарсы шығып өз мақсетине ерисиў ушын сатқын ўезир Салимханнан шеберлик пенен пайдаланады. Махмуд Ғазнавийдиң ләшкербасшысы Алтунташқа хэм оның этирапындағыларға қолайлы шараят жаратып береді. Олардың биринши топылысы Беруний басқарған адамлар тәрәпинен үлкен күш пенен бастырылады. Ғазна патшасы султан Махмуд тәрәпинен шөлкестирілген қарсылықлардың алды алынбағанлықтан арадан көп өтпей екінши топылыс келип шығады. Пьесада Беруний Хәсен дийўан беги Ерназарбек сыяқлы ел батырлары менен алымларының пикирлери де инабатқа алынбағанлықтан, Мамун шах душпанлар тәрәпинен аяўсыз өлтириледи.

Драманың бастан-аяғында Беруний образы илим-мағрыпат дүньясының хақыйқы жаратыўшысы, мәмлекетлик ислерде де шахтың жәрдемшиси хэм кеңесгөйи, өз елинің хэм әпиўайы халықтың ғамхоршысы, және де халық азатлығы менен тынышлығының тәрәптары етип сүүрегленеди. Оның бундай жақсы пазыйлетлериниң иске асыўында Ибн Сина, Саркис Элладий, Әбу Насыр, Садық, Хәсен дийўан беги, Ерназарбек, Қурбан, Әбубәкир, Исмайыл (Пәтийма) сыяқлы қахарманлардың хызметлери айрықша орын тутады.

Сонлықтан да, белгили театр сыншысы Б.Турсынов: бул образлардың биреўин алып тасласаң, Берунийдиң ишки дүньясының ашылыўына нуқсан келтиретуғындай болады да турады. Драматургиямыздағы усыған усаған алға илгерилеўшилиқ, жаңа әхмийетли темалардың көтерилиўи, гейпара образлардың жаңаша трактовкалар менен берилиўи, әсиресе, «Әбиў-Райхан-Беруний» драмасының негизинен сәтли жазылыўы – барлығы театрымыздың творчестволық өмирине ийгиликли тәсирин тийгизди» [2, 41], – деп бул драма хаққында күтә унамлы баҳасын берген еди.

Драманың соңында сондай жуўмақ шығады: Султан Махмуд басқыншы, хәдден тыс хийлекер, бай, дәўлетли, жаўыз хэм зулым патша болса да, Хорезм ели ушын жанын бериўге таяр турып гүрескен Берунийди тутқыннан азат етеди хэм өлимнен де азат етеди. Бул

арқалы биз илим-мағрыпат алдында бас ийип, әзизлик еткен жаўыз хәкимдардың келбети менен бирге пүткил адамзат тарийхында өшпес из қалдырған алымның хақыйқы келбетин көре аламыз.

Солай етип, драматург Т.Сейтжановтың уллы тарийхый тулға хаққында жазылған «Әбиў Райхан Беруний» драмасы ХХ әсир қарақалпақ драматургиясы тарийхында қарақалпақ драматургиясының үлкен жетискенликлериниң бири болды. Драматургтиң өткендеги дәўир руўхын хэм қахарманлар образын сәўлендириўде араб, парсы хэм айрым түркий сөзлерден де, мысалы: мәддий барлық (материаллық барлық), мәўлана (алым хэм илимли адамлар, устаз) кутба (диний ўаз оқыў) әнжуман (мәжилис, жыйналыс) зибан (тил), хәзирет, әрбап, алым, мырзалар сыяқлы илимий хэм диний сөзлерден шеберлик пенен пайдаланғанлығын драма текстлериндеги қахарманлардың өз ара диалоглары, сәўбетлесийўлери мысалында көплеп келтирип өтиўимизге болады.

Мақаламыздың жуўмағында биз, талантлы шайыр хэм драматург Т.Сейтжановтың аты аталған тарийхый драмасы, быйылғы жылы бабамыздың 1050 жыллық мерекеси мүнәсебети менен миллий театр сахналарында қайта қойылып, тамашагөйлерге көрсетилсе деген усыныс билдиремиз. Және де, бул драманың өткен ХХ әсирдиң 1973-жылы жазылғанлығын есапқа алып, өзгерис киргизилип, жаңартатуғын орынлары болса қайта ислеп, сахналастырылыўының тәрәптарымыз. Әлбетте, Т.Сейтжановтың биз көрип өткен «Әбиў Райхан Беруний» сыяқлы драмалық шығармасында сәўленген алыс өтмиш тарийхымызда жасап өткен уллы бабаларымыздың пүткил адамзат жәмийетин илим-билим хэм ағартыўшылық идеялары менен суўсынландырыўдағы мийнетлерин бүгинги хэм келешек әўладларға жеткерийўде, әсиресе, илим-пәнди жаратыўшы пидайы алымларымыз бенен көркем сөз шеберлеримиздиң халық ийгилиги ушын исленген ибратлы ислерине хұрмет сезимлерин оятыўда әхмийетли дерек хызметин атқаратуғынлығы сөзсиз.

## ӘДЕБИЯТЛАР

1. Сейтжанов Т. «Әбиў Райхан Беруний» драмасы қол жазба нускасы (Авторлардың үй архивинде сақлаўлы – Б.З.).

2. Турсынов Б. Драматургия хэм театрымыздың мәселелери. – Нөкис: Қарақалпақстан, 1988.

Тажетдин Сейтжановниң “Абу Райхон Беруний” тарихий драмасы хақида  
Бекбергенова З.У., Сарсенбаева А.К.

*Ўзбекистон Республикаси Фанлар академияси Қорақалпоғистон бұлими Қорақалпоқ гуманитар фанлар илмий-тадқиқот институти, Нукус*

Ўзиниң ноёб асарлари хамда оламшумул кашфиётлари билан жаҳон илм-фани ва маданияти ривожига бекиёс хисса қушқан буюк мутафаккир ва қомусий олим, Илк Ренессанс давриниң ерқин намояндаси Абу Райхон Берунийниң таваллудига жорий йил 1050 йил тўлди. ХХ аср қорақалпоқ адабиётида У.Бекбауловниң “Беруний” романи (1977), Ғ.Сейтназаровниң “Темир қозик” (1978) поэмасы, Т.Сейтжановниң “Абу Райхон Беруний” (1973) тарийхий драмалари мавжуд. Мақолада Қорақалпоғистон халқ шоири, драматург Т.Сейтжановниң уч актли ва беш картинали мазкур тарихий

драмасы ўтган XX асрнинг 1973 йили Берунийнинг 1000 йиллиги бағишлаб ёзилганлиги ва бир неча марта театр сахналарида кўрсатилиб, тамошабинлар тарафидан қизгин кутиб олинганлиги муаллифнинг уй архивида сақланаётган қўлёзма нусхаси асосида таҳлил қилинган. Драматургнинг Абу Райхон Берунийнинг ҳаёти ва илмий-маърифий фаолияти, инсонпарварлик ғояларини, у яшаган замонни, муҳитни ва атрофидаги турли хил характердаги кишиларнинг образ ва ҳатти-ҳаракатларини яратишдаги маҳорати мисоллар билан далилланган. Мақоланинг хулосасида Т.Сейтжановнинг "Абу Райхон Беруний" драмасини қайта сахналаштириш бўйича тавсия қилинган таклифлар буюк алломанинг ҳаёти ва илмий-маърифий фаолиятини кенг оммага етказишда муҳим аҳамият касб этади.

**Об исторической драме «Абу Райхан Беруни» Тажетдина Сейтжанова  
Бекбергенова З.У., Сарсенбаева А.К.**

*Каракалпакский научно-исследовательский институт гуманитарных наук Каракалпакского отделения Академии наук Республики Узбекистан, Нукус*

В этом году исполнится 1050 лет со дня рождения Абу Райхана Беруни, великого мыслителя и энциклопедиста, яркого деятеля Раннего Возрождения, внесшего несравненный вклад в развитие мировой науки и культуры своими уникальными трудами и общечеловеческими открытиями. К каракалпакской литературе XX века относятся роман У.Бекбаулова «Беруни» (1977), поэма Г.Сейтнazarова «Полярная звезда» (1978), историческая драма Т.Сейтжанова «Абу Райхан Беруний» (1973). В статье анализируется тот факт, что эта трехактная и пятикартинная историческая драма народного поэта Каракалпакстана, известного драматурга Т.Сейтжанова была написана в 1973 году XX века, посвящена 1000-летию Беруни и неоднократно демонстрировалась на театральных подмостках, восторженно принята публикой, основываясь на рукописной копии, хранящейся в домашнем архиве автора. На примерах доказывается мастерство драматурга в создании образов и поступков разных характеров, окружающих людей в жизни, научной и просветительской деятельности Абу Райхана Беруни, гуманистических идей, времени, в котором он жил, окружающей среды, поступков окружавших его людей. В заключение статьи дана перепостановка драмы "Абу Райхан Беруни" Т.Сейтжанова. Высказанные предложения имеют большое значение для распространения среди широкой общественности о жизни и научно-просветительской деятельности великого ученого.

**About the historical drama "Abu Raykhan Beruni" by Tajetdin Seitjanov  
Bekbergenova Z.U., Sarsenbaeva A.K.**

*Karakalpak Research Institute of Humanitarian Sciences of the Karakalpak Branch of Academy of Sciences of Republic of Uzbekistan, Nukus*

This year marks the 1050th anniversary of the birth of Abu Raykhan Beruni, the great thinker and encyclopedist, a prominent figure in the Early Renaissance, who made an incomparable contribution to the development of world science and culture with his unique works and universal discoveries. The Karakalpak literature of the XXth century includes U.Bekbaulov's novel "Beruni", G.Seytnazarov's poem "Polar Star" (1978), T.Seytjanov's historical drama "Abu Raykhan Beruni" (1973). The article analyzes the fact that this three-act and five-picture historical drama of the national poet of Karakalpakstan, the famous playwright T.Seitjanov was written in 1973 of the twentieth century, dedicated to the 1000th anniversary of Beruni, and was repeatedly shown on the stage and was enthusiastically received by the public, based on handwritten copy kept in the author's home archive. The examples prove the skill of the playwright in creating images and actions of different characters of the people around the life and scientific and educational activities of Abu Rayhan Beruni, humanistic ideas, the time in which he lived, the environment, the actions of the people around him. At the end of the article there is a re-staging of the drama "Abu Rayhan Beruni" by T.Seitjanov. The proposals made are of great importance for the dissemination among the general public of the life and scientific and educational activities of the great scientist.

---

## ЛИРИКАЛЫҚ СУБЪЕКТТИҢ ЖАСАЛЫҰЫНДА ЛИРИКАЛЫҚ ОБЪЕКТТИҢ РОЛИ

**Дабылов П.А.**

*Бердақ атындағы Қарақалпақ мәмлекетлик университети, Нөкис қаласы*

“Лирикалық субъект (лирикалық қахарманнан айырмашылығы) қосықтағы автор «мен»инің хәр қандай көриниси” [2]. Демек, лирикалық субъектти хәрқандай лирикалық дәретпедә ушыратыўға болады.

Демек, лирикалық субъект қалай жасалады? Оның объектив дүньяға қатнасы қандай формаларда бериледи? Лирикалық субъекттиң дәретилиўинде лирикалық объекттиң роли қандай болады? Лирикалық объекттиң қандай типлери бар? Бул мақалада усы сораўларға жуўап берийге хәрәкет етип көремиз.

Лирикалық шығармаларға баха берийде ең әхмийетли критериялардың бири – бул шайырдың ой-сезимине тәсир етийши

лирикалық объект болып табылады. Бул нәрсе қосықтың не ушын жазылғанын анықлаўға жәрдем етеди. Рус әдебиятшысы Е.Невзглядова шайырдың ой-сезимине тәсир етийши объект хәққинда былай деп жазады: “Теманың масштаблы хәм жеке, ири хәм майдасы болады. Шайыр сезимине тәсир етийши нәрсеге келсек, онда олардың ең баслысы хәм екінши дәрежелиси, әхмийетлиси хәм әхмийетсизи болмайды. Олар тек сәтли хәм сәтсиз болыўы мүмкин. Егер қосық унамлы болып шықса, демек, шайыр сезимине тәсир етийши нәрсениң де сәтли болғаны” [5:334].

Объекттиң дәслепки туўра мәнисинен

лирикалық объект мәнісіне өтіуіне шайырдың сезимтал жүрегі хәм поэтикалық нәзери тийкар болады. Себеби, объекттиң дәслепки мәнісин хәрким өзінше қабыл етеди. Ал шайыр ушын ол мәзи объект емес. Ол лирикалық объект. Шайыр объекттеги тәсир етиуіши, илхам оятыушы, ой-сезимге түртки салыушы қәсийетлерди көре алады. Сонлықтан, лирикалық объектти жаратыушы майдан – бул шайырдың сезимтал жүрегі, шайырдың өткір көзі. К.Худайбергеновтың мийнетлеринде «шайыр көзі» [7:17], «шайыр жүрегі» [7:6] деген терминлерди жийи ушыратамыз. Илимпаз буны бийкарға ислетпейди. Себеби, ол шайыр көзі менен шайыр жүрегиниң терең поэтикалық әхмийетке ийе екенлигин дурыс аңлайды. Ғақыйқатында да, әпиуайы қарағанда көрине бермейтуғын хәм көпшилик онша аңлай алмаған өмир кубылысларын шайыр көзі менен көрип, жүрегі менен сезинип, оны поэтикаластырады хәм көркем сөзден гөззаллық жаратады. Оқыушы бул гөззаллықтан рууһый ләззет алады. Демек, шайыр көзі менен шайыр жүрегі лирикалық объект хәм субъект пенен байланыслы.

Демек, лирикалық объект – объекттиң (сыртқы тәсир, зат, нәрсе, предмет, кубылыс, ұақыя, хәдийсе) поэтикалық образға айланған бөлеги.

Шайырдың ой-сезимине түрли нәрселер тәсир етиуі мүмкин. Оның үлкен я кишиси болмайды. Тек шайырдың таңлауына, қолланыуына қарап объект сәтли яки сәтсиз болыуы мүмкин. Шайырдың ой-сезимине тәсир етиуіши объектлер төмендеги типлерде гезлеседи:

1. Жанлы объект. Бул адам, хайуан, қус, өсимлик болыуы мүмкин.
2. Жансыз объект. Тәбияттағы хәрқандай жансыз зат, нәрсе, предметлер.
3. Социаллық факторлар. Жәмиеттеги хәрқандай социаллық-сиясий хәдийселер.
4. Тәбият кубылыслары. Булар қуяш, ай, жулдызлар, аспан денелери, самал, жаңбыр, дауыл, дүбелей, буршақ, қар хәм т.б.
5. Өмир кубылыслары. Булар адамға тәғдир тәрәпинен берилген инамлар. Қууаныш, қайғы, сағыныш, бахыт, бахытсызлық, айралық хәм т.б. көринислерде болады.

Буннан басқа да зат хәм нәрселер шайыр илхамын оятыушы объект сыпатында лирикалық шығарманың дәретилиуіне түртки болыуы мүмкин.

Биз лирикалық объекттиң айырым типлерин шайырлардың шығармалары мысалында көрип шығамыз. Дәслеп жанлы объект хәққында.

Мәселен, Б.Генжемуратовтың «Ат элегиясы» қосығында жанлы объект шайырдың ой-сезимин қытықлап, илхамын оятыушы предмет сыпатында қатнасады. Қосықтың лирикалық объекти – ғарры арғымақ ат. Ол бир күни

жаслықтағы шабысын қумартып шылбырын үзип айдалаға шауып кетеди. Бирақ, ғапылда қалып қыяқ тасқа сүрнигип жығылады. Сонда көзлери мөлтилдеп өлейин деп атырған жәниуарды «Ғадаллап алайық» деп бир жолаушы қанжарын қайрап сойыуға қайымласа баслайды. Қосық усы жерде тамамланады. Ол барлығы болып үш шуумақ.

Қосық не хәққында жазылған? Ат хәққында ма? Ямаса аттың жан дүньясын түсинип оған жаны ашып турған лирикалық субъект хәққында ма? Яки болмаса ат жанын түсинбей, тек оны сойыуды ойлап турған жолаушы хәққында ма?

Бириншиден, ат – шайырдың ой-сезимине тәсир етиуіши лирикалық объект сыпатында автордың тийкарғы идеясын жеткеріуіши қурал хызметин атқарып турыпты. Шайыр оны усы мақсетте таңлаған.

Екиншиден, адамлар арасында мийримлилик пенен мийримсизлик қатарма-қатар жасайды. Бул өмир заңдылығы. Демек, қосықта адамлардың мийримлиги менен мийримсизлиги бир-бирине қарама-қарсы қойылған. Қосықтағы мийримли инсан – бул лирикалық субъект. Ол сезимтал хәм нәзик жанлы болғаны ушын аттың жандүньясын жақсы түсинеди. Сонлықтан да, ол атты өлимге қыймайды:

...Жәниуар, сизди ме соңғы демлерин...  
Телмире оқыранды батқан қуяшқа.

Хәм муңлы көзлери сонда мөлтилдеп,  
Қулыншақ гезлерин ойлай баслады  
[3:58].

Ал, жолаушы нәпси қурбаны. Ол ушын аттың ети қайғы. Ол тек соны ойлайды:

«Атты хәдаллайық тирисинде», - деп  
жолаушы қанжарын қайрай баслады...

Солай етип, бул қосықтан шығатуғын жуумақ: шайыр сезимтал, нәзик жанлы, рехимшил лирикалық субъект образын дәретиуі ушын ат образын лирикалық объект сыпатында сәтли таңлаған. Нәтийжеде, бул образлар оқыушының есинде узақ ұақыт сақланып қалады.

Екиншиден, лирикалық объекттиң жасалыуы өзгешелигине келсек, ол ұақыяға тик-келей (лирикалық «мен» арқалы) араласпайды. Қосықтағы ұақыялар өз-өзинен рауажланып атырғандай сезиледи. Бирақ, лирикалық субъект ұақыяны гүзетип, оған өз қатнасын билдирип, бахасын берип отырады. Бул да шайырдың лирикалық субъект жаратыуда өзине тән өзгешеликлеринен бири.

Шайыр турмыстағы элементар затлардан да тәсирлене алады. Өйткени, шайыр жаны сетемшил. Кеуил тарлары сәл нәрсеге зыңлап қоя береді. Сонлықтан, шайыр ушын дүньяда майда-шүйде, ямаса жансыз нәрсениң өзи жоқ. Хәттеки, жансыз затлар да оған жаны бардай, сезимге ийедей сезиледи. Мәселен,

А.Ариповтың «Телефон дәптери» атлы қосығы бар. Бул қосықты шайырға жаздырыуға түрткі болған объект – телефон дәптери. Жансыз предмет. Жай көзге эпийұайы көринетуғын зат. Оған ағайын-тууысқанлардың, дослардың, таныс-бийтаныстардың атларын хәм телефон номерлерин жазып қоясаң. Буның басқа артықмаш жери жоқ. Бірақ, шайыр дәреткен лирикалық субъект ушын бул телефон дәптери эпийұайы нәрсе емес.

...Телефон дәптери –  
Лекин, бул дәптер...  
Жүрегим безилдер, қолыма алсам

[1:109-110].

Лирикалық субъект телефон дәптерди көзден өткерип ойлай баслайды. Онда қаншадан-қанша қадирдан дослардың, таныс-бийтаныстың атлары бар. Бири жақсы инсан, бири шайтанның малайы. Бири байып кетип басқаларды умытып кеткен. Хәттеки телефон номерин де өзгертип жиберген. Лирикалық субъект усылай хәммесин бирме-бир көрип кимнің қандай екенине баха берип отырса, мархум досларының атларына көз түседі. Оларды ойлап жүрегі езиледі. Енди бул адамлар тирилип келмейді. Олардың атларын телефон дәптерден өширип тасласам не қылады? – деп ойлайды. Бірақ, бул пикиринен қайтады.

Бәлки, өширсем-ше атларын? Хәсла!  
Шоршыйман өзимнен дәкки жегендей.  
Олар, рақамларын терсем набада,  
Жулдызлар артынан «Ләббай» дегендей.

Минекей, шайыр жаратқан лирикалық субъект нәзик жанлы, сезимтал инсан. Ол өзиниң усындай тәбияты менен басқаларға үлги бола алады. Шайырдың усы хәм басқа да шығармаларына тән болған тийкарғы өзгешеликтерден бири – ол киши затлардан үлкен полотно жарата алады. Қосығының дәрелиўине түрткі болған объектти көркем детальға айландыра да алады.

Адам тәбияттың бир бөлеги болғанлықтан, бул руўхый жақынлық көркем әдебиятта да өз сәўлесин тапқан. Сонлықтан, тәбият кубылыстары шайырдың ой-сезимлерине көбирек тәсир ететуғын объектлердің бири сыпатында да көринеді. Мәселен, Ш.Сейитовтың “Жаңбыр” атлы қосығы бар. Бул қосықтың жазылыўында шайырдың ой-сезимлерине түрткі болған объект – жаңбыр. Жаңбырдың жаўыўы хәр шайырға хәр қыйлы тәсир етиўи мүмкин. Сол айтқандай, жаңбыр Ш.Сейитовтың ой-сезимине қалай тәсир еткен? Шайыр бул қосықты қалай да нөсер жаңбырдың қуйып жаўып атырғанынан тәсирленип жазған болса керек. Себеби, қосық жаңбырдың жаўып атырған мәўритин сүүретлеуден басланады. Бірақ қосық сюжетиниң бағыты өзгереді. Жаңбыр тынады. “Аспан тағы жайдары // Жадырай баслады”. Демек, қосықта еки түрли кубылыс сөз етилген. Жаңбыр жаўып атырған ўақыт хәм

жаңбыр тоқтаған ўақыт. Сонда шайыр усы қосықты жазыў арқалы не айтпақшы болды екен? Жаңбыр жаўып турған ўақытта пайда болған көринисти сүүретлемекши болған ба? Яқ. Себеби, бул нәрсени айтыў шайырдың тийкарғы мақсети емеслиги қосықты оқыў даўамында белгили болады. Шайырдың айтажақ ойы – жаңбыр тынғаннан кейинги пайда болған картина. Мине, олар:

Таллар суўлы “айдарын”  
Силкип таслады.  
Жасын тыйған жесирдей  
Нөсер иркилди.  
Батпақланды кесиртке,  
Жерде нур күлди.  
Шыққан қыздай моншадан,  
Жағымлы жән-жақ!  
Тақырларда соншама  
Бота көзли – қақ! [6:42-43].

Бул қатарларды оқығаннан кейин бизиң көз алдымызда сулыў қыздың портрети сызылады. Жаңбырдың тәбиятта қалдырған излери усыншелли дәрежеде әжайып екенлигин биз қосықты оқығаннан кейин уғынамыз. Оннан заўықланамыз. Руўхый ләззет аламыз. Шайырдың мақсети енди анық болған шығар?! Яқ. Қосық буның менен жуўмақланбайды. Шайыр жаңбырдан мынадай жуўмақ шығарады:

Күн жыласа этирап  
Ләззетленеді.  
Мен жыласам патырат!-  
Апат келеді!

Мине, автордың тийкарғы айтпақшы болған ойы усы! Ол еки детальды бир-бирине контрастка қойыў арқалы салмақлы көркем образ жаратады. Хәқыйқатында да, “күнниң жылаўы” тәбиятқа сулыўлық инам етсе, ал адамзаттың жылаўы – бахытсызлық. Сонлықтан да, шайыр “адамзат жыламасын” дейди.

Солай етип, бул қосықты анализлеў арқалы төмендегише жуўмақларға келемиз:

Бириншиден, қосықтың жазылыўына түрткі болған объект – жаңбыр. Бул анық.

Екиншиден, шайыр объекттен көркем деталь жарата алған. Жаңбырға поэтикалық ўазыйпа жүклеў арқалы оннан үлкен философиялық жуўмақ шығарыўға ерискен. Бул шайырдың жетискенлиги.

Үшиншиден, лирикалық субъект (лирикалық “мен”) қосықтың басланыўы хәм даўамында емес, ал қосықтың финалында жүзеге шығады. Себеби, шайыр өзиниң тийкарғы айтпақшы болған идеясын қосықтың жуўмағына қояды.

Төртиншиден, шайыр лирикалық “мен” арқалы тек өзін емес, ал пүткіл адамзатты нәзерде тутады. Демек, қосықтың жазылыўына түрткі болған “жаңбыр” объекти жәмийетлик әхмийетке ийе болған ой-пикирди сөз етиўши лирикалық субъекттиң дәретилиўине негиз

болған.

Кейинги дәуір әдебиятында социаллық мәселелерді сөз етіуі кең өріс алды. Себеби, экологиялық жағдайдың кескинлесіуі, оның ақыбетлерінің адамлар турмысына салып атырған жарақатлары, халықтың социаль-экономикалық турмысында жүз беріп атырған басқа да хәдийселер, сондай-ақ, глобалласыу дәуіри келтирип шығарып атырған машқалалар өз гезегінде көркем әдебияттың, соның ишінде оның оператив жанры болған лириканың да тийкаргы айтар сөзине айланбақта.

Биз бул типке шайырлардың экология хаққында жазған барлық шығармаларын қамтыу имканиятына ийе емеспіз. Сонлықтан, олардың айрымларына тоқтап өтеміз. Екиншиден, гейбир шайырлардың дөретиушилигинде бул тема пүтин бир лирикалық композицияны (лирикалық дүркин, лирикалық топлам) курайды. Ал лирикалық композицияда болса лирикалық қахарман образы жасайды. Булар лирикалық қахарман хәм лирикалық объект мәселесинде сөз етиледі.

М.Жуманазарованың “Посқан елди оқып” қосығында экология темасы сүүретленеді. Автор бул қосықты Жийен Жыраудың “Посқан ел” толғауынан тәсирленип жазған. Бул нәрсе қосықты оқығанда сезилип турады. Шығарма Жийен Жыраудың “Посқан ел” дөретпесиниң заманагөй варианты десек дурыс болады. Шайыр сезимине түртки болған еки себепти көриуге болады. Бириншиси – Жийен Жыраудың “Посқан ел” шығармасы, екиншиси – Арал теңизиниң курыуы менен пайда болған экологиялық жағдай. Автор лирикалық композиция арқалы дәуірлерди бирлестиреді. Жийен Жыраудың “Посқан ел” толғауындағы ұақыялар менен хәзирги дәуірдеги экологиялық апатшылық себепли пайда болып атырған ұақыяларды жүйи билинбес дәрежеде бириктирип жибереді. Лирикалық субъект туұрыдан-туұры катнаспайды. Ол

ұақыялардың сыртынан гүзетип турады. Бирак оның жүрек дүрсили, гүңдирениулері бизге анық еситилип турады. Лирикалық субъект посып баратырған халықтың ишінде баратырғандай сезиледі. Усы қосықтан мысал келтирейик:

Еспе кум, уйтқыған, ала-сапыран,  
Ески журт, ентелеп бир көш киятыр.  
Жандалбас алдында жүйткип бир кулан,  
Көзлери жаудырап жылап баратыр.

Тоғайы, теңизи, дәрья-көлаты,  
Ата-баба қоныс басқан елаты.  
Себил қалып бәри, болмай мураты,  
Еспе кум, арасы бир көш баратыр.

Бул рет шаппаған қоңсының ханы,  
Өз дәрти өзінде, шырқырап жаны.  
Жазалап тәбият, жәмийет заңы,  
Еспе кум арасы бир көш баратыр [4:48].

Лирикалық субъекттиң ашылыуы лирикалық объекттиң қандай дәрежеде болыуына көбирек ғәрзели болады. Егер лирикалық объект шайырдың ой-сезимине күшли тәсир ете алса, лирикалық субъекттиң руұхый кеширмелери де белгили дәрежеде күшли шығады. Демек, шайырдың лирикалық объект таңлаудағы шеберлиги үлкен әхмийетке ийе.

Солай етип, биз лирикалық объекттиң шайырдың ой-сезимине тәсирине қарап оларды бир неше типлерге бөлип үйрендик. Хәр бир типке бир-еки шайырдың шығармаларынан мысаллар келтирип пикиримизди дәлилледик. Әлбетте, хәр бир типке жууап беретугын қосықларды барлық шайырлардың дөретиушилигинен тапса болады. Бирақ, биз олардың хәммесине тоқтап отырмадық. Себеби, лирикалық субъекттиң жасалыуында лирикалық объекттиң ролин ашып беріу ушын шайырлардың айырым дөретпелерин талқыға тартыудың өзи жеткиликли болды.

## ӘДЕБИЯТЛАР

1. Арипов А. Ағар дәрья. Қосықлар хәм дәстан. – Нөкис: Билим, 2021.
2. Белокурова С.П. Словарь литературоведческих терминов, 2005 [Электронный ресурс]. - Режим доступа: [www.enc-dic.com/litved/Liricheski-subekt-65](http://www.enc-dic.com/litved/Liricheski-subekt-65)
3. Генжемуратов Б. Сайланды шығармалар. Қосықлар хәм поэмалар. – Нөкис: Қарақалпақстан, 2012.
4. Жуманазарова М. Таңламалы шығармалары. I том. – Нөкис: Билим, 2019.
5. Невзглядова Е. Ленинградская панорама. – Л., 1988.
6. Сейитов Ш. Соқпағым менің қайдасаң. – Нөкис: Қарақалпақстан, 1966.
7. Худайбергенов К. Дәуір хәм парыз. Әдебий критикалық мақалалар. – Нөкис: Қарақалпақстан, 1987. 17.

Лирик субъектнинг яратилишида лирик объектнинг роли  
Дабылов П.А.

*Қорақалтоқ давлат университети, Нукус*

Лирик субъект – субъектив структураниң бир күриниши. У лирик асарда хәр қандай муаллиф “мен”и шаклида тасвирланади. Лирик субъект ушбу хислати билан лирик қахрамон образидан фарқланади. Чунки лирик қахрамон шоирнинг бир-иккита шеъри мисолида түлик ва яқол очилмайди. У лирик композиция (лирик түппам, лирик туркум)да очилади. Лирик субъект қандай яратилади? Унинг объектив борлиққа муносабати қандай шаклларда берилади? Лирик



субъектнинг яратилишида лирик объектнинг роли қандай бўлади? Лирик объектнинг қандай типлари бор? Ушбу мақолада шу каби саволларга жавоб изланади, лирик субъект образининг яратилишида лирик объектнинг роли тадқиқ этилади. Лирик асарларга баҳо беришда энг аҳамиятли критериялардан бири – бу шоир туйғусига таъсир кўрсатувчи лирик объект ҳисобланади. Бу нарса шеърнинг нима учун ёзилганини аниқлашга ёрдам беради. Лирик объект лирик асарларда ҳар хил шакл ва кўринишда намоён бўлади. Булар нарса, воқеа, ҳодиса бўлиши мумкин. Лирик субъект ва лирик объект ҳақида адабиётшунос олимларнинг фикр ва қарашларига муносабат билдирилди. А.Орипов, Ш.Сейтов, М.Жуманазарова, Б.Генжемуратовларнинг лирик асарлари мисолида лирик субъект ва лирик объект масалалари очиб берилди. Хулоса шуки, лирик объектнинг яратилиши лирик объектнинг қандай даражада бўлишига кўпроқ тааллуқли бўлади. Демак, лирик объект муваффақиятли ёки муваффақиятсиз бўлиши мумкин. Бу нарса шоирнинг шеърга лирик объект танлашдаги маҳоратига боғлиқ.

#### **Роль лирического объекта в создании лирического субъекта** **Дабылов П.А.**

*Каракалпакский государственный университет, Нукус*

Лирический субъект - это форма субъективной структуры. Описывается в форме «Я» любого автора в лирическом произведении. Этим свойством лирический субъект отличается от образа лирического героя. Лирический герой не раскрывается полностью и ясно на примере одного-двух стихотворений поэта. Он открывается лирической (лирический сборник, лирический цикл) композицией. Как создается лирический субъект? В каких формах выражается его отношение к объективному существованию? Какова роль лирического объекта в создании лирического субъекта? Какие существуют типы лирических объектов? В данной статье изучаются ответы на подобные вопросы, исследуется роль лирического объекта в создании образа лирического субъекта. Одним из наиболее значимых критериев при оценке лирических произведений является лирический объект, влияющий на чувства поэта. Это помогает определить, почему стихотворение было написано. Лирический объект проявляется в лирических произведениях в различных видах и формах. Это могут быть вещи, объекты, события, явления. Высказаны мнения и взгляды литературоведов на лирический субъект и лирический объект. Вопросы лирического субъекта и лирического объекта раскрывались на примере лирических произведений А.Орипова, Ш.Сейтова, М.Джуманазаровой, Б.Генжемуратова. Суть в том, что создание лирического субъекта больше зависит от того, на каком уровне находится лирический объект. Следовательно, лирический объект может быть успешным или неудачным. Это зависит от умения поэта в выборе лирического объекта для стихотворения.

#### **The role of the lyrical object in the creation of the lyrical subject** **Dabylov P.A.**

*Karakalpak State University, Nukus*

The lyrical subject is a form of subjective structure. Described in the form of "I" of any author in a lyrical work. This property distinguishes the lyrical subject from the image of the lyrical hero. Because the lyrical hero does not reveal himself completely and clearly on the example of one or two poems of the poet. It opens with a lyrical composition (lyrical collection, lyrical cycle). How is a lyrical subject created? In what forms is his attitude to objective existence expressed? What is the role of a lyrical object in creating a lyrical subject? What types of lyrical objects are there? This article seeks answers to such questions, explores the role of the lyrical object in creating the image of the lyrical subject. One of the most important criteria for evaluating lyrical works is the lyrical object that affects the feelings of the poet. This helps to determine why the poem was written. The lyrical object appears in lyrical works in various forms and shapes. It can be things, objects, events, phenomena. The opinions and views of literary critics on the lyrical subject and the lyrical object are expressed. The questions of the lyrical subject and the lyrical object were revealed on the example of the lyrical works of A. Oripov, Sh. Seytov, M. Dzhumanazarova, B. Gendzhemuratov. The bottom line is that the creation of a lyrical subject depends more on the level at which the lyrical object is at. Therefore, the lyrical object can be successful or unsuccessful. It depends on the skill of the poet in choosing the lyrical object for the poem.

---

## **ТАРИЙХЫЙ РОМАНЛАРДА КӨРКЕМ ҰАҚЫТ**

**Утемуратова Х.**

*Өзбекстан Республикасы Илимлер академиясы Қарақалпақстан бөлими  
Қарақалпақ гуманитар илимлер илим-изертлеу институты, Нөкис қаласы*

Көркем ұақыт түсиниги әдебиятта, соның ишинде, тарийхый прозада өзгеше хэм кең түрде қолланылады. Эпикалық кеңислик, яғный, мөкан-орын түсиниги де әдеуир изертленилген. Усы түсиниклер менен бирге хәрекет түсинигине де жазыушылар үлкен итибар қаратады, қахарманлардың тууылыуы, жылауы, күлиуи, ойланыуы, мийнет етиуи, үйлениуи, турмысқа шығыуы, перзентли болыуы, қууаныуы, қайғырыуы, дүньядан өтиуи хэм т.б. хәрекетлер көркем дөретпелерде сәулеленеди. Көркем кеңислик, яғный, орын шығармаларда әхмийетли саналады. М.Бахтин

алға сүрген идеялар – хронотоп хакқында рус әдебияттануы илиминде В.Иванов, Р.Якобсон, Д.Лихачев, Н.Мейергоф тәрәпинен дауам еттирилди, соңынан өзбек әдебияттануы илиминде З.Тураева, Н.Шодиев, Б.Каримов, А.Түйчиев, Ғ.Мурадов, У.Жұрақулов, С.Мирзаева, М.Умарова сыяқлы алымлардың илимий изертлеулериндеги бул хакқындағы итибарға ылайық илимий-теориялық пикирлер билдирилди.

Бердақ атындағы Республикалық сыйлықтың лауреаты К.Мәмбетов «Түркстан» романында негизги дыққатын көркем ұақытқа

қаратады, бас қахарман Аманлықтың еске түсіріулері арқалы көркем ұақыт шегаралары жылжытылады. Кәрұанның басып өткен жолларын сүүретлеу арқалы хәрекетлер бериледи. Демек, көркем ұақыт, кеңислик хәм хәрекет бирлиги әмелге асырылады. Хәрекетлер әстен жылжып берилиуи әмелге асырылады, бир-бирине параллель түрде де сәулеленеди, сондай-ақ, тезлик пенен қахарманлардың қыймыл-қозғалыслары сүүретленеди. Бул мәселелер қарақалпақ әдебияттануи илиминде бүгинги күнге шекем арнаулы түрде изертлеу объектине айланбаса да, П.Нуржанов, З.Бекбергенова, Ж.Сағыйдуллаевалардың повесть хәм романларды изертлеуіге арналған мийнетлеринде сөз етилген мәселелерге байланыслы, яғный, айырым жазыушылардың көркем шығармаларын таллауларында ушырасады [2:205;15]. Мәселен, З.Сағыйдуллаеваның У.Пиржановтың повестьлерин талқылауларында белгили болады [18:26]. Мәкан хәм ұақыт түсиниклери көркем әдебиятқа өткенде ямаса көширилгенде өзгеше бағдарда бериледи, яғный, реал турмыс ұақыялары болып атырған мәкан ямаса ұақыт жазыушы-шайыр тәрәпинен көркем усылда баянланады. Мәкан хәм заман көркем шығарманың ажыралмас бөлеги, әдебий кубылыс болып табылады. Ол ұақыялар системасының избе-излигин, ҳақыйқый хәм турмыс шынлығын тәмийинлеуши әдебий процесс, жөнелис саналады. Әдебий текстте белгили мәкан хәм заманда жүз берген, жүз беретугын хәм жүз берип атырған ұақыя-хәдийселер топламы, системасы сәулеленеди. Белгили, анық мәкан хәм ұақыт болса ғана шығарма өзиниң толық мәнисине ийе болады хәм мазмунды ашып беріуіге хызмет етеди. Соның менен биргеликте көркем шығарманың китап оқыушысы ушын түсиникли болыуын тәмийинлейди. Көркем шығармада ұақыя хәм хәдийселер белгили бир мәкан хәм ұақытта реал турмыстағыдай избе-из, тоқтаусыз түрде системалы берилиуи мүмкин. Бунда сюжеттиң басланыуы, рауажланыуы, шыңға көтерилиуи, шешими хәм финалы, яғный жуумақланыуы избе-излик пенен бериледи. Бул классикалық усылда сүүретленген хронологиялық сюжет есапланады. Көркем дәретиушиликте-романларда, прозалық дәрәтпелерде, поэзиялық шығармаларда мәкан хәм заманның бундай өлшемлери шәртли түрде өзгерип турады. Заманның қысқарыуы хәм узайыуы, тоқтауы ямаса артқа қайтыуы, әстен жылжып берилиуи, эпикалық мәканның бир жерден еккинши бир жерге өзгериуи мүмкин. Бундай баянлауда көркем шығармадағы сюжет классикалық емес усылда сүүретленеди. Бунда ұақыя яки хәдийсе жуумақлаудан ямаса сюжеттиң ортаңғы бөлеклеринен басланады. Сюжет ұақыялары дәстүрий усылда избе-из

баянланбастан, еске түсириулер ямаса қахарманның ишки кеширмелери, толғаныслары, рууҳый халаты хәм сезимлери арқалы әмелге асырылады. Бундай сүүретлеуде көркем мәканды хәм заманларды қысқа хәм түсиникли етип беріу жазыушыдан айрықша поэтикалық шеберликти талап етеди. Жазыушы К.Мәмбетовтың көркемлик изленислери нәтийжесинде тарийхый романларында бир қатар жаңалықлар көринеди. Литва жазыушысы Альфонс Беляускас 1966-жылы «Каунасс романын» шығарды. Бас қахарман Селистиң тек ғана бир күнлик өмири, еске түсириулері сүүретленеди, оның турмысындағы он бес жыллық ұақыялар ядқа алынады [17:304]. Кейнинен Ш.Айтматовтың «Бир әсирге созылған бир күн» романында көркем ұақыттың басқаша берилиуин көремиз. Бунда ұақыялар еске алынады яки хәдийсе жуумақлаудан ямаса сюжеттиң ортаңғы бөлеклеринен басланады. Сюжет ұақыялары дәстүрий усылда избе-из баянланбастан, еске түсириулер ямаса қахарманның ишки кеширмелери, толғаныслары, сезимлери, туйғылары, рууҳый халаты арқалы әмелге асырылады. Бундай сүүретлеуде көркем мәкан хәм ұақытты қысқа хәм түсиникли етип беріу жазыушыдан айрықша шеберликти талап етеди. К.Мәмбетовтың көркемлик изленислери нәтийжесинде тарийхый романларында жаңалықлар көринеди. Тарийхый романларда көркем ұақыт сүүретлениуинде К.Мәмбетовтың «Түркстан» романында жаңаша қатнастарды көремиз. Роман ұақыялары отыз үш күнге жайғастырылған. «Биринши күн ямаса Бухара сарайындағы ақшам» атлы биринши бабында «Бул мүдхиш ұақыя сол қараң қалғыр бир мың жети жүз жигирма үшинши жылы сәуір айының сегизинши сәнесинде сәхәр ұағында пайда болды» деген сөзлер менен басланады [8:3]. Хәр бир күнге сәйкес эпиграфлар таңланады. «Орманбет бий» толғауынан үзиндилер бериледи, «Үй дәрти – биреу, ел дәрти – екеу» атлы нақыл пайдаланылады. Романда ұақыялар отыз үш күн дауамында бериледи. «Екинши күн» атамасында қол ретроспекция арқалы Аманлықтың балалығы, жаслық жыллары ҳаққында сөз етиледі. К.Мәмбетов бир әсирге шамалас ұақыяларды отыз үш күнге сыйғызады. «Зобалаң» хәм «Топалаң» романларының хәр бири отыз үш баптан турады. Демек, әдебият теориясы бойынша «Әдебият теориясы» атлы оқыу қолланба жазған [11:205] К.Мәмбетов бул «Посқан ел» эпопеясында композициялық жаңалық алып келеди [7:524]. Журналда жәрияланған вариантлары менен китап болып шыққаннан кейинги көркем текстлерди салыстырыу арқалы да қызықлы жуумақлар шығарылады. К.Мәмбетовтың «Фольклор хәм жазба

эдебият» илимий мийнетинде де шешенлик сөзлөр хаққында айтылады [4:152]. К.Мәмбетовтың өзи «Ерте дәўирдеги карақалпақ эдебияты» атлы китабында Елмурат шешен хаққында мағлыұматлар береди. Жийренше шешенге байланыслы сөзлердиң сюжетке киргизилгенлиги мәлим болады. Елмурат шешенниң жас ўақытларында жүз берген хәдийселер ретинде роман текстинен орын алған. «Зобалаң» хәм «Топалаң» романларында Елмурат шешен Ысмайыл менен Тынахметтиң қасында хәрекет етеди. «Түркстан» романының қахарманы Аманлық хаққында да мағлыұматлар аз. Жийен жыраў толғаўларынан ғана пайдаланыў мүмкин. Елмурат шешен, Тағаймурат, Аманлық сыяқлы қахарманлардың атлары тарийхта сақланған менен олар хаққында жетерли дереклер аз. Сонлықтан да, жазыўшының көркем қыялы бул образлар жасалыўында жетекшилик еткен. Ысмайыл, Юсуп, Сүйинбийке, Тынахмет, Орысбек хәм Орманбетлер образлары дөретилиўинде тарийхий дереклер баршылық. Я.Ильясовтың «Согдиана» романында Спитамен, Александр Македонский, Бесс образлары көркем жаратылады. Эпиўайы әскер Феагенге байланыслы қосымша-параллель сюжет бериледи, көркем ўақыт өзгеше қолланылады [3:248]. Булар жазыўшының дөретиўшилик изленислери сыпатында белгили болады. Эпиграфлардан утымлы пайдаланыў арқалы да прозаиклер нәтийжелерге еристи. Диалоглар, монологлар, ишки хәм сыртқы монологлар, полилоглар, портрет, пейзажлар сәтли қолланылды. Образларда психологизм күшейди. Бунда көркем ўақыт өз орнына ийе. Романлардың композициясында, сюжетте көркем ўақыт өз тәсирине ийе болады. Жазыўшы К.Мәмбетов «Зобалаң» хәм «Топалаң» романларында да көркем ўақытты бериўде жаңалықлар сыпатында айырым бапларында орын алғанлығы мәлим болады. Он тоғызыншы бап «Соңғы дем» деп аталады, бунда да көркем ўақытқа дыққат қаратылады. Жигирма алтыншы бап та «Өткен өмир елеси» деп берилген. Жигирма тоғызыншы бап «Орманбет бий өлген күн» деп аталады. Солай етип, эпопеяда көркем ўақыттың гейде ядқа алыўлар арқалы кейинге жылжытылығы ямаса есте ақырын баянланыўы, тезликтің қадағаланыўы қубылысларын ушыратамыз. Булардың барлығы карақалпақ тарийхий романларында соңғы жыллары жүзеге келген әдебий қубылыс сыпатында итибар аўдарады. «Орхон-Енисей жазба естеликтери» карақалпақ тарийхий романлары ушын

негизги дереклер ретинде үйрениледи. Бул естеликти К.Каримовтың «Уллы дашт бөрилери» атлы тарийхий романын үйрениўде пайдаланыў мүмкин. Көркем ўақыт бул шығармада да өзгеше бериледи. Күлтегин, Тоныкөк тасқа қашап жазылған тарийхий жылнамаларда аты сақланған қахарманлар саналады. Өзи шайыршылық пенен шуғылланған К.Каримов бул естеликлерге дөретиўшилик пенен қатнас жасаған. Күлтегинниң оқыўшыларға тәсир етерлик көркем образы роман бетлеринде жасалған. А.Султанов стилин изертлегенде, хәм илимпазлық хәм шайыршылық излерин байқаўға болады. Оның «Дөхмет» тарийхий кинороманында Аллаяр Досназаровқа байланыслы хәм халық аңызлары, хәм архивлик хұжетлер, баянламалар, хатлар хәм т.б. хұжетлер пайдаланылғанын көремиз. Бир өзгешелиги, Аллаярдың заманластары болған Жумагүл Сейитова, Фатима – Қасым Әўезовтың хаялының ядқа алыўларынан, Төреш Алланазаровлардың еске түсириўлеринен пайдаланған. Бул тәрәптен оның романлары басқа жазыўшылардың тарийхий темада дөрәтпелеринен парық қылады. Хатлардың пайдаланылыўы, яғнай, Аллаяр Досназаровтың өз қолы менен жазған хатларының болыўы да романда жазыўшының услуб өзгешеликлерин белгилейди. А.Султановтың өзи романға жазған алғы сөзинде архив хұжетлеринен, еске түсириўлерден қалай пайдаланғанын айтады [20;4-5]. А.Султанов стилинде изертлеўшиниң машақатлы мийнети, архивлик хұжетлерден, еске түсириўлерден пайдаланғаны белгили болады. Көркем ўақыт өзгеше қолланылады. А.Садықовтың «Бостансыз бүлбил» романында Бердақтың өзиниң шығармалары негизги дерек ретинде пайдаланылған [19:320]. Бул жазыўшы әдептен өз прозалық шығармалары менен танылды. Бул тарийхий роман тәжирийбелерден соң жазылды. Халық аңызлары да роман бетлеринде бериледи. Ерназар алакөздиң өлими туўралы аңызларда берилген мағлыұматлар пайдаланылған. Бердақтың қосықларында аты аталған персонажлар романда да қатнасады. Мысалы, Бердақтың қосықларында Ерназардың аты аталады. Романда бул персонаж образы жасалады. Солай етип, тийкарғы сюжет шайыр шығармалары негизинде раўажландырылады. Көркем ўақыт ядқа алыўлар арқалы кеңейтиледі. Бердақ ўақыяларды еске түсириўи арқалы ўақыт шегарасы жылжытылады.

## ӘДЕБИЯТЛАР

1. Бахтин М. Вопросы литературы и эстетики. – М.: Художественная литература, 1975.
2. Бекбергенова З. Каракалпак романларында көркем сөз поэтикасы. – Нөкис: Илим, 2016.
3. Ильясов Я. Согдиана. – Ташкент: Шарқ, 1993.
4. Мәмбетов К. Фольклор хәм жазба әдебият.- Нөкис: Университет, 1978.
5. Мәмбетов К. Посқан ел. Түркстан. // Әмиўдәрья. – № 8-9, 1992. – Б.77-81.
6. Мәмбетов К. Посқан ел. Түркстан. // Әмиўдәрья. – № 11-12, 1992, –Б.3-34.
7. Мәмбетов К. Посқан ел. – Нөкис: Каракалпакстан, 1988. – 524 б.
8. Мәмбетов К. Түркстан.- Нөкис: Каракалпакстан. 1993. 212 б.
9. Мәмбетов К. Посқан ел. Түркстан. // Әмиўдәрья. №8-9, 1992, – Б.27-81.
10. Мәмбетов К. Посқан ел. Түркстан. // Әмиўдәрья. № 11-12, 1992, –Б.3-34.
11. Мәмбетов К. Әдебият теориясы. – Нөкис: Билим, 1995, – 205 б.
12. Мәмбетов К. Каракалпаклар тарийхы. – Нөкис: Каракалпакстан, 1993, – 116 б.
13. Мәмбетов К. Каракалпаклар шежиреси. – Нөкис: Билим, 1993, – 120 б.
14. Мәмбетов К. Тарийх төркинлери. – Нөкис: 1999.
15. Нуржанов П. Хәзирги каракалпак романы поэтикасы (композициялық хәм жанрлық-стильлик өзгешеликлери. – Нөкис: Билим, 2008. – 85-86.
16. Нуржанов П. Хәзирги каракалпак романы (сюжет хәм конфликт поэтикасы). – Нөкис: Билим, 2009.
17. Пархоменко М.Н. Роман семидесятых. – М.: Художественная литература, 1987, – С.334.
18. Сағыйдуллаева Ж. Каракалпак повестлеринде стильлик изленислер (1980-жыллардағы повестлер мысалында). Филол.илим.канд.дисс.автореф., 2010.
19. Садықов А. Бостансыз бүлбил. – Нөкис: Каракалпакстан, 1988, –352 б.
20. Султанов А. Дөхмет. – Нөкис: Билим, 2003, – 108 б.

### Тарихий романларда бадий вәкт Утемуратова Х.

*Ўзбекистон Республикаси Фанлар академияси Қорақалпоғистон бўлими Қорақалпоғистон гуманитар фанлар илмий-тадқиқот институти, Нукус*

Мақолада қорақалпоқ ёзувчиларининг тарихий романидаги бадий вәкт муаммоси таҳлил қилинади. Олимлар Т.Александрова, Р.Фатхрахмонов, Д.Б.Деркач, З.Бекбергеновалар ўз тадқиқотларида ушбу муаммога тўхталиб ўтдилар. Мақола қорақалпоқ адабиётшунослигининг долзарб муаммоларидан бирига бағишланган. Муаллиф ёзувчи Қ.Мамбетовнинг изланишларини, тарихий роман жанрининг бадий хусусиятларини белгилайди. Биз ёзувчининг ижодий маҳоратини ўрганиш ҳақида ҳам гапирамиз. Ёзувчининг индивидуал услубини аниқлаш катта аҳамиятга эга. Мақолада адабиётшуносликнинг долзарб муаммоси илгари сурилган. Кўтарилган муаммо юзасидан муаллиф илмий-амалий хулосаларга келган. Қаҳрамонлар ва уларнинг образлари ҳақида тегишли хулосалар чиқарилади. Ушбу мақолада ёзувчиларнинг қорақалпоқ тарихий насри ривожига қўшган ҳиссаси қайд этилган. Ёзувчининг персонажлар ҳаракати ва образларини очиб беришдаги ижодий истеъдоди натижасида баъдий тасвир воситаларидан фойдаланиш йуллари мисоллар билан исботланган. Мақола ёзувчилар Т.Қаипбергенов, Қ.Мамбетов, Қ.Каримов, А.Султонов ижодининг янги қирраларини очиб беришда катта аҳамиятга эга. Ушбу мақолада муаллиф романларнинг яратилиш тарихини тасвирлайди. Адибларнинг тарихий романини ўрганишга бағишланган асарлар ҳақида умумий маълумот берилган.

### Художественное время в исторических романах Утемуратова Х.

*Каракалпакский научно-исследовательский институт гуманитарных наук Каракалпакского отделения Академии наук Республики Узбекистан, Нукус*

В статье анализируется проблема художественного времени исторического романа каракалпакских писателей. Ученые Т.Александрова, Р.Фатхрахманов, Д.Б.Деркач, З.Бекбергенова в своих исследованиях затронули эту проблему. Статья посвящена одной из актуальных проблем каракалпакского литературоведения. Автор определены искания писателя К.Мамбетова и художественные особенности жанра исторического романа. Также речь идёт об изучении творческого мастерства писателя. Определение индивидуального стиля писателя имеет большое значение. Статья выдвинула вперед актуальную проблему литературоведения. Автор достиг научно-практических выводов по выдвинутой проблеме. Сделаны соответствующие выводы о героях и их образах. В статье отмечается вклад писателей в развитие каракалпакской исторической прозы. В результате творческого таланта писателя для раскрытия действий героев и их образов доказаны на примерах способы использования средства художественного изображения. Статья имеет важное значение при раскрытии новых граней творчества писателей Т.Каипбергенова, К.Мамбетова, К.Каримова и А.Султанова. Автором описана история создания книги. Дается обзор работ, посвященных исследованию исторического романа писателей.

### Artistic time in historical novels Utemuratova X.

*Karakalpak Research Institute for the Humanitarian of the Karakalpak Branch of the Academy of Sciences of the Republic of Uzbekistan, Nukus*

This article analyzes the problem of artistic time in the historical novel by Karakalpak writers. Scientists T.Alexandrova, R. Fathrahmanov, D.B.Derkach, Z.Bekbergenova touched upon this problem in their research. The article is devoted to one of the topical problems of Karakalpak literary criticism. The author defines the quest of the writer K.Mambetov and the artistic features of the historical novel genre. We are also talking about the study of the creative skill of the writer. Determining the individual style of a writer is of great importance. The article put forward an actual problem of literary criticism. The author has reached scientific and practical conclusions on the problem raised. Appropriate conclusions about the characters and their images are made. This article notes the contribution of writers to the development of Karakalpak historical prose. As a result of the writer's creative talent for revealing the actions of the characters and their images, the ways of using the means of artistic representation are proved by examples. The article is of great importance in revealing new facets of creativity of writers T.Kaipbergenov, K.Mambetov, K.Karimov and A.Sultanov. In this article, the author describes the history of the creation of the book. An overview of the works devoted to the study of the historical novel of writers is given.

## КЕҢЕСБАЙ КАРИМОВ ЛИРИКАСЫНДА КӨРКЕМ ШЕБЕРЛИК МӘСЕЛЕСИ

Нуржанов П.

*Бердақ атындағы Қарақалпақ мәмлекетлик университети, Нөкис қаласы*

Талантлы шайыр К.Каримов лирикасы мазмунлық хәм формалық жақтан көркем сүүретлеу ұсылларына, деталларға, образлы сүүретлеулерге оғада бай болып келеди. Әсиресе, К.Каримов қайнаұйтлы өмирден картиналық, көркем детальлық сүүретлерди дурыс тауып, олар арқалы терең хәм эмоцияға бай ойларын ортаға салады.

«Көркем деталь шығармада белгили бир мазмунды сәулелендириуши, идеялық-көркемлик жүк тасыушы элемент. Ең дәслеп деталь көркем хакыйқатлықты жаратыу қуралы болып, ол сүүретленип атырған нәрсе-хәдийсени конкреглестиреди, оны сезип аңлау мүмкин дәрежеде көз алдымызға елеслетеди... Деталь көркем хакыйқатлық элементи болуу менен бирге көркем улымаластыруу, автор пикирин анық етиу, толықтыруу, күшейттириу ушын да хызмет етеди» [3, 88]. Шайыр ең алды менен бизди қоршаған тәбиятты жүдә берилип, детальластырып сүүретлеу арқалы поэтикалық ой түйинин келтирип шығарады, базыда оларды публицистикалық ойларға бөлеп, заман, тарийхый өтмиш, келешек тууралы ойларын алға сүреди. Мысалы, оның «Қулпы тастағы жазыу» қосығына итибар берейик...

Дүнья жүйрик өр қояндай ырғыған,  
Сен жеделлеу қууһсаң әбден қарғыған,  
Талай рет қыйнап қолы қысқалық,  
Кең жәхәнди алақандай тар қылған.

Күнлер менен түн кеширип азаплы,  
Өр қоянға көплер қойған дузақты,  
Алды үмит, ақыры өкиниш,  
Хәр бир қойған қәдемлерің хысаплы

[1,8].

Мине, булар хакыйқатында, жүдә орынлы, хадаллық, объективлик пенен айтылған поэтикалық пикирлер. Бирақ, бурынғы шекленген идеологиялық көзқараслар бундай ойларды сыйыстырмай, ақыр-аяғын пессимизм менен байланыстырып, шайырды айыплауға шекем барып жеткен болар еди. Бүгинги әдебий шараят болса бундай сезимтал философиялық ойларды жатырқамайды, оларды шайырдың инсан баласын тәубеге келтириу, қанаатқа шақыруу ушын келтиргенин хәзирги оқыушы дәрриу-ақ абайлайды. Қосықтың төмендеги жуумақлаушы шуумағы буны аңлауға жәрдем береді:

Мен хәм едим өр қоянға ау қурған,  
Қарун байдың дәулетине дау қылған,  
Көрип турсыз қулпы тастың қасында,  
Барлық үмит – талпыныуым таусылған

[1,9].

Демек, шайырдың усы детальлық сүүретлеулері арқалы оның басқа шайырлар-

дан өзгешелиги айқын сезилип турады. К.Каримов өмир менен өлим арасындағы арпалысты сәулелендириу менен шекленбестен, инсаниятты сүтхорлық иллетинен ислетиуден қайтарыу, инсап-қанаатқа шақыруу мақсетинде ең зәрүрли, тәсиршең детальларды тауып ислетеди. Ол басқа шайырлардай мархумлардың анау яки мынау унамлы тәрәплерин көтермелей бермей, қулпытасқа байланыслы «сүтхордың қәбириндеги жазыулар» деп отырмай-ақ, оны улымаластырған поэтикалық образ сыпатында береді. Бул нәрсе К.Каримов стилинің шайыр И.Юсуповтан хәм тағы басқалардан тәуір-ақ парыққа ийе екенлигин көрсетеди.

К.Каримовтың басқа шайырлар менен хәм улымалық, хәм индивидуаль өзгешелик тәрәплери бар екенлигин көриуге болады. Мысалы, оның «Ақ отау» лирикасына И.Юсуповтың «Шөгирме», «Қарақалпақ хакқында қосық» тағы да басқа дәрәтпелеринің тәсирин сезиуге болады. Бирақ та, оның өз индивидуал стилин табыуға зор инта менен умтылғанын да айтыуымыз керек. Мысалы:

Күн нуры сығалап шаңарағыннан,  
Ууығына дизбе салыпты матау.  
Ғайры нағысларың зерге малынған,  
Өзлигим белгиси жаным ақ отау.

Ақ кийиз жамылған қәуметің дөнес,  
Маман бий қойныңда көп қурған кеңес.  
Қарақалпаққа кең сарайдан кем емес,  
Бизге бабалардан мийрас ақ отау [1,31].

Шайыр халқымыздың өзине тән миллий мийрасы ақ отауды көркем сөз нағыслары менен жырлауы – бул сөзсиз түрде оның өзине тәнликке ерисиуи, дәуір динамикасын, тарийхый өтмишти айқын сәулелендириуи болып табылады.

Дауыллар қәддинди сыйпап өтеди,  
Жауынлар сайларға ағып кетеди.  
Алымлар изертлеп көрсе нетеди,  
Тәбиятқа бунша уғрас ақ отау.  
Жазық жайлауларда сайдың басында,  
Сылдыр-сылдыр аққан булақ қасында.  
Мисли батырлардың дубылғысындай,  
Нешше заман саулат төккен ақ отау.

Көпдур бул дүньяның кешиу өткели,  
Хәр кимге дәуран бир келип кетпели.  
Отау тиксем дейип қарақалпақ ели,  
Неше әсир әрман еткен ақ отау [1,31].

Хәзирги дәуірде әдебиатшыларымыз көркем әдебиаттағы деталластырып сүүретлеудің поэтикалық әхмийетин орынлы белгилеп берип атыр [4]. Усы көзқарастан

К.Каримовтың бул орынлардағы баслы жетискенлиги өмир картиналарын сайлап алып, оны көркем детальға, символға айландырып сүүретлеулериниң басымлығында, сол арқалы кең жәмийетшилик қатламның сезимталлығы менен эстетикалық талғамын оятып пикир айтыуында болып отыр. Шайырдың «Қарама-қарсылықлар» лирикасындағы мынадай қатарлар буны дәлиллеуге хызмет етеди:

Декабрь қыс келди, қар жауып тынды,  
Соқпақлар көмилди, салмалар толды,  
Бейрутта нәлетлер мәгар бүлинди,  
Баспанасыз қалған Ливанның халқы.

Ақ қарды басаман, басаман қарды,  
Ол жақта Ливанлы бала шырқырар,  
Ыза, ғәзеп болып ишти тырнайды,  
Еки аяқлылар көкиреге қара.

Ақ қар жуп-жумсақдур, салқын бирақ та,  
Аппақ сағымынан жақтыландырар кеш,  
Бүгин ақша қарда қалдырған изим,  
Өткен жылғым менен дусласпайды хеш  
[1,77].

Сезилип турғанындай-ақ, шайыр ақ пенен кара, меҳрибанлық пенен зулымлық арасындағы қарама-қарсылықты сәулелендириу арқалы улыұма инсанийлық сезимлерди улығлаушы поэтикалық пикирлерди туұдырыуға шебер. Бул қатарларда хақыйқый өмир диалектикасы сәулеленген. Олардан автордың өз поэтикалық соқпағын әлле қашан тапқан, өз поэтикалық стилине ийе талант екенлиги айқын сезилип тур.

К.Каримов әлұан түрли реңлерди сөйлетип, сол арқалы кең оқыушылар журтшылығына эстетикалық ләззет бере алатуғын қосықларды көплек дөреткен. Шайыр қосықларында реңлер гөззаллығын сәулелендириу арқалы мухаббатты, инсан баласының сулылыққа куштарлығын, оның тынық сезимлериниң күшкүдиретин аңлатыуға шебер. Мысалы:

Ақ көйлек кийген қыз өгти жанымнан,  
Тауыстай таранып, гүлдей доланып,  
Создым қолларымды жетпеди оған,  
Қалды көкиректе жалынлар жанып,

Базда әрманларым сол гөззал яңлы,  
Яндырып изине айланбай кетер,  
Базда үмитлерим ақ көйлек кийип,  
Өлинен туттырмай алдымнан өтер [1,29].

Шайыр усылайынша өмирдеги түрли-түрли реңлер гөззаллығына символика-метафоралық мәни жүклекп, лириканың, бириншиден, эмоционаллығына ериссе, екиншиден, олар арқалы оқыушы кеулине терең ойлылық, ақыл-парасат урығын сеуип барады.

К.Каримовтың «Ақ отау», «Ақ тал», «Сүтилмек» хәм тағы басқа шығармаларында тәбият көринислерин, пейжазларды жанландырып, сәулелендириуде оларды көркем детальларға айландырыуда, қосықтың

эмоционаллығы менен поэтикалық қунын артырып беріуде өз стилине ийе. Мысалы:

Ақ тал!  
Көриспедик қашаннан берли!  
Бәлки, өткен шығар бир әсир пүтин!  
Сағынып қалыппан жазғы түнлердин,  
Шықларға малынған әжеп мәүритин.

Сен бунда тынымсыз ырғала бердиң,  
Мен татып үлгердим куұаныш, қайғы,  
Жапырақларың көнип ырқына желдиң,  
Баяғы қосығын айтып шуұлайды.

Сен ырғала бердиң,  
Алыста жүрип,  
Еситтим бүртигиңниң сыбырлыларын,  
Қала шауқымына кетсем де көнип,  
Еслей бердим бунда бир ақ тал барын

[1,66].

Усындай қатарларды оқып отырып оқыушы лирикалық қахарманның өз туұылған жерин, балалық мәүритин еслеп, оларды көклерге көтеретуғынын сезеди. Булардың хәммеси жәмийетшиликти түрли-түрли ой кеширмелерине, ағла қәсийетлерге қарай жетелейди.

Таныс қосығыңды айтып баяғы,  
Сен нурға шомылып шуұылда және,  
Мөлдир шықлар жууып кеулимниң дағын,  
Қайтадан келейин бала қәддима.

Бул қатарлардан К.Каримов лирикасында ойшаңлық, терең ойлылық басым орынды ийелейтуғыны аттан-анық көринип турады. Айырым шайырларда көп ушарасатуғын «Мийнет ет», «Пахта тер», «Жер сүриң» – деген сыяқлы өткинши, сыйқағы шыққан сөзлерден шайыр аулақ болыуы менен бирге, лирикалық қахарманның ой кеширмелериниң түрли-түрли халатларын улыұмаинсанийлық философиялық ырғақларға бөлеп сәулелендириуи поэтикалық әхмийетке ийе.

К.Каримовтың дерлик барлық лирикалық дөретпелери улыұма өмир менен қаралы өлим, дүньяның түрли-түрли жумбақлы сырлары менен тәбияттың әлұан түрли кубылыстарын сәулелендириу арқалы оқыушыда терең пикирлер оятады. Усы көзқарастан шайырдың «Уйқы» қосығы дыққатқа ылайық. Қосықта лирикалық қахарман пикирлеу қәбилети мол инсан сыпатында заманластарымызды сергек ой-сезимлерге баслайды, ақыл-парасатқа қарай жетелейди, эмоционаллыққа бөлеп, эстетикалық тәсиршеңликке шарлайды. Усы көзқарастан, инсан уйқысының, мүмкин, хәмме көре билмейтуғын, барлық адам баласы дурыс бахалап биле алмайтуғын психологиялық халатларын ашып берген. шайыр ойының өткирлигиниң жемиси, пикирди айқынластырып сәулелендириудеги өзине тәнлиги екенлиги даўсыз. «Суұдың дәми» деген лирикасы болса шайыр талантының және бир қырынан дәрек береді.

«Суұда дәм бар, буның дәми жоқ!» –

Десер еди татымсыз затты,  
 Әмиў суўы бүгінге келип,  
 «Дәмлі» болып кетти ме, қалай?  
 Дуздың дәми, темирдің дәми,  
 Жанар майдың, көмирдің дәми,  
 Атыздағы төгиннің дәми,  
 Суўда дәм жоқ дегени кәне?!  
 Тепсең тебиренбес қара жер,  
 Дузлы суўды симирип үнсиз,  
 Қайтып дузлар қуспақта үнсиз (1,213).

Мине бул қатарларда – «дуз», «дузлы суў», «суўдың дәми» ибаралары арқалы көпшилікке усынылған шайыр идеясының әхмийети сондай көзге анық тасланады, бул идея себепли тәбият трагедиясын, бүгінги экологиялық халат жүдә тәсиршен сәўлелендирилген.

Шайыр лирикасында өмир философиясын, инсан өмириниң өткиншилигин сәўлелендириўде қағаздан жасалған гүл шеңбери – «венoк» деталының қолланылыўы лирикалық қахарманның ойшаңлығын көрсетиўге хызмет етеди. Бизиңше, бундай сүүреглеў шеберлиги хәр бир оқыўшыны ойшаңлыққа, ақыл-парасат тереңлигине баслап, унамлы ис-хәрекетлерге тәрбиялап барыўы сөзсиз. Лириканың этико-педагогикалық, социал-жәмийетлик әхмийети де усындай орынларда анық көринеди. Мысалы:

– Бүгин ким әлемнен өтипти тағы? –  
 Буйыртпашы келгенде қойған саўалы,  
 Соң барлық өнерин,  
 Зейинин салып,  
 Жүз жыллық өмир бардай алдында,  
 Реңли қағаздан гүлдер жасайды,  
 Қағаздан гүл шеңбер соғыўшы хаял

Дослар, кәсиплеслер жыйналып соңыра,  
 Қәбирге қояды қағаз гүлдерди,  
 Хошласып кетеди қойымшылықтан,  
 Мархумды умытар, еслейди бәлки,  
 Лийкин, қағаз гүлдер солыў билмейди,  
 Солмайды дәслепки жамғырға шекем  
 [1,217].

Демек, шайыр усылайша тағы да өмирдің өткиншилигине ишара етип, жәмийетшиликти инсап-қанаатқа үндейди деген сөз.

К.Каримов лирикасында турмыс шынлығын, оның айырым бөлекшелерин, тәбият көринислерин көркем деталь арқалы өзлестирип, оларға салмақлы эмоционаллық, идеялық-эстетикалық, поэтикалық функциялар жүклеп қәлем тербетиў характерли дәретиўшилик қубылыс. Бул қубылысты биз жоқарыда таллап өтилген «Ақ отаў» хәм тағы басқа лирикалық шығармаларында көриўимизге болады. Шайырдың «Сүйриклер», «Айран», «Әтшөк» сыяқлы қосықларында да усы шеберлик көзге тасланады. Сондай-ақ оның бир сөзге ямаса сөз дизбегине айрықша эмоционаллық, лейтмотивлик ұазыйпалар жүкленген редифлик лирикаларын

да ушыратыўға болады, олардың өзгеше поэтикалық формаларға қурылғаны сезилип турады. Мысалы:

Сүйриклер ер жетип қамысқа дөнди,  
 Баллар жигит болып намысқа дөнди,  
 Сүйрик бармақ қызлар қушаққа енди,  
 Нени еслериме салдың сүйриклер?!  
 ...Бийғам арна киби аққан пайытым,  
 Жасыл майсаларда шапқан пайытым,  
 Сүйрик бармақлардан тутқан пайытым,  
 Бүгин мениң ушын әрман сүйриклер  
 [2,25].

Көрип отырғанымыздай, шайыр усылайынша тәбияттың кишкене бир бөлекшеси болған өсимлик сүйрикти көркем деталь сыпатында пайдаланып, оған жан ендирип, лирикалық қахарманның әхмийетли мәўритлерин тәсиршенлик пенен сәўлелендириўде поэтикалық шеберликке ерискен. Лирикалық қахарманның шийрин мухаббатының-қызғынлы демлериниң сүйрик арқалы деталластырылып берилиўи де оның шайыр изленислериниң жемиси.

К.Каримовтың айырым қосықларында бүгінги жас әўлад пенен кекселер, улыўма инсанлар арасындағы өз ара диалогларға айрықша поэтикалық функция жүклеп, оларды шеберлик пенен хатқа түсириў арқалы лириканың эмоционаллығын, оның улыўма идеялық-эстетикалық сапасын көтерип қәлем тербейди. Мысалы:

«Асаў Әмиў» десең ендиги баллар,  
 Күлер билмеслигин, садалығына,  
 Дәрья ултанында қым-қыйғаш жоллар,  
 Қайықлар қайралмас далалығына.

«Сақый Әмиў» десең таңланар олар.  
 Дәрья емес сениң сайызылығыңа.  
 Бүгинлиги ол қалай сақый болар,  
 Кешип өтер болсаң, келмес тобығыңа.

Әмиў толқып ақты, десең инанбас,  
 Ол пайытлар мисли ертекке мегзер,  
 Толқып аққан нәўпир суўдың орнында,  
 Өркешленип қайыр қумлары гезер.

«Әмиў-Анам!» десең, ойланар бирақ,  
 «Уллар қалай жоғалтқан – деп анасын» [1,149].

К.Каримовтың лирикалық шығармаларында усындай сезимталлық, тапқырлық пенен айтылған поэтикалық пикирлер көплеп ушырасады. Мысалы, «Қызыл китап» сөзи хәзирги ұақытлары тәбиятта сийрек ушырасатуғын хайўанатлар, өсимликлер дизимге алынған китап-журнал екенлигин билемиз. Бул хәккында Ибрайым ағамыз: «Бир сайғакты тиркеп қызыл китапқа, мың кийиктиң басын жалмаған заман» – деп өткир поэтикалық ойларын ортаға салған еди. Ал, К.Каримов бул туўралы былайынша жазған:



Тэбиятта азайған түрлер,  
Мәселенки жолбарыс қаптан,  
Жупар ийис эжайып гүллер,  
Орын алған қызыл китаптан.

Менде сондай мүмкинлик болса,  
Жазар едим қызыл китапқа,  
Ана тэбиятты,  
Сайызланып баратырған Аралды,  
Суўсыз канал жағаларында куўраған  
талды.

Бэринен бурын оларға.

Оларға суў бере алмаған Әмиўдэрьяны  
[1,151-152].

Әлбетте, бул К.Каримовтың Арал, Әмиў,

улыўма тэбият апатшылығы туўралы өзине  
тән ой тербенислери болыў менен бирге,  
шайыр көпшиликке қызық болып көринетуғын  
хоккей майданшасын көркем деталь сыпатында  
да қолланыў арқалы парахатшылық,  
тынышлық, татыўлық сыяқлы мәселелерге  
байланыслы өз даўысын танытыўға ерискен.

Жуўмақлап айтқанда, К.Каримовтың  
ғәрәзсизлик дәўири лирикасы әдебиятымызда  
салмақлы орынға ийе. Шайырдың көркем об-  
раз жасаў шеберлиги, әсиресе, көркем деталь-  
дан усталық пенен пайдаланыўы оның индиви-  
дуаль стилинің өзине тән өзгешелигин  
курайды.

#### ӘДЕБИЯТЛАР

1. Каримов К. Көңлим мүлки. Қосықлар. – Нөкис: Билим, 2005 (ендиги мысаллар усы басылымнан алынады, қаўыс ишинде бетлери көрсетиледи).
2. Каримов К. Қарақалпақ – елим мениң. Қосықлар хэм поэмалар. – Ташкент: Yangi kitob, 2020 (ендиги мысаллар усы басылымнан алынады, қаўыс ишинде бетлери көрсетиледи).
3. Куронов Д., Мамажанов З., Шералиева М. Адабиётшунослик луғати. Қайта нашр.– Тошкент: Akademnash, 2013.
4. Добин Е.С. Сюжет и действительность. Искусство детали. – Л.: Наука: 1981; Есенов Ж. Ҳақыйқатшыл, руўхы терең сөз маржанлары ушын // «Устаз жолы», 1999, 20-май.

#### Кенесбай Каримов лирикасида бадний маҳорат Нуржанов П.

*Қорақалпоқ давлат университети, Нукус*

Мазкур мақола машхур қорақалпоқ шоири К.Каримовнинг лирикасини, хусусан, унинг мустақиллик дәври лирик асарлари тилида бадний деталнинг функциясини тадқиқ этишга бағишланган. Муаллиф шоирнинг «Кунглим мүлки» (2005), «Қорақалпоқ-элим менинг» (2020) китобларида чоп этилган «Оқ утов», «Мармар тошдаги ёзув», «Оқ тол», «Сувнинг дами», «Уйку», «Қизил китоб», «Айран» каби лирик асарларини тадқиқ этиш асносида эътиборга молик илмий хулосалар хулосалар ишлаган. Муаллифнинг фикрига биноан, К.Каримов асарларида бадний деталь образнинг ўқувчига эмоциональ таъсирини кучайттиради, поэтик маҳоратини умумлаштириш савиясини очиради, китобхон кўз олдиға образни аниқ гавдалантиришга хизмат қилади. Тадқиқотчининг шоир лирик асарларини ўрганиш тадқиқ этиш борасидаги илмий умумлашмалари мустақиллик дәври қорақалпоқ шеърятини замон талабига мос талқин этиш борасида катта аҳамият касб этади.

#### Художественное мастерство лирики Кенесбая Каримова Нуржанов П.

*Каракалпакский государственный университет, Нукус*

Статья посвящена исследованию лирики каракалпакского поэта К.Каримова, в частности, роли и значения художественной детали в языке лирических произведений поэта периода независимости. Автор статьи, исследуя такие лирические произведения, как «Утов», «Надпись на надгробном камне», «Привкус воды», «Сон», «Красная книга», «Айран» и др., включенные в сборник стихотворений «Богатство души» (2005), «Каракалпакия — страна моя» (2020), делает важные научно-теоретические выводы. По его мнению, художественная деталь в современных лирических произведениях К.Каримова служит усилению эмоционального воздействия образа читателя, повышает уровень художественного обобщения по отношению к зримому восприятию читателем душевного настроения поэта. Выводы автора статьи приводят к мнению, что необходимо дальнейшее исследование современной каракалпакской лирики в соответствии с требованиями времени.

#### Artistic mastery of Kenesbay Karimov's lyrics Nurzhanov P.

*Karakalpak State University, Nukus*

The article is devoted to the study of the lyrics of the Karakalpak poet K.Karimov, in particular, the role and significance of artistic detail in the language of lyrical works of the poet of the period of independence. The author of the article explores such lyrical works as "Utov", "Inscription in the tombstone", "The Taste of water", "Dormouse", "Red Book", "Ayran", etc., included in the books of poems "Wealth of Souls" (2005), "Karakalpakia is my country" (2020), will make important scientific and theoretical conclusions. In his opinion, the artistic detail in the modern lyrical works of K.Karimov serve to strengthen the emotional impact of the image to the reader, increases the level of artistic generalization to the reader's visible perception of the poet's mental mood. The conclusions of the author of the article serve for further research of modern Karakalpak lyrics in accordance with the requirements of the time.

## ДӨРЕТИҮШИ ОБРАЗЫНЫҢ ФЕНОМЕНОЛОГИЯЛЫҚ ТАЛҚЫНЫ

Глеунязова Г.Б.

*Өзбекстан Республикасы Илимлер академиясы Қарақалпақстан бөлімі  
Қарақалпақ гуманитар илимлер илим-изертлеу институты, Нөкис қаласы*

Әдебиаттаныудағы феноменология да текстті түсінуге қаратылған структуралық жобадағы таллаудың методларының бири болып табылады. ХХ әсирде немис философы Эдмунд Гуссерль феноменологиялық тәліматты жаратқан болса [1], оның шәкиртлери Л.Ландгребе, Э.Финк, К.Гёдель, сондай-ақ, Г.В.Лейбниц, Р.Декарт, И.Кант, Ф.Брентано, Г.Фреге сыяқлы бир қатар философлар бул тәліматты раўажландырды.

«Феноменологиялық методтың тийкарғы талаплары төмендегилерден ибарат: 1) феноменологиялық редукция, яғный, объектив реаллыққа тийисли «сап» (яғный субъектив) тәжирийбе шегарасынан шығатуғын хәр қандай талқылаўлардан сақланыў; 2) трансцендентал редукция, яғный, билиў субъектиниң өзин реал, эмпирикалық, социаллық хәм психофизиологиялық пүтинлик (дене) деп емес, ал «сап», трансцендентал сана деп караў» [2:514]. Егер кең мазмунда түсиндиретуғын болсақ, феноменология әлемди, онда өмир сүриўди инсанлардың қалай түсиниўин сыртқы келбети бойынша да, социаллық өз ара қарым-қатнас көзқарасынан да, эмоционаллық тәрепинен де үйрениўши философияның бир бөліми. Егер әдебиаттаныудағы изертлеу методы «гилине аўдаратуғын» болсақ, әлемди, кубылысларды, нәрселерди дөретиўшиниң тәжирийбеси бойынша түсиндириўи, яғный, дөретиўшиниң басынан кеширген субъектив аспектерин оның объектив түсиндирмеси менен бириктириўши ағым болып табылады. Эпиўайырақ тил менен айтқанда, феноменологияны дөретиўши менен дөретиўши қарым-қатнасында, дөретиўши менен оқыўшы қарым-қатнасында, көркем шығарма хәм оқыўшының өз ара қатнасында да көриўге болады. Мысалы, бир дөретпе бойынша автор өзиниң көркем нийетин жеткерсе, оқыўшы оны оқыўы арқалы өзиниң тәжирийбесинен екінши нәрсени аңлаўы мүмкин. Шайыр жаратылыс хәкқында ой толғанысларын жекке өзиниң эмоциональ сезимлери, ақылый пикирлеуи менен түсиндириўи (яғный, жеткерип бериўи) мүмкин, оны изертлеуши алым өзиниң жаратылыс хәкқындағы билимлери менен бирге шайырдың қосықтағы көркем нийети, идеясын қоса түсиндирип бериўи мүмкин. Улыўма алғанда, феноменологиялық талқында жекке эмоциональлық, билиўлик тәжирийбелерге сүйениўши интерпретация жетекшилик етеди. Соның ушын феноменологиялық талқында түсиндириўшиниң негизги ойын жеткерип бериў менен бирге интерпретацияны қайта

түсиндириў де иске асады.

«Гуссерль дүньяқараслары, биринши гезекте гносеологияға тийисли мәселелер система-сына сүйенеди. Гуссерль пикиринше, билиў негизин «анықлық», «ашық-айдын көринип турған нәрсе», «тикелей пикирлеу (талқын – Т.Г.)», «сыншыл бақлаў» қурайды... Басқаша айтқанда, гносеологиялық изертлеу болжаў хәм шамалаўларды шетке ысырып қойып, дәслепки теорияларды бийкарлаған халда, тек өз-өзинен көринип турған, тикелей бақлаў негизинде анықланған нәрселерге ғана тийкарланыўы лазым» [3:103]. Бунда жаратылысты аңлаўда инсанның сезиўлерге тийкарланған тәжирийбелери жетекши орынға шығарылады. Сонлықтан, феноменологиялық талқынды, әсиресе, дөретиўши лабораториясы, биографиялық сын бағдарындағы изертлеулерде қолланыў оғада жақсы нәтиже береди. Биз төменде феноменологиялық талқынның бир аспектин шайыр Теңелбай Сәрсенбаевтың өзи хәкқындағы қосықларындағы пикирлери хәм оның дөретиўшилик тулғасы хәкқындағы басқа шайырлардың пикирлери мысалында көрип шығамыз.

Шайырдың хәрбир қосығында оның ишки дүньясы, өзлиги бой көрсетеди. Өйткени, қосық – ишки кеширме, толғаныс, дебдиў тийкарында жүзеге келеди. Егер қосықтың тематикасы қоршаған орталық, инсанлар, нәрселер, кубылыслар, турмыслық жағдайлар яки қарым-қатнаслар, белгили жәмийетлик ўақыялар хәкқында болғанда да, олар шайырдың жүреги арқалы сезинилип, оның туйғыларына тәсир еткеннен кейин, яғный, шайырға түртки бергеннен кейин ғана жүзеге шығатуғын болғанлықтан, дөретиўшиниң қайсы шығармасы болса да оның өзи хәкқында «сөйлеп» турады. Деген менен, өзи хәкқында толығырақ мағлыўмат беретугын қосықларды да жазыўшы шайырлар болады. Т.Сәрсенбаевтың «Телезиў», «Дүнья менен дәртелесиў», «Қәнәәт», «Кулшыныў», «Жарылыў», «Саза», «Таңырқант» хәм т.б. қосықларында өзи, өзиниң халаты, санасының дәрежеси, ишки жағдайы хәм руўхый дүньясы, басқаша айтқанда өзиниң тулғасы хәкқында пикирлерин сәўлелендирген. Оларда белгили бир мәўриттеги халаты да, улыўма өмир бойы устанған принциптери де, минез-кулқының көринислери де табылады.

Дәдебесиз, дәртсиз, мусаллат,  
Бир тынбаға усап турман тап,  
Булт астынан атлығып шығып,  
Сынған нурдай дийўал қушақлап.

Жууаслыкка тынышпан койдай,  
Рауаждан токтаган ойдаи,  
Көп ишинде көкирегим хәсте,  
Қуныш киси көтерген бойдай.  
Оннан сайын еки ийним түсип,  
Мисли сыртка шыкпаган ушық –  
Киби, өз-өзимди жандырып,  
Турған қозбан қоз ара түсип.  
Сөйтп, шәббе асықтай мүнжилип,  
Жабар-жаппас күндей ынжылып,  
Телезиймен, қапа кеулиме –  
Тәмби басып хәм иштен илип.

Қосықта берилген «дәбдебесиз, дәртсиз, мусаллат тынба», «булт астынан шығып, дийәулға урылып сынған нур», «қуныш киси көтерип жүрген бой», «койдай жууаслык», «толық жарылмаған, ислеген ушық, «алысыу алдында турған қоз», «желинип кеткен асық», «жауыу алдында тымсырайып турған булт» хәм градацияның кульминациясында «иштен илип хәм сыртынан тәмби басып жабылып қалған телезиген кеуил» – булардың барлығы шайыр қалбиниң өзин излеуи, өмирден мазмун излеуи, дүньяға келгендеги мақсетин таба алмай турған халатындағы гүйзелислери болып табылады. Себеби, хақыйқый қосықлар шайырдың иләхий жоқары рууҳы менен байланысқанда, оның менен қарым-қатнас орнатқанында, яғный, транс халатында дәретиледи. Рууҳ барлық уақытта еркин. Инсан болса жәмийетте оның жазылған хәм жазылмаған нызамлылықларына бойсынып жасауға мәжбүр. Шайыр рууҳ пенен жәмийет, Жаратыушы (Аспан) менен Жер (Жәмийет) ортасында өзиниң жаратыушылық негизин де, инсанийлық негизин де жүзеге шығарады. Бирақ жәмийетте барлық уақытта инсанлар жоқары саналы, рууҳый рауажланған бола бермейди. Рууҳый дүньясы оғада жарлы инсанлар да баршылық. Олардың тәсири де, тосқынлықлары да көп болады. Еркинлик күсеген, мухаббат жолын таңлаған шайырға усындай орталықта гейде өзлигин табыуға, өзлиги менен бирге болууға имқан болмай қалады. Мине, жоқарыдағы қосықтағы метафоралар менен берилген символикалық пикирлер усылар хаққында.

«Таңырқант» қосығындағы:

Таңырқант!  
Биймәлел, төте жол менен –  
Жөнәп баратқанның бәрин  
таңырқант?!..  
Өмирге кележақ, еле келмеген –  
Келмеген, кележақ нәлин таңырқант?!..  
[6:5].

Яки «Саза» қосығындағы:

...Болмаса Теңелбай, о, шайыр улым,  
Қосық жазған адам жердиң еркеси –  
Екенин биле тура көкиреғиң қайтық,  
Заманың усынша пәтке мингенде,  
Бар кебзеңди ашып қуйын тақлетли,  
Қуумасан не себеп жерден ғәплетти?

...Рууҳый жарлылық бул қай кесапат?  
Жолбарыс жаныңа жолдас сауда ма?  
Дурыс, шайыр жети әлемниң патшасы,  
Сени қыйнап атыр басқа от басы...

...Қәне, шайыр болсаң қайра қәлемди,  
Әлем етиу ушын усы әлемди?!.. – деген хәм усы сыяқлы қосықларында биз жоқарыда келтирип өткен пикирлерди сәуленлендиреди [5:46-47]. Оларда және де бул дүньяның, инсанлардың, жәмийеттиң рууҳы оянған, қәлб көзи ашық, «жүреғи нама таныйтуғын», рууҳый рауажланған инсанларға мүтәжлигин аңлаған, соған хәрекет етип атырған шайыр образы сәуленген.

Келеси мысалда шайыр Т.Сәрсенбаевтың өмирдеги устанымлары, минез-құлқы, турмыс-тәризи сәуленеди.

Тергенлер инилерим, изимде киятырған,  
Жазалаң сөзлеримди жолыма қыя  
турған.

Қатты кел, қатарларым, тоқсанның  
қәхәриндей,

Тойынып секирмесин бизиңдей пейли  
жылдам!

Билмедим, хайранман, маған не  
кемислигин?

Масайрап араласам, жәхәнниң  
кеңислигин!

Бәри бар бул дүньяда, ойыңнан оны  
артық.

Сөйтсе де жан дүньяма бир нәрсе кемис  
бүгин?!

Адам бир алданар бәрхә еккиси-әм,  
Тасқа ура берсен заққы шөккиш-әм.

Абройын сақлайды аброй төккиш-әм,  
Теңелбай бийдәрек көпирип пе еди?!

[6:11-12].

Қосық қатарлары арқалы өмирде тек жаналық жаратыуға, инсанларды аңлауға, халыққа хызмет етиуге қулышынып турған, бул жолда тик минезли, албырт, гейде қойдан жууас, гейде толқындай аспанға шапшыған» жылдырым минезли, гейде абыр-сабыр жауған жауындай «жақсыға жақсы», хақыйқат хәм әдалат жолын жолбарыстай қорғайтуғын образды көремиз.

«Қулышынуу» қосығында да бул өмирлик устанымлар, бул минез-қулықтың толығырақ ашылыуы көзге тасланады:

...Урдым тасты-тасқа түсинеин деп,  
Төзимниң тийкарын тексерген болып.  
Көрдим бултты жерге түсирейин деп,  
Қолымнан келмеди, келмейжақ толық?!

...Сөйтп өкирең қағып қулыншақ  
болдым,

Хасылды харытып кетейин дейип.

Ақыр аяғында урыншақ болдым,

Хәммеден өтейин-өтейин дейип!...

[6:9-10].

Енди Т.Сәрсенбаевтың өзиниң өзи хаққында аңлағанларын қосықларында өзиниң жеткерип бергенинен тысқары, оның заманлас

шайырларының да шайыр хаққындағы аңлағанлары бойынша Т.Сәрсенбаевтың феноменин қалай сомлағанын көріп өтейік. И.Юсупов, К.Рахманов, Ж.Избасқановлардың қосықтарында Т.Сәрсенбаев хаққында дыққатқа ылайық сәулендириулер бар.

И.Юсупов «Шайыр Теңелбайға» қосығында:

«Жүр, малдың алдына шығайық,  
Шайда!»

Шакыр тез, бийдәулет Теңелбай қайда?  
Жазыуынан «жууыуы» көп шайырдың,  
Бір қосық тууылса еки-үш айда.

«Жүр, малдың алдына шағайық Шайда!»

...Саған ашық болғанлықтан жасында,  
Шайыр болып шыққан ол ырасында.

Ышқы әкери бар оның басында.

Сондай дәрт болмаса, шайырлық қайда?!

Ең жақсы қосығы сен едің, Шайда!

[7:54].

И.Юсуповтың бұл қосығында оның Т.Сәрсенбаевтың дөретиушилигине берілген бахасы менен бірге әдебиетке, поэзияға, қосыққа шайдалығына дыққат қаратады. Бұл қосық хәзил-дәлкек мазмунында жазылғанлығына қарамастан, шайырдың «дәрти», шайырлық жолында өзіннен де кешип жүретуғын «бийдәулетлиги», ақкөкиреклиги хаққында сәулендириу қәлиплестиреди.

К.Рахмановтың «Теңелбай шайырға» хәм «Шайыр...» қосықтарында Т.Сәрсенбаевтың портрети анығырақ сызылады:

Жүресен бір ғаудырап,

Сәл нәрсеге саудырап,

Қаймығады көп адам,

Киятқандай тау қулап.

...Ал сонда да дурыссаң,

Қосық жазсаң қурыссаң.

Биреулерге тынышлық,

Биреулерге урыссаң.

...Ыққа қарай ақпайсаң,

Жыққыны көп жаптайсаң.

Бір адамды қуатлап,

Жүз адамға жақпайсаң [8:304-305].

К.Рахмановтың бұл қосығында Т.Сәрсенбаевтың тулғасы шайырдың

«Таңырқант», «Қулазыу», «Жарылыу», «Қәнәт» хәм т.б. қосықтарындағы образы менен оғада сәйкес келеди. Ал, К.Рахмановтың «Шайыр...» қосығында бұл бақлаулар еле де тереңлеседи хәм шайыр тулғасы еле де айқынласады:

Сен хаққында гә хақыйқат, гә насақ,

Бир басына қардай жауды ғауасат.

Турмысында зәхәр жутып жүрсенде,

Қосығың да жасадың сен пал асап.

...Шайырлыққа жеткенің жоқ сен

текке...

Шайыр болыу даурық салыу жер, көкке.

Бизиң елде Ережептен кейинги, –

Жасағанлар үйренбеген тентекке.

Халық арасындағы Ережеп тентек хаққындағы әпсана хәм гүрриңдерде оның тентеклиги жақсылық жолында екенлиги, халыққа хызмет етиудеги хадаллығы сөз етиледі. К.Рахмановтың Т.Сәрсенбаевты Ережеп тентекке теңлестиреуі хәм сол образға салыстырыу арқалы оның кубылмалы минез-кулқын адамлардың қабыл етпеуін де (*Бизиң елде Ережептен кейинги, – Жасағанлар үйренбеген тентекке*) түсиникли жеткерип берген. Соның менен бірге, бұл қосықта да Т.Сәрсенбаевтың өмирінде қыйналып жасаса да, қосыққа, поэзияға садықлығы, шайдалығы және де тастыйықланады.

Биз шайыр Т.Сәрсенбаевтың феноменинің тек ғана дөретиушиликке, рууҳиятына, өзлигине, минез-кулқына байланыслы бір тәрәпин оның өз қосықтары хәм басқа да шайырлар қосықтары мысалында анықлауға хәрекет еттик. Бундай жантасыу тийкарында қарақалпақ шайырлары А.Дабылов, С.Нурымбетов, Х.Турымбетов, И.Юсупов, Т.Жумамуратов, Ә.Әжиниязов хәм т.б. шайырлардың дөретиушилигин үйрениуге болады. Себеби, бұл шайырлардың әдебий тулғасы да өзи менен қатар бір неше шайырлардың қәлемине илинген.

Феноменологиялық таллау усылы шайырдың дөретиушилик хәм индивидуаль тулғасын қәлиплестиреуде әхмийетке ийе деген жуумаққа келиуге болады.

## ӘДЕБИЯТЛАР

1. Гуссерль Э. Идеи к чистой феноменологии и феноменологической философии. – М.: ДИК, 1999.
2. Философия луғати. – Тошкент: Ўзбекистон, 1976.
3. Холбеков М. Н. Структур адабиётшунослик. – Тошкент: Наврӯз, 2014.
4. <https://kk.warbletoncouncil.org/fenomenologiya-1198#menu-1>

5. Сәрсенбаев Т. Дүнья менен дәртлесей. – Нөкис: Қарақалпақстан, 1990.
6. Сәрсенбаев Т. Шабыуыл. – Нөкис: Қарақалпақстан, 1989.
7. Юсупов И. Хәр кимнің өз заманы бар. – Нөкис: Қарақалпақстан, 2004.
8. Рахманов К. Гүзги мухаббат. Нөкис: Avangard baspa, 2022. – 316 б.

Иждокор образининг феноменологик талқини  
Тлеуниязова Г.Б.

Ўзбекистон Республикаси Фанлар академияси Қорақалпоғистон бұлими Қорақалпоқ гуманитар фанлар илмий-тадқиқот институти, Нукус

Мақолада структур адабиётшуносликдаги талқин методларининг бири феноменология муаммоси ёзувчи ижоди ва

портрети талқинида кўриб чиқилади. Феноменологиянинг олами, унда ҳаёт кечириётган инсонларнинг қандай тушунишни ташқи қиёфаси бўйича ҳам, ижтимоий муносабатида ҳам, эмоционал ҳолати томонидан ҳам ўрганувчи ва талқин қилувчи фалсафанинг битта қисми. Хусусан, олами, жараёнларни, нарсаларни, ҳолатларни ижодкорнинг тажрибаси асосида тушинтириши, ижодкорнинг субъектив аспектларни объектив интерпретациялаши билан уйғунлаштирадиган оқим ҳисобланади. Мақолада қорақалпоқ шоири Тенелбай Сарсенбаевнинг ижоди феноменологик талқин қилинади. Шунингдек, Т.Сарсенбаев ҳақида бошқа қорақалпоқ шоирларининг бадиий асарларидаги тасаввурларига тўхталади.

#### Феноменологическая интерпретация образа поэта

Тлеуниязова Г.Б.

*Каракалпакский научно-исследовательский институт гуманитарных наук Каракалпакского отделения Академии наук Республики Узбекистан, Нукус*

В статье рассматривается один из методов интерпретации в структурном литературоведении – проблема феноменологии в интерпретации авторского произведения и портрета. Феноменология — раздел философии, изучающий и интерпретирующий мир, то, как его понимают живущие в нем люди, как с точки зрения внешнего вида, социальных отношений, так и эмоционального состояния. В частности, это поток, сочетающий в себе основанную на его опыте интерпретацию творцом Вселенной, процессов, вещей, ситуаций и объективную интерпретацию творцом субъективных аспектов.

#### Phenomenological interpretation of the image of the poet's

Teuniyazova G.B.

*Karakalpak Research Institute for the Humanitarian of the Karakalpak Branch of the Academy of Sciences of the Republic of Uzbekistan, Nukus*

In the article, one of the interpretation methods in structural literary studies, the problem of phenomenology is considered in the interpretation of the author's work and portrait. Phenomenology is a part of philosophy that studies and interprets the world, how the people living in it perceive it, both in terms of its external appearance, social relations, and emotional state. In particular, it is a flow that combines the creator's interpretation of the universe, processes, things, situations based on his experience, and the creator's objective interpretation of subjective aspects. The article presents a phenomenological interpretation of the work of Karakalpak poet Tenelbay Sarsenbaev. It also touches on the imaginations of other Karakalpak poets about T.Sarsenbaev in their artistic works.

УДК 82-14

## ОРАЗБАЙ СӘТБАЕВТЫҢ МУХАББАТ ЛИРИКАСЫНДА ИШКИ КЕШИРМЕНИҢ СӘҮЛЕЛЕНИҮИ

Файзуллаева С.У.

*Өзбекстан мәмлекетлик көркем өнер ҳам мәденият институты Нөкис филиалы*

Мухаббат, ярды сүйиү, ашықлык әйем заманлардан көркем әдебиятларда сөз етилген хәм еле көп сөз етилетуғын мәңги темалардың бири. М.Горькийдиң пикиринше: «өлим хәм мухаббат – мәңгилик тема» [1.94]. Дүньялык хәм диний илимлерде сөз етилген жынысый (ер хәм хаял), ышкый мухаббат көркем әдебияттың барлық түр хәм жанрларында заманға, сиясий хәм тарийхий шәртлиликлерге сәйкес түрде рәңберән формаларда сүүреленип келинеди.

Мухаббат лирикасы әдебияттануы илиминде «интим лирика» (латынша, «intimus», французша «intime» – ишки, күтә жеке) термини менен жүритиледи. «...инсанның қәлби мухаббат себепли тазарады, мухаббат оны мәнауий жетилдиреди..., сол себепли жәхән әдебияты интим лириканың гөззал хәм бийтәкирар үлгилерин бере алған, олар инсанияттың бийбаха мәнауий мүлкине айланған. Хафыз хәм Науайы, Петрарка хәм Шекспир, Пушкин хәм А.Блок, Шолпан хәм Миртемирсыяқлы көплеп шайырлар жаратқан интим лирикалары хәзирге шекем сүйип оқылады, жоқары қәдирленеди, олар да мухаббаттың өзи киби мәңги есаплана-

ды» [2.120].

Бундай шығармаларда шайыр тәнхә өзине тийисли күйиниш, сүйиниш ямаса ашықлық сезимлерин берип атырғандай, өзиниң жүрек төринде жатырған пинхамы сырларын ашып атырғандай көринеди [3.86].

Қарақалпақ әдебиятануы илиминде мухаббат лирикасы интим лирикасы термини менен биргеликте «пинхамы лирика» термини менен де жүритиледи. Қарақалпақ халқының пинхамы лирикаларында дүнья әдебиятындағы сыяқлы лирикалық қахарманлар яғнай ашық пенен машық бир-бирине болған ашықлық сезимлерин әшкара емес жасырын сақлайды. Буны жәмийетлик хәм миллий тәртиплердиң, үрп-әдетлердиң халық санасындағы қәлиплескен заңлықлары тәсиринен пайда болатуғын критерия сыпатында бахаласақ болады.

Қазақ әдебиятануында да мухаббат туйғылары әлпешлеу, ардақлау хәм қәстерлеу арқалы ерисилетуғын жүрек төриндеги муқәддес туйғы сыпатында бахаланады. Қазақ әдебиятшысы Ғ.Райыс өз мийнетинде мухаббат лирикасына төмендегише сыпатлама береді: «Шайыр сезимине айрықша тәсир ет-

кен әлпешлеу, ардаклау, кәстерлеу, күйиніу, сүйиніу, кумарту, куштарлық, сағыну, эрманлау сезимлеринен туылған, қатты тәсир етіушікеуіл сырларын билдиретуғын қосықтың бир түри» [4.174].

Әдебиятшы, Қ.Жәрімбетов мухаббат лирикасы ҳақында төмендегише анық пикирди билдиреди: «Лирикалық қахарманның жүрек сезимлери инсанға тән тәбийий (жынысый) ышқының тийкарында пайда болады ҳәм олар сыртқы дүньяуий тәсирлердиң нәтийжесинде этикалық қәсийетлерди, яғный жәмийетлик тәртиплердиң, үрп-әдетлердиң, инсаныйлық нормалардың тәсири нәтийжесинде, сондай-ақ дүньяни көркем таныудың нәтийжесинде эстетикалық қәсийетлерди ийелейди. Ашықлық қосықларында лирикалық қахарманды адамға тән ҳасыл қәсийет болған шын кеуилден сүйиу сезимлери бийлейди, ол сезимлер курсауында болады» [5.106].

Қарақалпақ әдебиятында мухаббат темасы ауызеки халық дәрәтпелеринен баслап тилге алынады. «Алпамыс» дәстанында Алпамыс пенен Гүлпаршынның ышқы мүнәсибетлери, «Қырық қыз» дәстанында Арысланның Гүлайымның ышқы жолындағы ислеген мәртликлери буған мысал бола алады. Сондай-ақ, көпшилик дәтанлардағы батырлардың яр таңлау мотиви мухаббат туйғыларының сәулелениуи көркем әдебияттың фольклорлық үлгилеринде сақланып келген.

Қарақалпақ поэзиясында жәмәетлик авторлар тәрәпиннен халық қосықларын есапқа алмағанда мухаббат лирикасы профессор Қ.Жәрімбетовтың көрсетип өткениндей, XIX әсир қарақалпақ классикалық әдебиятынан басланады: Лириканың жанрлық талаптарына толық жууап беретуғын мухаббат қосықлары дәслепки мәртебе тек XIX әсир қарақалпақ поэзиясында, анығырақ айтсақ, Әжинияз дәрәтәушилигинде көринеди, олар өз алдына жанр болып қәлиплеседи ҳәм пүтин бир философиялық концепция дәрежесине көтериледи [5.107]. Буннан соңғы қарақалпақ поэзиясында мухаббат лирикасы турақлы түрде шайырлардың сүйип жырлайтуғын темаларының бири болып келмекте.

Хәзирги қарақалпақ поэзиясында яр ышқысын беріуши ишки кеширмелер шайырлардың стильлик өзгешелиги, поэтикалық шеберлиги тийкарында бериліу формаларында өзгешеликлер ҳәм изленислер сезиледи.

Шайыр Оразбай Сәтбаевтың яр ышқысы сәулеленген пинхамы қосықларының лирикалық қахарманы ярға ямаса ашығына өз мухаббатын ашықшасына айтыуға тартыныңқырайтутуғын, уялшаң характерли болып келеди. Ол ярды дүньяуий ҳәм жәмийетлик тәртиплер, үрп-әдетлер шегарасында жоқары эстетикалық дүнья таным менен сүйеди. Сонлықтан болыуи керек, оның

мухаббат лирикаларына нама жазылып халық арасында атқарылып келинбекте. Мәселен, оның Қазы Мәуликтин жолына салып жазған «Ядыма түсти» қосығында ярдың гөззаллығын ишки кеширмелериндеги нәзик туйғылар тәсиринде сүйсинип сүүретлейди.

Қурбаның болайын гүл йүзли дилбар,  
Бүгин куп жамалың ядыма түсти.  
Қарап жигитлердиң қанбаған шөли,  
Әхли жуп әнарың ядыма түсти.

Бұлбил сазы менен тоқыса кесте,  
Қосықлар айтар ең сен айлы кеште,  
Кеуилди тербеген хауазың есте,  
Он сегиз бәхәриң ядыма түсти [6.12].

Қосықтың лирикалық қахарманы ярының хош хауазына ашық болады. Қырғыз жазыушысы Ш.Айтматовтың «Жамила» повестинде Жамила да пахта пунктке пахта тапсырып киятырып, Алатаудың тусында Дәниярдың дәслепки айтқан қосығы арқалы оны жақсы көрип қалады [7]. Демек, ярдың айтқан қосығы, ашықлық темасын сәулелендириуде белгили бир мотив дәрежесине көтерилгенлигин көриуимиз мүмкин. Шайыр О.Сәтбаевтың да лирикалық қахарманы сәуер ярын бұлбилге теңеп, егер ол қосық айтар болса қолына тилла сазын алып намаға сала алатуғын ашық образында геүделенеди. Бул хәдийселер лирикалық қахарманның өтмишинде болып өткен болса да, хәзир де өз ярын он сегиз жастағыдай сүйип ардақлайды.

Шайырдың «Арасында сен жоқсаң бирақ» қосығында лирикалық қахарманның сүйгенинен айырылғаны жырланады. Бул қосыққа да нама жазылған. Шайырдың басқа қосықлары сыяқлы лирикалық қахарманның натықлығы менен уялшаңлығы сүйгенинен айырылып қалыуына себепши болыуи мүмкин деген жуумақ шығады. Жигит садалығынан сүйген ярының бой жеткенин де аңғармай қалады.

Ауыл жақта музлар ерипти,  
«Жалпақ жап»қа куслар келипти,  
Суу алмаға қызлар келипти,  
Арасында сен жоқсаң бирақ.

Ауылыңның түнлери узын,  
Жеңгейлердиң тиллери узын,  
Көзи қыймас хеш бийкеш қызын...

Арасында сен жоқсаң бирақ [6.32-33].

Шайырдың лирикалық кеширмелерин дыққат пенен гүзетсек, жәмийетлик тәртиплерге, үрп-әдетлерге қатты бойсыныңушаңлығы яғный тили узын жеңгейлерден қысыныңуи, күндизги күни ушырасып, «узақ түнлерди» сағынып өткергенлери оның пушайманлығына себеп етип көрсетиледи. Демек, биз байқаған лирикалық қахарманның жатық минез-кулқы шайыр қосықларында турақлы сақланған.



О.Сәтбаевтың «Ай сығалайды» топلامына кирген атамасыз мухаббат лирикалары дүркининде лирикалык қахарманның өз ярына болған ышқы сезимлери ашық болған ярының гөззаллығын тәрийиплеўге бағдарланған. Дүркинге киритилген 32 шуўмақ қосықтың хеш бирине атама койылмаған. Шайырдың пинхамы лирикасына итибар қаратсақ, лирикалык қахарман өз ярын узақтан қарап сүўретлеўге бейим екенлиги сезиледи. Әдебиятта кеңислик майданының узақлығы хронотопы шайырды емин-еркин бақлаўға, ярды еле де жақсы таныўға себеп болады. Жоқарыда айтқанымыздай, О.Сәтбаевтың лирикалык қахарманы уялшанлаў характерде хәрекет етеди.

Мине кәўмет, мине сулыўлық!

Мине, қолдан қуйғандай пишим!

Арзыйды жан берселер жигит,

Өзиндейин малийка ушын! [6.17-20].

Шайырдың лирикалык қахарманы кәншелли әдепли, әндамлы болса да ол ер жигит. Халықлық менталитетте «қыздың жолы жиңишке», «мухаббат заңлығында ярға қарап биринши кәдемди ер жигит таслаўы керек» сыяқлы уғымлар шайыр лирикаларында орын алады. Яғнай, шайыр О.Сәтбаевтың

лирикалык қахарманы да яр ышқысында сезимлерине ерк бергиси келеди.

Сенлик ышқым турғанда «писип»,

Жоқ, мен артық шыдай алмайман!

Аш белиңнен қапыра қушып,

Қанып-қанып поса алғайман! [6.18].

«Лирика – бул өзиниң нәзиклиги көркемлиги, сезимталлығы, өткирлиги менен көркем әдебияттың жанрлары ишинде ең тәсиршең жанр болып келди. Әсиресе, оның поэзиясы айрықша күшли раўажланған бизиң қарақалпақ халқының руўхый дүнясында тутатуғын орны жоқары екенлиги хәммеге мәлим» [8.4].

Улыўмаластырып айтқанда, шайыр О.Сәтбаевтың поэзиясында яр ышқысы хакқындағы ишки кеширмелер лирикалык қахарманлардың тәбийий (жынысый), тымсалый хәм рәмзий, жәмийетлик хәм эстетикалык-этикалык көзқарасларынан түрлише мазмунларда сәўлеленгенин көриўимиз мүмкин. Бунда шайырдың стильлик өзгешеликлеринен келип шығып ярға болған ишки кеширмелерин бериўде түрли поэтикалык усыл хәм қуралларды шеберлик пенен таңлағанына гүўа боламыз.

#### ӘДЕБИЯТЛАР

1. Горький М. Очерки и рассказы. – Изд. 1-е. – Санкт-Петербург. «С.Дороватовского и А.Чарушниковы», два тома, 1898.
2. Қурунов Д., Мамажонов З., Шералиева М. Адабиётшунослик лугати. – Тошкент: Akademnashr. 2013.
3. Ахметов С., Есенов Ж., Жәримбетов Қ. Әдебияттану атамаларының орысша-қарақалпақша түсіндірме сөзлиги. – Нөкис: Билим, 1994.
4. Райыс Ғ. Сөз өнері теориясы. – Алматы: Ғылым, 2010.
5. Жәримбетов Қ. XIX әсир қарақалпақ лирикасының жанрлық қәсийетлери хәм раўажланыў тарихы. Монография. – Нөкис: Билим, 2004.
6. Сәтбаев О. Ай сығалайды. (Қосықлар хәм поэма). – Нөкис: Қарақалпақстан, 1992.
7. Айтматов Ч. Жамила: қиссалар. – Тошкент: 2015.
8. Оразымбетов Қ. Таңламалы шығармалар топلامы. I том. – Нөкис: Билим, 2018.

#### Оразбай Сатбаевнинг мухаббат лирикасида кечинма ифодаси Файзуллаева С.У.

*Ўзбекистон давлат санъат ва маданият институти Нукус филиали*

Мақолада мухаббат лирикасининг қарақалпақ адабиётида пайдо бўлиш йўллари ва жараёнлари, мухаббат лирикасининг бадий поэтик хусусиятлари, шоир онгида севиш ва севилиш хиссининг шеър ёзишдаги кечинмасы сўз этилади. Қарақалпақ поэзиясида жанр талабларига түлік жавоб берадиган мухаббат қушиқлари дастлаб фақат XIX аср қарақалпақ поэзиясида, аниқроқ айтқанда Ажиниёз ижодида кўринади. Улар алоҳида жанр бўлиб шаклланади ва бутун бир фалсафий концепция даражасига кўтарилади. Асосан қарақалпақ адабиётида шоир О.Сатбаевнинг шеърларида мухаббат ҳақидаги кечинмаларнинг берилиш усуллари, ўзига хослиги очиб берилган. О.Сатбаевнинг шеърларидаги лирик қахрамон мухаббатни ўзгача севади. Шоир ижодида кечинмалар турли ҳил деталлар асосида бадий ифода этилади. Бунда шоирнинг услубий хоссаларидан келиб чиқиб, ёрга бўлган ички кечинмаларини талқин қилишда турли поэтик усул ва воситаларни маҳорат билан танлаганига гувоҳ бўламыз.

#### Выражение переживания в любовных стихах Оразбая Сатбаева Файзуллаева С.У.

*Нукусский филиал Государственного института искусств и культуры Узбекистана*

В статье описаны пути и процессы появления любовной лирики в каракалпакской литературе, художественно-поэтические особенности любовной лирики, переживания поэтом любви и чувства своей влюбленности при написании стихов. В каракалпакской литературе песни о любви, полностью отвечающие требованиям жанра, появляются сначала лишь в каракалпакской поэзии XIX века, точнее, в произведениях Ажинияза. Они образуют отдельный жанр и поднимаются на уровень целой философской концепции. Преимущественно в каракалпакской литературе стихи поэта О.Сатбаева раскрывают пути и своеобразие переживаний любви. Лирический герой стихов О.Сатбаева очень любит. В творчестве поэта переживания художественно выражаются на основе различных деталей. Судя по стилистическим особенностям поэта мы можем свидетельствовать о том, что он умело избирал различные поэтические приемы и средства интерпретации своих внутренних переживаний.



This article describes the ways and processes of the emergence of love lyrics in Karakalpak literature, the artistic and poetic features of love lyrics, the poet's experience of love and the feeling of being loved when writing poetry. In Karakalpak literature, love songs that fully meet the requirements of the genre first appear only in Karakalpak poetry of the 19th century, more precisely, in the works of Ajiniyaz. They form a separate genre and rise to the level of a whole philosophical concept. Mostly in the Karakalpak literature, the poems of the poet O. Satbaev reveal the ways and originality of the experiences of love. The lyrical hero of O. Satbaev's poems loves love very much. In the poet's work, experiences are artistically expressed on the basis of various details. Judging by the stylistic features of the poet, we can testify that he skillfully chose various poetic devices and means of interpreting his inner experiences.

## ҚАРАҚАЛПАҚ ФОЛЬКЛОРЫНДА «АДАМНЫҢ ИШКИ ДҮНЬЯСЫ» КОНЦЕПТОСФЕРАСЫНЫҢ ЭТНОМӘДЕНИЙ ӨЗГЕШЕЛИГИ

Оразымбетова Э.Ш.

*Ўзбекистан Республикасы Илимлер академиясы Қарақалпақстан бөлими  
Қарақалпақ гуманитар илимлер илим-изертлеу институты, Нөкис қаласы*

Тил арқалы адамның ишки жан дүньясы, мәденияты, билими, сана-сезими көринис табады, яғный тил-адам рухый айнасы десек, ең алды менен сол айнада концепт мәденият константы қатарын қурайтуғын адам тулғасы арқалы көринис табады.

Бүгінгі пайытта тил билими илиминің пайда болыуы антропоцентристик бағдарда изертлеулер менен сыпатланады. Антропоцентристик парадигма тилди сана менен байланысты изертлеп, тилди адам арқалы анықлауға нәзер қаратылады. Хәзиргі уақытта шет ел хәм рус лингвистикасындағы антропоцентристик изертлеулерди илимий тийкарда В.Гумбольт, Ф.Баос, В.Л.Уорф, Ф.Соссюр, В.Штейнталь, Р.Якобсон, В.Н.Телия, В.В.Воробьев, А.Вежбицкая, А.Д.Арютунова, В.Маслова хәм басқалар изертлеулері нәтийжесинде әмелге асырылды. Түркий тиллерде адамишки дүньясы хәм эмоциясына тийисли лексиканы изертлеуге тийисли илимий мийнет алып барған илимпазлардан Р.Р.Закирова<sup>1</sup>, Т.К.Мардиев<sup>2</sup>, Д.Б.Агзамова<sup>3</sup>, Д.С.Худайбергенова<sup>4</sup>, К.С.Сарышова<sup>5</sup>, З.Х.Ибалдильдина<sup>6</sup>, Б.С.Жанкешов<sup>7</sup> хәм басқаларды атап өтсек болады. Қарақалпақ лингвистикасына байланысты адамның ишки дүньясы ямаса эмоцияға байланысты илимий мийнетлердің жоқлығы бүгінгі күнде тил илиминің тийкарығы нышаны ретинде

изертлеуимиз тийкары болып табылады.

Лингвистиканың раўажланыу дәуирлеринде изертлеушилерди халықтың ишки өмирине байланысты, оны анықлауғын этикалық, философиялық, культурологиялық доминантлық тәреплерин изертлеу, адамның ишки дүньясына байланысты эпийайы халқымыз тилинде ушырасатуғын концептлердің қолланылыу өзгешеликлерине итибар қаратамыз. Адамның ишки дүньясы категорияларына *жан, өмир, өлим, ҳақыйқатлық, сулыулық, муҳаббат, кеуил, қайғы, жүрек, жақсылық, жаманлық* хәм т.б. жатады.

Адамның ишки дүньясы оның ойлары менен сезимлер бирлиги болып, оның пайда болыу, жетилиу, раўажланыу дәуирлеринен өтеди, яғный жетилисип барады. Адамның ишки дүньясының белгили бир дәрежесинде оның тийкары болып табылатуғын сана пайда болады. Сана арқалы адамның басқа тиришилик ийелеринен ажыратууға мүмкиншилик беретугын ондағы түсиниклер бирлигин айтамыз. Бунда билим меңгерип, сана қурамына киреди. Адам жас минген сайын әхмийетли қатнастарға киреди, басқаша айтқанымызда оның ис-хәрекетлеринің түрлері көбейип бара береді.

Адамның ишки дүньясына байланысты мысаллардың барлығында адамның эмоционал халатын аңлатады. Эмоциялар дүньясы тилде

<sup>1</sup>Закирова Р.Р. Концепт «Моң» в татарской языковой картине мира. АКД. - Казань, 2008.

<sup>2</sup>Мардиев Т.К. «Бахт» концептининг лингвомаданий ва семантик талқини. Хорижий филология. №4. 2016. 36-44-бб.

<sup>3</sup>Агзамова Д.Б. «Хотира» концептининг инглиз ва ўзбек тилларидаги умумий ва ўзига хос хусусиятлари. АКД. - Ташкент. НУУ, 2012-250 с.

<sup>4</sup>Худайбергенова Д.С. Ўзбек тилидаги бадий матнларнинг антропоцентрик талқини: филол.фан.док. дисс.-Ташкент, 2013.

<sup>5</sup>Сарышова К.С. Қазақ тилиндеги эмоцияны бейнелейтин фразеологизмдер. Филол.ғылм. дисс. автореф. –Қызылорда, 2006. 155 б.

<sup>6</sup>Ибалдильдина З.Х. Эмотивная лексика казахского и русского языков: АКД. –Алматы, 1997. -27 с.

<sup>7</sup>Жанкешов Б.С. Эмоционалды бирликтердің тилдик табиғаты (семантика, сөзжасам, фоносемантика): филол.ғылм. канд.дисс. автореф. –Алматы, 2006. -30 б.

жеткиликли даражада толығырақ семантизация етилген, фольклор материаллары тийкарында базалық эмоцияларды анализлеу әхмийетлирек эмоционаллық фрагментлердің лексико-семантикалық майданының мазмұнын сыпатлауға жәрдем береді хәм халық мәдениатын эмоционаллық сыпатлау хәм фундаменталлық эмоционаллық концептлер баян етиледі.

Инсанның ишки әлемине тийисли макро-концептлерге тил ийелери санасында барлық хәкқындағы көзқараслар көринисинде сақланып қалған компонентлер киритилген. Әдетте, макроконцептлер жыйындысы сыртқы хәм ишки барлығымыз тууралы прототипик билимлерди беккемлейди, бул билимлерди әлемнің ол яки бул фрагментлери тууралы тийкаргы хабарлар жыйындысы сақланады. Лекин мазмун концептуал структура менен байланысады, бул концептти тиллик аңлатпа арқалы реконструкция етиу имканын береді.

Хәрбир халық дуньясының тиллик көринисинде адамның басқа жәниуарлардан айырылып туратуғын кем ушырайтуғын, өзине тәнлик көзге тасланады, оның рухый сыпатларына айрықша орын белгиленеди. Изертлеушилердің пикиринше, басқа түркий халықлар хәм карақалпақлардың мифологиялық көз-қарасларына мууапық, *жан* тек адамға ғана емес, бәлким барлық тири жанзатларға тән, тағыда ол хәр түрли негизлерге ийе.

Ишки дуньяның айрықша болмысын, жетилскен формасы айтылатуғын *жан* сезиминиң ишки тилсими пайда етеди. Шын мәнисинде, дәретиушиликтиң ең жоқарғы үлгилери усы бир ғана ишки тилсим менен дуньяға келген. Хәзирги илим оны қарама-қарсылықлар бирлиги теориясы менен, энтропия, гештальт кубылыслары менен түсиндиреди. Биз усы түйинлердің барлығын ишки күшли эмоция, ишки жан халатларының болмысын жыйнақлайтуғын, оған тыянақлы түсиник бериуде бир модель ишинде қарастырамыз. *Жан* концепти де өз гезегинде бир нешше мағаналы мәниге ийе. *Жан* дуньяның терең түпкиринде дүзилген, анығырақ айтатуғын болсақ, әуладтан әуладқа берилип қиятырған пүткил адамзатқа тән ортақ дүзилис болып табылады. «*Жан*» концептиниң карақалпақ санасында орны өз алдына. Карақалпақ тили түсиндирме сөзликте «*жан*» сөзине төмендегише анықлама бериледи: 1. Адамның психикалық ишки сарайы, ой-санасы, тиришиликтиң белгиси, рууҳаний қәсийети. 2. Дин. Адамларға, жанлы-жәниуарларға тиришилик беретуғын рууҳ. 3. Жүректен бойға тараған қан, жүректің соғыуы. 4. Адам, мақлуқ, тири нәрсе. 5. Ауыс. Сыйлау, қәдирлеу, хұрметлеу [1,172]. Барлық

лексикографиялық дефиницияларда *жан* лексемасында тири жан архисемасының бөлиниуин есапка ала отырып, концепт дүзилиси өзегі төмендегише мәнилерге ийе: 1) *Жан* — көзге көринбейтуғын рухый жан; 2) *Жан* — адам, бенде. Дәслепки рууҳый жан мәниси логикалық билиуде концептлер хәкыйқатқа негизленеди хәм логика ойлау заңлығына сүйенетуғынын байқаймыз. Түсиндирме сөзликте де келтирип өткениндей карақалпақ тилинде адамды қәдирлеу, хұрметлеу сыяқлы ауыспалы мәниде адамның ишки дуньясын, ой-санасын жеткеріу мағанасында көп қолланылатуғынлығы белгили. Мысалы: *аққеуил, жан -тәни менен берилиу* т.б. турақлы сөз дизбеклерин атауымыз мүмкин.

*Жан* қәлеген уақытта адамды еркин таслап кете алады, әсиресе, уйқы пайытында, ол қандай да бир уақыт ишинде гезиуи хәм соңынан денеге қайтыуы мүмкин.

Халық арасында «*Жаны жәннетте болсын*» деген мағана гезлеседи. Такууа рууҳлардың қәраматлы тиришилик орнын халық «*жәннет*» сөзи менен атайды. Көплеген түркий тиллерде *жан бериу/жан тапсырыу* фразеологизми фольклорлық текстлерде актив қолланылады. Мысалы, өзбек халық ертеклеринде *жан бериу* семантикалық майданы, *жанын жаббарға бериу* өлим хәм өлиу доминанты менен сыпатланады. Улыума алғанда карақалпақ мифологиясында адам бәрхама өмир хәм өлим арасында болады, – деп мағлыұмат береді.

Адамның ишки дуньясына байланыслы концептлерге тийисли мысаллар фольклорлық текстлерде, әсиресе сөз мәдениатының дүрдана байлығы болған карақалпақ нақылмақалларында, дәстанларда, аңыз, ертеқ, әпсаналарда көп ушырайды. Сондай-ақ, тилдің фразеологиялық қоры халық мәдениаты хәм менталитетиниң ең бақалы мағлыұматлар дереги есапланады. Төменде биз талқылап өтпекши болған концептлер инсан факторын үйрениуде әхмийетли мәселе болып табылады.

Халық сана — сезиминде *жан* хәкқында адамның жоқарғы әлем менен байланысатуғын көзқарасы бекитилген, тиришилик қәбилетиниң көрсеткиши болып тап сол жанның бар болыуы есапланады: *жан алыу, жан бериу* - адамның өлим хәм өмир арасындағы халаты; *жан сақлау* – өмир ушын гүрес, жасау; *жанын бериу* - өлиу хәм рууҳы ушып кетиу; *жан алыу, жанын алыу*- өлиу, өлтириу; *Ауырыу күшейсе жанынды алар, дәри көбейсе – малыңды алар; Адам адамға мийман, жан геудеге мийман; Ауырып жазылған жан олжа; Ауырыу жан ийесине татлы; Қара кисиниң қаны шыққанша, Сары*

кисиниң **жаны шығады**; *Адамда болмаса ышқы нышаны, Өлиге тең, геүдесинде жоқ жаны* («ҚК х.н.м.»). Сондай-ақ, жан – тири жанның, әсиресе, адамның, дене менен материя түсиниклери антитезасының сана-сезими жыйынтығы болып келеди.

«Жан бизди өмир сүриүимизге, соның менен бирге, бизди дүньяға келтиреді. Жан дене кернеулеринен ибарат үлесимлиликтиң бир түри. Ол жанды ақыл менен кореди хәм түсинеди. Жан өлмейди хәм бузылмайды. Мархумның жаны өмир сүриүди даўам еттиреді хәм ойлау қәбилетине ийе болады» [2,90]. Көбинесе жан түсиниги жүрек түсиниги менен синоним болып келеди, бул жүректеги жанның локализациясы идеясы менен байланысly. Өлемнің рус тили көринисинде жан адамның ишки психикалық дүньясының символы, рухый зәрүрликлери хәм қанаатланыу менен байланысly эмоциялар менен қәлеулериниң орталығы ретинде хәрекет етеди. Рус жеке тулға ретинде денени – адамның эмоционаллық-мораллық өзегі ретинде жанға карама-қарсы тийкарлаған. Мысалы, рус паремияларында: «тело в тесноту, а душу на простор», «упокой, господи, душеньку, прими, земля, косточки!», «Тебе телу, во земле лежать, а мне душе, на ответ идти»-бунда жанның рухый принципи, адам болмысының мораллық өзегі ретинде түсинилиуі айкын көринеди [3,72-76].

Фольклорлық текстлерде «жан» концептине келеси концептуаллық синоним сөзлер ушырасады: *Мухаббат-жан*; *Мухаббат ушын жан пидә*; т.б.

*Рух-жан*: Жан азығы – билим болар; *Жаксы сөз жан азығы*; *Аз сөз – ақылдың жаны*; *Жан да жалғыз, тилде жалғыз*; *Жаксы сөзге жан семиреди*, *Жаман сөзге жан секиреді*; *Өмир – жан*: *Мал ашыуы – жан ашыуы*; *Кемеге түскеннің жаны бир...* *Жүрек-жан*: *Шықпаған жанда үмит бар...* *Қорқыу-жан*: *Жалқаудың жаны татлы*, *Мийнеттиң наны татлы*; *Яр – жан*: *Жаның ортақ болса да, ярың ортақ болмасын*; *Кеуил – жан*: *Қалған кеуил шыққан жан менен тең*.

*Жан* көбинесе адамның ишки дүньясының көрсеткиши хәм адам эмоциясының: *мухаббаты*, *қорқынышы*, *бахты*, *ашыуы*, *қайғысы* хәм т.б. сақлайтуғын тасыушысы болып табылады. Мысалы, *жан рәхәти*, *жанын аяу*, *өли жан*, *жан алғыш*, *жан алқымға алыу*, *жан аямау*, *жан бағыу*, *жан басы*, *жаны питиу*, *жан күйер*, *жан қайғы*, *жан пидә*, *жан тәслим етиу*, *жан түршигерлик*, *жан шақырыу*, *жанға батыу*, *жанға жайлы*, *жанға тийиу*, *жаннан түңилиу*, *жан алқымға тығылыу*, *жаны ауырыу*, *жаны ашыу*, *жаны бар сөз*, *жаны көзине көриниу*, *жаны кириу*, *жаны қалмау*, *жаны қумар болыу*, *жан сыры*,

*жаны тыныш*, *жанын қыйыу*, *жанын қоярға жер таппау*, *жаны шыққай*, *Жаны ауырса – тәни азады*, *қайғы баса – жаны азады*; *Жан аяған жау жеңе алмас*, *Күш сарпламаған егин еге алмас*; *Жаны сулыұдың*, *тәни сулыу*; *Қай жериң ауырса*, *жаның сол жерде*;

«Жан» концепти тийкарғы мәнилері менен қатар, басқада мәнилерге ийе» *жанды аямау*, *жаны бар-тири*; *жанға жақын-тууысқан*, *тири жан*, *жан азығы*, *жан басына*, *бес жаннан ибарат-бес адам*; *жаным мениң-еркелетиу*; *жан ашыу*, *жаны күйиу*, *жан алыу* – *өлтириу*; *жан дос*;

Жан анық жақын, сүйикли адамын анықлау функциясын орынлайды: *Жаны тартпаса*, *кеуил қоймас*; *Жаны сулыұдың*, *тәни сулыу*;

Фольклорлық текстлерде бас қахарман көбинесе өз сүйиклисін жүрегиниң хәмирине бола излейди. Жан сүйгени; *Ышқ оты жаннан өтер*, *Аға беглер хош қал енди* («Саятхан-Хәмре»); *Гүл йузиң мисли лаладур*, *Бакышың жанын аладур* («Ғәрип ашық»).

Көпшилик халықлардың көзқарасларына мууапық, жан хәр қыйлы органларда жайласады. Қарақалпақ фольклорында жанның жайласқан орны адамның қандай сезимлерди сезип атырғанлығы менен байланысly – жүрек, бауыр, бас, алақан, табаны болыуы мүмкин: *Кемеге мингеннің жаны бир*; *Қайсы жериң ауырса сол жериң жаның*;

Жан жарақат алыуы, қыйналыуы мүмкин: *Жаксы сөз жанға рәхәт*, *жаман сөз бас қазығы*; *Сөз жанның дарманы*; *Тән жарасы питер*, *Жан жарасы питпес*; *Жан қыйналады*, *жан ауырыуы*, *жаны күйиу*, *жаны кетиу*, *жанына батыу*, *жаны ашыу* т.б.

Халық дәретпелеринде «татлы жан» түсиниги ушырасады: *Жан деген татлы болады екен*, *Қаражан Алпамыстың қушағында қысылып турып... билмей қалды* («Алпамыс» дәстаны); *Хәркимге де жан татлы*, *Тақтаполат қурысын* («Ер Зийұар» дәстаны); *Жалқаудың жаны татлы*, *Мийнеттиң наны-татлы* (Нақыл-мақаллар).

Тағы да жан-тән мәнилик оппозициясы жийи ушырасады. Асы көптиң тәни семиреди, *Досы көптиң жаны семиреди*; *Тән жарасы питер*, *Жан жарасы питпес*; *Жаны сулыұдың*, *тәни сулыу* (Нақыл-мақаллар). *Өртенип жан-тәним*, *Хәсиретке толып турман мен гәрип* («Юсип-Злиха» дәстаны).

Фольклорлық текстлерде жан-мал концептуаллық майданы да ушырасады. *Байға мал қымбат*, *жарлыға Жан қымбат*; *Жан достың жанынан кешседе*, *Мал достың малынан кешпес*; *Мал ашыуы – жан ашыуы*; *Қара ешките жан қайғы*, *Кәссапшыға мал қайғы* (Нақыл-мақаллар).

Қарақалпақлар ушын жан ең жоқары байлық хәм бахалылық есапланады: *Қәсте*

тәннің бар байлығы шықпас жан.

Усылайынша «Жан» микроконцептине кириуши фраземалар когнитивлик белгилерине қарай төмендеги семантикалық группаларға ажыратылады:

1) өлим семасын билдириуши: *жан бериу, жан алыу, жаны үзилу, жаны шыгыу, жан таласыу; жан тәслим етиу;*

2) өмир семасын билдириуши: *жан кириу, жаны бар, жанын тигиу;*

3) қорқыу семасын билдириуши: *жаны шыгыу, жаны түршигиу, жаны қалмау, жанькөзине көриниу;*

4) кууаныу семасын билдириуши: *жан-жан деп, жан-тәни менен, жанын коярга жер таппау;*

5) бийзар болуу семасын аңлатыушы: *жанга тийиу, жаннантүңилиу, жан алкымғатыгылыу, жанына батыу;*

6) мийнет семасын аңлатыушы: *жан күйдириу, жанын берип; жан аямау;*

7) ашыныу семасын аңлатыушы: *жаны ашыу, жаны кыйналыу, жан күйдириу;*

8) ғәзеп семасын билдириуши: *жаны шыгыу;*

9) қайғы семасыны билдириуши: *жан күйдириу, жан себил етиу* т.б. семантикалық группаларға ийе.

Буннан басқада «жан» концептине тийисли адамның ишки дүньясын сыпатлаушы мысалларды келтирип өте бериуимиз мүмкин, себеби бул концептлер тилдің фразеологиялық қоры арқалы дәстанлар, аңызлар, ертеклер текстлерінде айкынырақ берилген.

«Жүрек» хәм «ар» концептилери де «жан» түсинигине тиккелей байланысly. Жүрек психикалық өмирдің бағыты, жанның ыдысы ретінде, дене негизи болып хәрекет етеди. Гейде жүрек пенен жан адамның психикалық өмириниң еки тәрәпи ретінде салыстырылады: «жүрек – бул нәрсе, ал жан-өлшем» – бул жерде жүрекке көзқарас белгили бир метафизикалық қәсийетлерге ийе жанның контейнери сыяқлы көринеди. Жан – адам өмириниң барлық басқа қубылысларының стандарты, өлшеми болады. Қарақалпақ түсиндирме сөзлигинде жүрек: Көкиректин шеп жағында жайласқан, бойға кан тарататуғын негизги мүше – деп сыпатлама берилген хәм *Жүреги айныу, жүреги жарылыу, жүрек жалғау, жүреги суу етиу, жүрек шайды болуу* фразеологиялық сөз дизбеклерине түсиник берилген [4,227].

«Жүрек» концепти дүнья көринисиниң тирек компоненти болып табылады, өйткени әлемдеги адамға сүйенген жүрек – адам денесиниң орталығы. Дүнья тиллериниң барлығында «жүрек» концепти адамның рууҳый өмириниң орталығы болып саналатуғын сезим мүшеси ретінде хызмет

атқарады. Жүрек адам бойындағы тек сезимди, эмоцияны ғана емес, күлиу, кууаныу, ренжиу, қорқыу, сезиу, жылау, ойлау, шешим кабыллау, муҳаббаттың ояныуы, ар-намыс сезимлери хәм т.б. сезимлерди ретлестирип отырады. Себеби, жүрек тек ғана қыйналыу мүшеси ғана емес, сезим менен эмоцияның, исеним менен ийманның, рухый жан дүнья менен сүйиспеншиликтиң қайнар көзи, орталығы. Диний көзқарастан жүрек – ийманның турағы, исеним мәканы.

Фольклорлық шығармаларда, нақылмақалларда *жүрек* пенен байланысly турақлы сөз дизбеклериниң жүда көп ушырасыуы, *жүрек* түсинигиниң түрлише метафораланыуы да, метонимияға ушырауы да усыған байланысly. Мысалы, *ашық жүрек*-ашықлықты, жүректе болатуғын сезим екенин билдиреди. Халық сана-сезиминде жүректи түрли сезимниң пайда болуу мәканы деп билсек, *жүреги дауамау, жүреги ушыу* деп адамда ушырасатуғын қорқыныш, қамығыу сезимлерин жүрек пенен байланыстырады. Тағы да жақсы көриу, унатыу сезимлерин де жүрек пенен байланыстырып, *жүреги елжиреу, жүреги жылау*, – деп келтирсе, мийримсиз, қатты минез адамды «*қатал жүрек*», «*жүреги муз*», «*жүреги қара*» деп жүрек сөзиниң мәниси тиллик механизмлер арқалы метафора болып, усы *қатал жүрек, тас жүрек, жүреги жибимеу* хәм т.б. арқалы жеке адамның антимораллық тәрәплери менен бахаласа, ал жүрек тазалығы *жүреги таза, жүреги гиришкисиз, кең жүрек, шын жүрек* т.б. сөз дизбеклери арқалы этикалық-мораллық категорияларға тийисли мәниге ийе түсиниклерди аңлатып келеди.

Қарақалпақ фольклорлық текстлеринде, яғный, дәстанларында жүрек лексемасы: *...көзиниң жасын булап, атасының сөзинен жүреги суулап, мийи айланып..., Ашыуланьп қалмақтың, жүрегине шер қатты* («Қырқ қыз»), *Жеген тамақ аузыма маза бермейди, Еситкен соң жарылмасын жүрегиң* («Қоблан»), *–Хей жүрегиңди бас қулыным, излегениңсолмеди?* («Едиге»), *– Сизлер қабағыңызды алып, алдыма түсиң, өзим оның жүрегин шайтартқандай қылып кайтайын! – деди, Күн батты, арманлық пенен таң атты, ашықтық ышқы жүрегине түсти* («Алпамыс») хәм т.б. сыяқлы вербалласқан халда қолланғанлығын бақлауымыз мүмкин.

Сондай-ақ, дәстанларда «жүрек» концепти өз мәнисинде, яғный, организм мәнисине сай тәризде де вербалласады: *Жүрегиңниң тусы деп, жан шығарың усы деп...* («Мәспатша»); *Қутырып жүрген қасқырдың, Жүрегине жерик боп* («Қоблан»); *Бауырында ойнап барады, Ат басындай сом жүрек* («Алпамыс»); *Ат басындай сом жүрек, Сарайында туулады*

(«Курбанбек»); *Жүректің қуыаты, дәрттің дәрманы, Хорезмнің әдалатлы султаны* («Юсуп-Злиха»); *Ишкен шараптың аишысы, Жүрек пенен мийге өтип...* («Алпамыс») хәм т.б.

Нақыл-мақалларда «жүрек» же байланыслы идеялық үйлесимлиги негизинен батырлыққа, мийримликке, сақыйлыққа тәсир жасаушы, ишки сезимлердің пайда-зиянын сәулелендириуши жәмийет үәкиллерин жақсылыққа тәрбиялау арқалы тилдің көркемлик қуралларын байытып барады: *Сақый жүрекке иман қонар, Сақый қолға лашын қонар; Мийримлик — жүректе, Мийримсизлик билекте* нақыл-мақаллары арқалы жүрек – сақыйлықтың көриниси, мийримлик, кешире билиу ийгиликли ислерин қәстерлеп көрсетеди. *Ержигиттің жүреги, Арысланға тең келер, Қорқақ жигиттің белгиси, Сөзи суық бос келер; Ер жигиттің жүрегине, Ер-жүеңли ат жайғасар; Ерлик билекте емес, жүректе; Жигитте жүрек болса баста қайғы болмас; Жүрекли адамға жумыс ауыр емес; Жасанған жаўдан қайтпаған жүрегим, бир салым майдан қайта ма? – деген нақыл-мақаллар арқалы жүректің*

батыллық, мәртлик, батырлық көринисин сыпатлау арқалы өзинің азаматлығы, парасатлығына жол көрсетеди.

*Жақсы сөз кеўилге унар, Жаман сөз жүректі тырнар; Құлақтан кирген ғыбат сөз, Жүрекке қатар муз болып* нақыл-мақалы арқалы сөздің белгили дәрежеде хәр түрли ишки халатларға тәсирин, көпшиликке сөздің тарқалыуы арқалы зыянлы тәрәпи болса жапа шегиуи, зыяны тийиуи, денсаулығына кесири тийиуине сыпатлама береді. Жуўмақ соннан ибарат, нақыл-мақалларда да «жүрек» түсиниги арқалы халықтың ишки сезимлерине тәсир жасаушы, миллеттің эстетикалык талғамын, рухын тек тил арқалы жан-жақлама танытушы, дүньяны таныудың (билиудың) байтереги десек болады. Изертлеу жумысымыздың жуўмағы ретинде жүрек сөзине түркий тиллерде: 1) қан айланысының орталық мүшеси; 2) эмоция, кеўил, гүйзелиу, сезим түйинлеринің символы; 3) аўыспалы мәниде: бир заттың орталығы, негизги бөлеги; 4) жүрек формасында болған барлық объектлер, көринислер; 5) сүйикли адамға тийисли қаратпа сөз ретинде анықлама берсек болады.

#### ӘДЕБИЯТЛАР

1. Қарақалпақ тилинің түсиндирме сөзлиги 1 том, – Нөкис: Қарақалпақстан, 1982.
2. Платон. О душе // Таранов П. Мудрость трех тысячелетий. – М., 1997.
3. Кабанова А.Б., Кишенова А.Ю., Тажибаева С.М. Килт сөздер толтыру ретинде көркемдик концепт әлеминің жеке авторлық картинасында // Актуальные научные исследования в современном мире. – Перееслав. 2021-4.6. №1 – С.72-76.
4. Қарақалпақ тилинің түсиндирме сөзлиги 1 том, – Нөкис: Қарақалпақстан, 1982.
5. Әмирбекова А.К. Санада ақиқат дүние бейнесін қалыптастырудың тетіктері // Қазақ мәмлекеттік педагогикалык университеттің Хабаршысы, №2(78), 2019.
6. Нурдаулетова Б.И. Когнитивти лингвистика. – Алматы: Қазақстан Республикасы Жоғары оқу орындарының қауымдастығы, 2011.

#### Қарақалпақ фольклоридә «одамнинг ички олами» концептосферасининг этномаданий хусусияти Оразымбетова Э.Ш.

*Ўзбекистон Республикаси Фанлар академияси Қарақалпақстан бұлими Қарақалпақстан гуманитар фанлар илмий-тадқиқот институти, Нукус*

Мақолада «одамнинг ички олами»ға тегишли, асосан қарақалпақ фольклористик матнларида «жон» ва «юрәк» концептларининг когнитив тахлилига бағишланған. Сүз маданиятининг дүрдона бойлиги хисобланған қарақалпақ мақол ва маталларида, достонларида, ертақ, афсона ва мифик матнларида ушбу концептларға тегишли мисоллар жудаям күп. Үрганилаётған масала асосида ўзига хос хусусиятлари, ахамиятли масалалари үрганилиб илмий тушинчалар келтирилиб үтилди. Фольклористик асарларда «жон» ва «юрәк» концептларининг турлича метафораланиши, метонимияға учраши фразеологик сүз ибораларида алоҳида үрин эғаллайди. Шу боис бир-бирини тўлдирадиган балки матни узвий боғлайдиган концептлар вазифаларини комплекс үрганиш ахамиятлидир. Тадқиқот килинаётған концептлар тузулмаларида ухшашлик ва ўзига хос предмет белгилари аниқланди.

#### Этнокультурная особенность концепции «внутреннего мира человека» в каракалпакских фольклорных текстах Оразымбетова Э.Ш.

*Каракалпакский научно-исследовательский институт гуманитарных наук Каракалпакского отделения Академии наук Республики Узбекистан, Нукус*

Статья посвящена когнитивному анализу концептов «душа» и «сердце» в каракалпакских фольклорных текстах, связанных с «внутренним миром человека». Считающиеся сокровищем словесной культуры в каракалпакских пословицах и поговорках, эпосах, сказках, былинах и мифических текстах имеются многочисленные примеры этих концептов. На основе изучаемого вопроса были изучены его особенности, представлены научные концепции. Особое место во фразеологических выражениях имеют различные метафоризации и метонимии в концептах «душа» и «сердце». Поэтому комплексное изучение задач концептов дополняют и соединяют текст. В структурах исследуемых концептов выявлены как сходные, так и специфические предметные признаки.

**Ethnocultural feature of the “inner world of man” concept in Karakalpak folkloristic texts**

**Orazimbetova E.Sh.**

*Karakalpak Research Institute of Humanitarian Sciences of the Karakalpak Branch of Academy of Sciences of Republic of Uzbekistan, Nukus*

The article is devoted to the cognitive analysis of the concepts “soul” and “heart” in Karakalpak folklore texts, related to the “inner world of man”. Considered a treasure of verbal culture in Karakalpak proverbs and sayings, epics, fairy tales In the structures of the studied concepts. On the basis of the studied question, its features were studied, important issues were presented scientific concepts. It has a special place in phraseological expressions of various metaphorizations and metonymies in the concepts of “soul” and “heart”. Therefore, a comprehensive study of the tasks of concepts that complement and connect the text. Both similar and specific subject features were identified in the structures of the concepts under study.

---

**АКАДЕМИК ШАВКАТ КАРИМОВ 80 ЁШДА**

Ўзбекистон Республикаси тиббиёт ходимларининг устози, оқсоқоли, дунёга машхур жаррох, тиббиёт фанлари доктори, профессор, Ўзбекистон Фанлар академияси академиги Шавкат Ибрагимович Каримов 21-июнь куни 80 ёшини нишонлади.

Ш.Каримов 1966 йили Тошкент медицина институтининг даволаш факультетини тамомлаб, Янгиер шаҳар шифохонасида оддий жаррох, кейин бўлим раҳбари лавозимида ишлаган. Шу шифохонада 3 йил ишлаб, кейин 1969 йили ўзи ўқиган Тошкент тиббиёт институти факультатив хирургия кадерасига стажёр-тадқиқотчи, ассистент ва доцент лавозимларида ишлаган. Ёш олим Шавкат Каримов ўзининг ташаббускорлиги, тиришқоқлиги ва илмга чанқоқлиги, ўзи билан бирга ишлаётган ходимлардан ажралиб турган. Натижада олиб борган илмий изланишларини яқунлаб у 1971 йили диссертацияни ҳимоя қилиб тиббиёт фанлари номзоди унвонини олишга сазовор бўлган.

Ш.Каримов бу даврда ўзининг хурматли устози, академик Уктам Ариповнинг бошчилигида ихтисослаштирилган бўлимларни ташкил қилишда фаол иштирок этган. Жумладан, бўйрак трансплантациясини (кўчиришни) – мураккаб жаррохлик амалиётини биринчи бўлиб бажаришга эришган. Шу йиллари кон-томир жаррохлигининг ривожланиши бошланган эди. Унинг бошчилигида биринчи мартаба катта кон-томирни реконструктив (янгидан тиклаш ва улаш) жаррохлик амалиётини бажаришга муваффақ бўлди. Бу мураккаб соҳани янада кенг ривожлантириш ва янги жаррохлик амалиётини клиникада бажариш мақсадида Ш.Каримов 1974-1977 йилларда Москвадаги академик А.Н.Бакулев номидаги юрак, кон-томир жаррохлик марказида таълим олган. Шу йиллари унга академик А.В.Покровский раҳбарлик қилган. 1981 йили Ш.Каримов

Москвада академик А.В.Покровскийнинг илмий раҳбарлигида «Қорин аортаси окклюзиялари диагностикаси ва уларни жаррохлик йўли билан даволаш мавзусидаги докторлик диссертацияни муваффақиятли ҳимоя қилди. Унинг педагогик маҳоратининг ошиб талабаларнинг хурматига сазовор бўлган Шавкат Каримов 1982-1985 йилларда Тошкент тиббиёт институти даволаш факультети декани лавозимида сайланган. 1979-2012 йиллар давомида факультатив ва госпиталь жаррохлик кафедраси мудирлиги бўлиб 33 йилдан ортиқ ишлади. Бу давр мобайнида жигар, меъда-ичак, кон-томир, кўкрак қафаси, шошилич жаррохлик, рентгеноэндовазкуляар жаррохлик ва ангионеврология жаррохлик бўлимларини ўзида жамлаган катта клиник базани яратди.

Шавкат Ибрагимовичнинг ташкилотчилик қобилиятининг ва маҳоратининг йилдан йилга усиб бораётганини эътиборга олиб Ўзбекистон Ҳукуматининг қарори билан 1989-1991 йилларда у Ўзбекистон Республикаси Соғлиқни сақлаш вазирининг биринчи ўринбосари, кейинчалик 1991-1998 йилларда Соғлиқни сақлаш вазири лавозимида ишлади.

Академик Шавкат Ибрагимович Каримовнинг бошчилигида Ўзбекистон Республикаси соғлиқни сақлаш тизимида биринчи мартаба янгилик жорий этилди – кишлоқ аҳолисига тиббий хизматни кўрсатишни яхшилаш учун замонавий кишлоқ врачлик пунктлар ва туманларда оилавий поликлиникалар ташкил этилди, унинг структураси тасдиқланиб, ёш шифокорлар ишга қабул қилинди, янги иморатлар бўй тиклади ва янги тиббий техникалар билан жиҳозланди. Натижада сўнгги 10-15 йил давомида тиббий ёрдам беришнинг асосий кўрсаткичлари яхшиланди, айниқса, болалар ўлими камайди.

Ш.И.Каримов 2004-2016 йилларда Тошкент давлат 2-сонли тиббиёт институти ректори кейин Тошкент тиббиёт академияси ректори лавозимларида муваффақиятли ишлади. Академиянинг нуфузи Европа, Осиё ва Америка давлатларига кўтарилди, ушбу мамлакатларнинг тиббиёт соҳасидаги эришилган ютуқларини Ўзбекистон Республикаси тиббиёт клиникаларига татбиқ этишга муваффақ бўлди.

Ўзбекистон халқи орасида кенг тарқалган жигар кассаликларида ташхис қўйиш ва даволашни амалга ошириш Шавкат Ибрагимовичнинг яна бир орзуси бўлди. Жумладан жигар циррозини жаррохлик услуги билан даволашни амалга оширишда янги технологияларни ишлаб чиқди ва концепция яратишга



муваффақ бўлди. Шу боис, у Халқаро жигар шифокорлари Ассоциациясининг фахрий аъзоси бўлиб сайланди ва машҳур жарроҳ профессор А.В.Вишневский номидаги нуфузли медаль билан тақдирланди.

Ш.Каримов кўп қиррали жарроҳ. Сўнгги 20 йиллар ичида бош мия инсультининг халқимиз орасидаги кўпайиши муоммаси устида илмий ва амалий изланишларни тиббиётга тадбиқ этиш, беморларнинг умрини сақлаб қолиш, ногиронликни камайтиришдек долзарб масалаларни ҳал этишга ўзининг фаолиятини, кучкуватини йўналтириб келмоқда.

Ўзбекистон Республикаси Вазирлар Маҳкамасининг 2017 йилги Қарори билан республика ихтисослашган илмий-амалий ангионеврология хирургия маркази ташкил этилди ва унинг директори лавозимида академик Ш.И.Каримов фаолият кўрсатиб келмоқда. Ушбу марказнинг филиаллари барча вилоятларда ва Қорақалпоғистон Республикасида ташкиллаштирилган ва клиник базаларда мураккаб жарроҳлик амалиётлари Ш.И.Каримовнинг иштирокида бажарилмоқда.

Қорақалпоғистон Республикасида илм-фанни ривожлантириш ва жарроҳлик соҳасидаги янги технологияларни амалга тадбиқ этиш мақсадида Ш.И.Каримов 1996 йили Вазирликнинг буйруғи билан Нукусда академик В.Воҳидов номидаги жарроҳлик илмий-амалий марказнинг филиалини ташкил қилди ва ҳар томонлама қўллаб-қувватлаб келди. Шунинг учун халқимиз Шавкат Ибрагимовичга доимо миннатдор.

Илм-фан, амалий ва педгогик фаолияти билан мамлакатимиз тараққиётига қўшган муносиб ҳиссасини инобатга олиниб Ш.И.Каримов 1993 йили Ўзбекистон Республикасида хизмат кўрсатган фан арбоби унвонига ҳамда Давлат мукофотларига «Фидокорона хизматлари учун» ва «Дўстлик» орденларига

сазовор бўлган. 1995 йилда олим Ўзбекистон Республикаси Фанлар академиясининг академиги этиб сайланди. Унинг Халқаро майдонда, жаҳон илм-фанига қўшган ҳиссаси учун 2001 йили Россия фанлар академиясининг академиги, буюк жарроҳ Н.И.Пирогов номидаги нуфузли олтин медаль билан тақдирланди ва Америка Халқаро фанлар академиясининг фахрий академиги унвонини олишга эришди.

Академик Ш.И.Каримов 800 дан ортиқ илмий ишланмалар муаллифи, иш жумладан 32 монография, 7 дарслик 40 методик қўлланма, 50 дан ортиқ ихтиролар муаллифидир. Устоз раҳбарлигида 27 нафар тиббиёт фанлари доктори ва 64 нафар фан номзодларини етиштирган. Олимнинг бу буюк фаолияти кейинги ўсиб келаётган ёш авлод учун юқори ўрнак намунаси бўлиб қолади. У 80 ёшда ҳам оқ халат устидан тушмаган, устознинг «фақат олдинга», – деган шиори биз шогирдлари учун ҳаётий кунун бўлиб қолмоқда.

Ш.И.Каримов кўплаб республика ва Халқаро илмий анжуман, симпозиум ва конгресслар иштирокчиси сифатида мамлакатимиз хирургия соҳасидаги эришилган ютуқларни кенг ёйиб келмоқда.

Машҳур олим кўпгина нуфузли илмий журналларда таҳрир ҳайъати аъзоси саналади.

Ушбу қутлуғ кунларда, устозимиз академик Шавкат Ибрагимович Сизга сихат-саломатлик, оилангизга файзу-барака, фарзандлар билан узоқ йиллар соғ ва омон яшашингизни тилаймиз.

**Мэлс ҚАБУЛОВ,  
Тиббиёт фанлари доктори, профессор,  
Қорақалпоғистон Республикасига хизмат  
кўрсатган фан арбоби, Қорақалпоғистон  
тиббиёт институти трансплантология  
хирургия ва онкология кафедраси  
профессори.**